



ТРУДЫ АКАДЕМИИ

ВЫПУСК 12

**МИНИСТЕРСТВО ВНУТРЕННИХ ДЕЛ
РЕСПУБЛИКИ ТАДЖИКИСТАН**

А К А Д Е М И Я

ТРУДЫ АКАДЕМИИ

выпуск 12

Душанбе 2009

ББК 67. 99 (2) 116. 3

Рекомендовано к печати Научным и редакционным Советом Академии МВД Республики Таджикистан

Труды Академии. Выпуск 12. Академия МВД Республики Таджикистан. Душанбе. 2009. 236 с.

Ответственный редактор: *Розикзода А.Ш.* - начальник Академии МВД, доктор исторических наук, полковник милиции

Редакционная коллегия:

- *К.Х.Солиев* – кандидат юридических наук, Заслуженный юрист Таджикистана (зам.отв. редактора);
- *М.Х.Гафуров* - кандидат технических наук, доцент;
- *Р.Г.Хокироев* – кандидат филологических наук, доцент;
- *Макеева Н.Е.* – старший преподаватель кафедры Языков Академии МВД

В сборник вошли материалы различных международных и республиканских научно-практических конференций, посвященных проблемам борьбы с преступностью, а так же освещены актуальные проблемы становления и развития государственности в Республике Таджикистан, проблемы правовой реформы, совершенствования законодательства. В сборнике затронуты исторические аспекты развития и становления законодательной системы Таджикистана, культурные преобразования, произошедшие в обществе после приобретения республикой независимости.

Публикуются также результаты научно-исследовательской деятельности молодых преподавателей Академии МВД.

Сборник предназначен для ученых, аспирантов, практических работников ОВД, курсантов, слушателей и студентов юридических учебных заведений.

ISBN 978-99947-738-0-0

**© Академия МВД Республики
Таджикистан. 2009.**



***Раздел I. ПРОБЛЕМЫ СОВЕРШЕНСТВОВАНИЯ
ЗАКОНОДАТЕЛЬСТВА***



ТЕОРЕТИЧЕСКИЕ ПРОБЛЕМЫ ОПРЕДЕЛЕНИЯ ПРЕДМЕТА ТЕОРИИ ГОСУДАРСТВА И ПРАВА В СВЕТЕ МЕЖДИСЦИПЛИНАРНЫХ ПЕРЕМЕН



Сотиволдиев Р.Ш.*

Теория государства и права является *общественной (гуманитарной) наукой*, которая, в отличие от естественных и технических наук, занимается исследованием общественных закономерностей, познанием социальных явлений общественной жизни. Она является в то же время общественной *юридической наукой*, которая изучает не весь комплекс социальных явлений, а конкретно государство и право и связанные с ними социальные явления, т.е. государственно-правовую действительность.

Теория государства и права – это, прежде всего, *самостоятельная сфера научного познания*, область человеческой научно-познавательной деятельности. Наука – это «сфера человеческой деятельности, функцией которой является выработка и теоретическая систематизация объективных знаний о действительности»¹. Теория государства и права, как наука, занимается выявлением и обобщением *социальных законов* возникновения и развития той действительности, которая связана с государством и правом. Теория государства и права исследует *общие закономерности возникновения, развития и функционирования государства и права*.

Теория государства и права является *фундаментальной общенаучной юридической наукой*, которая занимается исследованием государства и права, познанием общих закономерностей их возникновения, развития и функционирования. Вместе с тем, государство и право изучают также другие общественные науки (философия, социология, политология и др.). В связи с этим возникает вопрос об определении предмета каждой конкретной общественной науки, в том числе теории государства и права. От-

* Сотиволдиев Р.Ш. – заведующий кафедрой Теории и истории государства и права юридического факультета Таджикского государственного университета, доктор юридических наук, профессор.

¹ Философский энциклопедический словарь. М. 1983. С.403.

сюда вытекает, что, во-первых, каждая наука имеет свое *собственное предметное своеобразие (собственный предмет познания)*, во-вторых, благодаря своему предмету *отличается* от иных наук.

По единодушному признанию исследователей, *предмет науки – это то, что изучает данная наука*. Все авторы единодушны в том, что каждая конкретная наука изучает определенный круг социальных явлений. Свой круг изучаемых социальных проблем имеет и теория государства и права. Как вытекает из названия учебной дисциплины, она имеет дело с государством и правом, их теоретическим осмыслением. Однако государство и, в частности, право изучают также иные юридические науки (конституционное право, гражданское право и др.).

Что же изучает теория государства и права? В чем заключается предметное своеобразие теории государства и права и иных неюридических и юридических наук? Чтобы ответить на эти вопросы, необходимо определить предмет (область исследования) теории государства и права.

Теория государства и права изучает наиболее общие закономерности возникновения, развития и функционирования государства и права.

Теория государства и права изучает комплекс проблем, связанных с формами и типами государства, нормами права, правоотношениями, правоприменением, законностью, правонарушениями и др. В литературе предпринимаются попытки классификации общих закономерностей возникновения и развития государства и права. Дискутируется также вопрос о природе общих закономерностей.

Так, в качестве *общих законов*, изучаемых теорией государства и права, в литературе называются: закономерности возникновения государства и права, смены их исторических типов; развитие сущности и содержания государства и права; назначение аппарата публичной власти, признаки государства и права; основные закономерности построения системы государственных органов; общие принципы демократии, законности и правопорядка; назначение и функции права, пределы правового регулирования².

² См.: Комаров С.А., Малько А.В. Теория государства и права. М., 2004. С. 191-192.

Общие закономерности возникновения, становления и развития государства и права, взаимосвязь государства и права, их признаки, формы, сущность, содержание, право, правосознание, законность, законотворчество, правомерное поведение, правонарушение, юридическая ответственность выступают также как *стороны* государственно-правовой жизни³.

В литературе предпринимаются также попытки *классификации общих закономерностей* возникновения и развития государства и права. В этом плане различаются, например, общие и особенные закономерности государства и права и закономерности, свойственные только государству или только праву. Имеет место и такая точка зрения, что предмет общей теории права включает как общие закономерности права, так и социологические, экономические, политические и иные закономерности⁴.

Предмет теории государства и права сводят также к такой *проблематике*, как сущность права и государства, их общие черты, общие закономерности генезиса права и государства, их типы и формы, общие закономерности, принципы, механизмы развития и функционирования права и государства, общие закономерности связи права и государства друг с другом и с другими социальными явлениями⁵.

Что же представляют собой закономерности возникновения и развития государства и права? Как соотносятся понятия «законы» и «закономерности» общественного развития? Ибо в литературе часто говорят также об общих законах развития государства и права.

Термин «закон» употребляется в нескольких значениях. В более *широком философском значении*, закон – это «необходимое, существенное, устойчивое, повторяющееся отношение между явлениями»⁶. В *идеализме* закон является выражением мирового разума, в *материализме* – выражает действительность и имеет объективный характер. В другом своем значении, «за-

³ См.: *Марченко М.Н.* Проблемы теории государства и права. М. 2005. С.11-12.

⁴ См.: *Сырых В.М.* Логические основания общей теории права. Т. 1. Элементный состав. М. 2000. С.84-86.

⁵ См.: *Протасов В.Н.* Теория государства и права. Проблемы теории государства и права. М. 1999. С.215-217.

⁶ Философский энциклопедический словарь. С. 188.

кон» используется для обозначения *формы позитивного права*, употребляется как форма нормативного правового акта государства.

Различают также *общественные законы* и *законы природы*. *Общественный закон* используется также в смысле *общественной закономерности*. Если законы природы действуют стихийно, то общественные законы изучаются и используются людьми. *Общественная закономерность* – это «объективно существующая, повторяющаяся, существенная связь явлений общественной жизни или этапов исторического процесса, характеризующая поступательное развитие истории»⁷. Общественные закономерности указывают на *объективные связи социальных явлений* и *поэтапный исторический процесс*. Это означает, что в общественной жизни существует определённая объективная связь между ее явлениями, а история человечества, исторический процесс – это не набор каких-то случайностей и событий. История общества имеет *собственные законы*, развивается по своим *закономерностям*. Само поступательное развитие истории – это уже закономерность. Люди изучают закономерности исторического процесса, познают их, чтобы использовать их во имя определенных целей.

Государство и право являются явлениями общественной жизни. Они являются неразрывной частью общественно-исторического процесса. Поэтому, с одной стороны, подпадают под влияние *универсальных закономерностей общественного развития*, с другой – возникают и развиваются *по своим собственным общественным законам*.

Государство и право необходимо изучать с точки зрения объективно существующих сущностных их связей с иными явлениями общественной жизни. *Закономерности государства и права, как общественных явлений, подразумевают их связь и взаимосвязь, как между собой, так и с иными социальными явлениями*.

Государство и право не возникают изолированно от условий общественной жизни. Они возникли когда-то в обществе, под влиянием определенных, постепенно и объективно складывавшихся *условий и потребностей общественной жизни людей*, развивались и функционировали во взаимосвязи с условиями

⁷ Там же.

политической, экономической, социальной, духовно-культурной жизни общества. Поэтому понятие «закономерности возникновения и развития государства и права» предполагает связь государства и права с иными явлениями общественной жизни.

Государство и право естественно не могут возникнуть в отрыве от условий общественной жизни, не в состоянии развиваться и функционировать изолированно от иных социальных явлений. *Государство, к примеру, часть политики, политической жизни общества, право действует во взаимосвязи с моралью*, выполняет свои функции в соответствии с нравственными устоями жизни людей.

Поскольку закономерности возникновения и развития государства и права указывают на их взаимосвязь с иными общественными явлениями, постольку нет необходимости указывать при определении предмета теории государства и права дополнительно на иные социальные явления, и тем более на экономические, политические, социологические и другие закономерности. Познание последних входит в предметную область других общественных наук. *Предметное своеобразие теории государства и права* заключается именно в том, что данная отрасль научного знания познает закономерности возникновения и развития государства и права. Само понятие «закономерности» уже указывает на объективно существующие существенные связи государства и права с иными социальными явлениями. В этом состоит сама суть закономерностей.

Теория государства и права имеет дело с такими законами возникновения и развития государства и права, которые являются *общественно-историческими*. Последнее означает, что государство и право возникают, развиваются и функционируют не случайно, не как случайные явления, а по своим собственным законам.

Данные законы к тому же *объективны*. Однако их объективность не означает, что государство и право возникли извне, созданы вне участия людей. Общественно-исторические законы возникновения и развития государства и права – результат сознательной человеческой деятельности. Их создают и используют сами люди. К примеру, социалистическая революция, социалистическое государство считались до недавнего времени в марксизме закономерностью общественно-исторического разви-

тия. Предполагалось, что все народы должны будут пройти данный этап, чтобы приблизить человечество к коммунизму, что тоже считалось закономерностью исторического процесса.

В то же время общественные законы, включая законы развития государства и права, действуют объективно. Они действуют под влиянием *объективных условий общественной жизни*. Именно объективные условия жизни общества на пороге третьего тысячелетия скорректировали выявленные марксизмом закономерности развития социалистического государства. Поэтому люди изучают закономерности развития общества, чтобы использовать их на практике.

Как же должны изучаться закономерности возникновения, развития и функционирования государства и права?

Понятно, что их необходимо изучать на основе определенных научно выверенных *познавательных приемов и подходов*. Государство и право необходимо изучать *объективно*, с учетом объективных, существенных их связей с иными общественными явлениями, с объективными условиями общественной жизни. Среди всех юридических наук лишь теория государства и права является единственной наукой, которая изучает общие закономерности возникновения, развития и функционирования государства и права. Иные научные юридические дисциплины занимаются познанием отдельных частных проявлений закономерностей государства и права.

При этом изучаемые в теории государства и права закономерности являются *общими для всей государственно-правовой действительности*. К примеру, возникновение государства происходит в отдельных странах и регионах по-разному, имеет свою специфику, обусловленную конкретно-историческими условиями жизни того или иного общества. На основе данных особенностей (частных, специфических законов) теория государства и права выявляет и изучает наиболее общие закономерности возникновения государства, характерные всем странам и регионам.

Точно также функционирование государства в разных странах проявляется по-разному. В разных странах используются определенные способы осуществления государственной власти, формы организации власти, принципы организации и деятельности государственного аппарата, намечаются конкретные,

обусловленные объективными общественными условиями данной страны задачи и функции, которые выполняет то или иное государство. Таким же образом действует право на основе использования разных источников права, правил и приёмов толкования и применения права, систематизации законодательства.

Теория государства и права не занимается изучением особенностей возникновения, развития и функционирования государства и права в каждой отдельной стране. Она познает общие закономерности государства и права, характерные государству и праву в целом.

Слово «общие» указывает на то, что закономерности возникновения, развития и функционирования государства и права являются общими для государства и права независимо от их частных проявлений в тех или иных странах, на тех или иных этапах исторического развития. Особенное в возникновении и развитии тех или иных государств и их правовых систем изучается в истории государства и права зарубежных стран, в истории отечественного государства и права. Теория государства и права, используя особенное в возникновении и развитии отдельных государств в разных регионах мира и в разные исторические периоды, выявляет общие их закономерности. На основе этих общих закономерностей становится возможным получить общую картину возникновения и исторической эволюции государства и права.

На основе общих закономерностей развития государства и права *философия определяет и изучает универсальных законы общественно-исторического развития*. Универсальные законы имеют *более высокую степень абстракции*. Они касаются не отдельно государства и права, а в целом всего общественно-исторического процесса. В философии изучаются всеобщие законы развития природы, общества и мышления. *Теория государства и права, в отличие от философии, имеет свой уровень обобщения, который не выходит за рамки государственно-правовой действительности*. В философии все уровни обобщений специальных наук, в том числе теории государства и права, используются для создания всеобъемлющего синтеза универсальных законов бытия и мышления.

Теория государства и права изучает закономерности государства и права не только в контексте их взаимосвязи с обще-

ственными явлениями и процессами. Она познает также *исторический процесс возникновения, становления и развития государства и права*. Причем история государства и права изучается не применительно к конкретному государству или группе стран. Теория государства и права изучает общие закономерности возникновения и развития государства и права. Иначе говоря, изучаемые данной наукой закономерности возникновения и развития государства и права представляют собой существенную взаимосвязь этапов исторического процесса поступательного развития государства и права.

История государства и права предстает в данной науке в виде поступательного, поэтапного и прогрессирующего развития. В частности, история государства – это общественно-исторический процесс совершенствования самой государственности. Потребовались столетия, чтобы человечество осознало социальную ценность государства, ее роль в жизни современного общества не в качестве некоего орудия господства и эксплуатации, а как социального блага, средства улучшения социальных условий жизни (идея социального государства), защиты от международного терроризма и иных угроз в третьем тысячелетии. Точно также потребовалось несколько тысячелетий, чтобы была осознана ценность, роль и значение права в жизни людей, чтобы человек, конкретный индивид независимо от места рождения, национальности, расы и иных личностных характеристик был признан высшей социальной ценностью, а его права и свободы – неотъемлемыми и неотчуждаемыми.

Поэтому история государства и права – это одновременно история поступательного развития государства и права от простейших их форм до современных, пригодных для жизни человечества в новых исторических условиях третьего тысячелетия. Государство и право постоянно прогрессируют в своем историческом развитии. Хотя могут иметь место и регрессирующие периоды в жизни отдельных стран. Однако главная закономерность развития государства и права все же состоит в том, что государство и право как важнейшие общечеловеческие социальные блага постоянно прогрессируют.

Теория государства и права изучает общие закономерности развития государства и права с точки зрения их поступательного, логически взаимосвязанного, прогрессирующего раз-

вития, и на этой основе *прогнозирует* дальнейшее их развитие. Закономерности развития государства и права изучаются для того, чтобы реализовать их в общественной практике, а также предсказать будущее. Причем прогноз дальнейшего развития государства и права должен быть реальным и научно обоснованным, чтобы будущее не оказалось очередной утопией. Теория государства и права предвидит будущее государства и права на основе закономерностей их прогрессирующего развития.

Итак, *развитие государства и права имеет закономерный характер*. Эта закономерность предполагает *поступательный* характер развития государства и права. Поступательность в развитии государства и права выражается в *идее прогресса*. В то же время закономерность развития государства и права указывает на наличие общих закономерностей их развития. Однако данное положение не абсолютизируется. Наличие общих закономерностей не исключает *своеобразия* развития государства и права отдельных народов. Не исключаются также периоды застоя и регресса в развитии отдельных стран.

Закономерный характер развития государства и права означает, что история государства и права имеет естественноисторический, поступательный, прогрессирующий характер. Эти закономерности касаются деятельности людей. Люди изучают и используют их. Игнорировать их нельзя, поскольку они действуют объективно.

Таким образом, теория государства и права изучает *общие закономерности* возникновения, развития и функционирования государства и права. Они представляют собой *объективно существующие существенные связи государства и права с иными явлениями общественной жизни, а также этапов исторически поступательного и прогрессирующего развития государства и права*.

Общие закономерности возникновения, развития и функционирования государства и права должны изучаться не в интересах определенных классов или социальных групп. Такой подход уже известен на примере принципа партийности в изучении государства и права. Этот подход широко применялся в марксистско-ленинской теории государства и права. Это, так сказать, одна крайность в изучении государства и права. Ее естественно следует избегать в новейших исследованиях.

Ряд авторов указывает на другую крайность в изучении государства и права. В частности, имеет место мнение, что теория государства и права не может не иметь политического и идеологического характера, и поэтому не надо впадать в другую крайность – отрывать теорию государства и права от реальной, в значительной мере политизированной и идеологизированной на современном этапе развития жизни общества⁸.

На самом деле государство является составной частью политической жизни, оно не оторвано от политики. Государственная власть и само государство были и остаются в центре политической борьбы между различными социальными силами. Государство использовали и используют в своих целях политическая верхушка, элита, олигархи и др. Оторвать просто так государство от политики и политической борьбы невозможно, тем более в современных условиях возрастания роли политических партий и партийного влияния на государство. Жизнь также богата идеологическим многообразием, множеством идей, доктрин, концепций и течений.

В то же время политизированный и идеологизированный характер современной жизни не означает, что государство и право следует изучать с точки зрения и позиций тех или иных политических и идеологических течений. Тем более в условиях политического и идеологического плюрализма отпадают основания познания государства и права с позиций какой-либо официальной идеологии. В условиях идеологического многообразия никакая идеология не может устанавливаться в качестве государственной или обязательной, а политическое многообразие служит гарантией многопартийности. Такое положение закреплено ныне во всех постсоветских конституциях.

Теория государства и права изучает комплекс общетеоретических проблем: происхождение, понятие, сущность и социальное назначение государства и права, правовое государство и гражданское общество, нормы права, система права и законодательства, систематизация законодательства, правоотношения, правотворчество, реализация права, правоприменение, токование права, правомерное и противоправное поведение, юридическая ответственность, правосознание и правовая культура, законность и правопорядок, правовые семьи современности. Ука-

⁸ См.: *Марченко М.Н.* Указ. соч. С. 10-11.

занные проблемы входят в предметную область данной общенаучной юридической дисциплины. В то же время они составляют суть частных теорий (теории происхождения государства и права, теория правоотношения, теория правового государства и др.). Теория государства и права обладает качеством более высокой научной абстракции, является общей теорией по отношению к частным теориям.

Теория государства и права – это система научно обоснованных, объективных идей, представлений, взглядов, объясняющих государство и право, государственно-правовые явления, государственно-правовую действительность.

Теория государства и права представляет собой систему неразрозненных государственно-правовых сущностных знаний, а логически построенную целостную систему общетеоретических знаний. Она не занимается изучением отдельных частных научных юридических теорий. Система знаний теории государства и права выводится из совокупности идей, взглядов, понятий, представлений. Теория государства и права изучает не отдельные частные теории, а всю их совокупность, и на этой основе вырабатывает целостную систему знаний. Теория государства и права, как целостная система знаний, складывается и развивается в результате системного, целостного изучения всей совокупности частных юридических теорий.

Таким же образом теория государства и права изучает не отдельные стороны государственно-правовой действительности. Этим занимаются отраслевые, межотраслевые и иные частные юридические науки. Теория государства и права *изучает всю государственно-правовую действительность*. Общетеоретические знания о государстве и праве вырабатываются в результате системного подхода. Они дают целостную картину государственно-правовых явлений с учетом их общих закономерностей и сущностных связей.

Государственно-правовая действительность, как совокупность всех государственно-правовых социальных явлений, представляет *эмпирический (опытный) материал* для теории государства и права. Она является *разновидностью общественной практики* и составляет основу теории государства и права. В процессе ее изучения на основе исходных данных и фактов складывается *эмпирический уровень общетеоретических знаний*.

Значение изучения *государственно-правовой практики* велико. Именно она как *критерий истинности общенаучных представлений* может подтвердить достоверность вырабатываемых на общетеоретическом уровне знаний о государстве и праве, и связанных с ними явлениях. Жизнь не раз доказывала истинность данной аксиомы. Поэтому изучать государство и право, выявлять их общие закономерности и сущностные свойства следует не в отрыве от реальной действительности, а в соответствии с ней. Общетеоретические знания о государственно-правовой действительности не могут быть беспочвенными, нереальными, оторванными от жизни. Они должны основываться на практике, вырабатываться на основе реальных, наличных фактов окружающей нас государственно-правовой реальности.

В то же время теория государства и права не может ограничиваться только лишь сбором данных практики, простым обобщением опыта практической деятельности. В таком случае теория государства и права может остаться на эмпирическом уровне знаний. А ей необходимо выйти на *теоретический, более высокий научный уровень знаний*. Поэтому она творчески перерабатывает опыт практической деятельности. В результате складывается общетеоретический уровень научных знаний о государстве и праве и связанных с ними явлениях.

Таким образом, *предмет теории государства и права имеет два уровня – эмпирический и теоретический*. Между ними существует устойчивая взаимосвязь. С одной стороны, теория государства и права не оторвана от практики, не ограничивается излишним теоретизированием. С другой стороны, данная отрасль научного знания не ограничена излишней практичностью.

Теория государства и права – высшая форма научного общетеоретического юридического знания, дающая системно-целостное представление об общих закономерностях возникновения, развития и функционирования государства и права, государственно-правовой действительности и их сущностных связях и свойствах.

Теория государства и права - одновременно и теория, и наука, единая общетеоретическая научная дисциплина. Вся система общенаучного государственно-правового знания воплощается в теории государства и права. Данные знания основыва-

ются на объективных закономерностях государственно-правового развития. Поэтому на основе таких теоретически оформленных научных знаний вырабатывается теоретическая модель государственно-правовых явлений, учреждений и институтов, а также возможность их воплощения на основе объективных закономерностей. Это свойство данной отрасли знания, да и впрочем, иных теорий, свидетельствует о ее высоком теоретическом, и одновременно научном уровне. Благодаря этому теория государства и права выполняет *прогностическую роль*. Она на основе общих закономерностей государственно-правового развития вырабатывает научно обоснованные прогнозы касательно тенденций развития государства и права.

Теория государства и права как единая общетеоретическая научная дисциплина изучает общие закономерности и существенные свойства и связи, как государства, так и права. Государство и право входят в единую предметную область данной сферы научных знаний. Только на основе этого можно получить целостную систему знаний о закономерностях и свойствах государства и права, полную картину о государственно-правовой практике как разновидности общественной практики.

ПОРЯДОК РАТИФИКАЦИИ МЕЖДУНАРОДНЫХ ДОГОВОРОВ



Солиев К.Х.*

Как известно международным договорам принадлежит важная роль в защите основных прав и свобод человека, в обеспечении законных интересов государств. Республика Таджикистан выступает за неукоснительное соблюдение международных договоров и постоянно подтверждает свою приверженность принципу добросовестного выполнения международных обязательств.

Согласно Закону Республики Таджикистан "О международных договорах Республики Таджикистан" от 11 декабря 1999 года, № 908 с изменениями и дополнениями, внесенными Законами Республики Таджикистан от 06 августа 2001г., №31 и от 28 декабря 2005 года, №142 **международные договоры** образуют правовую основу международных отношений, содействуют поддержанию мира и безопасности, развитию международного сотрудничества в соответствии с целями и принципами Устава Организации Объединенных Наций.

Определяя место международных договоров в правовой системе Республики Таджикистан, данный Закон в статье 4 устанавливает, что международные договоры, признанные Таджикистаном в соответствии с Конституцией Республики Таджикистан, являются составной частью ее правовой системы. В случае несоответствия законов республики признанным международно-правовым актам применяются нормы международного договора.

На наш взгляд, в данной статье Закона сформулирован также один из важных моментов, придающих международно-правовым актам **непосредственный характер** их действия. Так в ней говорится, что «нормы официально опубликованных международных договоров Республики Таджикистан, не требующих

* *Солиев К.Х.* – заместитель начальника Академии МВД Республики Таджикистан, Заслуженный юрист Таджикистана, кандидат юридических наук, полковник милиции.

принятия законов для их применения, **действуют в Таджикистане непосредственно**. Для применения **иных положений** международных договоров принимаются соответствующие нормативные акты».

Данная конституционная мысль (статья 10 Конституции) продублирована и в статье 7 Закона Республики Таджикистан «О нормативных правовых актах» от 8 декабря 2003 года, № 54, в которой установлена, что «международные правовые акты, признанные Таджикистаном, являются составной частью правовой системы Республики Таджикистан», и что «признанные международные правовые акты **имеют прямое действие**».

В указанных законах также установлен **порядок признания** международных правовых актов, т.е. порядок принятия нормативных правовых актов, направленных на выполнение международных обязательств Республики Таджикистан. Так, если для применения положений международных договоров требуется принятия законов, то они действуют в Таджикистане только после принятия соответствующего нормативного акта. Так статья 8 Закона «О нормативных правовых актах» устанавливает, что «в случаях, когда для выполнения международных обязательств Республики Таджикистан **требуется имплементация** норм международных правовых актов, признанных Республикой Таджикистан, вступивших в силу на внутригосударственном уровне, нормотворческими органами (должностными лицами) Республики Таджикистан принимаются соответствующие нормативные правовые акты».

Законы Республики Таджикистан устанавливают также **основания принятия** нормативных правовых актов с целью выполнения международных обязательств Республики Таджикистан. Так, нормативные правовые акты, направленные на выполнение международных обязательств, предусмотренных международными правовыми актами, признанными Республикой Таджикистан, принимаются в случаях, **если**:

- предметом международных правовых актов, признанных Республикой Таджикистан, являются вопросы, относящиеся к сфере законодательного (нормативного) регулирования, но не урегулированные нормативными правовыми актами Республики Таджикистан, либо нормативные правовые акты Республики

Таджикистан противоречат международным актам, признанным Республикой Таджикистан;

- выполнение международных обязательств, принятых в соответствии с международным правовым актом, признанным Республикой Таджикистан, невозможно без принятия соответствующего нормативного правового акта;

- участники международного договора договорились о принятии соответствующих национальных нормативных правовых актов.

Подобный подход свидетельствует о яркой приверженности и уважения Республики Таджикистан к своим международным обязательствам, что приближает ее к учету требований международной законности.

Устанавливая задачи и сферу применения, Закон "О международных договорах Республики Таджикистан" определяет порядок заключения, ратификации, принятия, утверждения, регистрации, опубликования, выполнения, денонсации и приостановления международных договоров Республики Таджикистан. Международные договоры Республики Таджикистан заключаются, выполняются и денонсируются в соответствии с Конституцией Республики Таджикистан, общепризнанными принципами и нормами международного права, положениями самого договора и Законом "О международных договорах Республики Таджикистан". Действие настоящего Закона распространяется в отношении всех международных договоров Республики Таджикистан, независимо от их характера (межгосударственных, межправительственных и межведомственных) и наименования (договор, соглашение, конвенция, протокол, пакт, обмен письмами или нотами и др.) с иностранными государствами и международными организациями.

Настоящий Закон, определяя конкретные способы выражения согласия Республики Таджикистан на обязательность для нее международных договоров, устанавливает, что такое согласие может выражаться путем подписания договора, его ратификации, принятия, утверждения, присоединения к нему, обмена документами, составляющими договор или иным способом, о котором договорились стороны.

Предложения о заключении международных договоров (межгосударственных договоров) Республики Таджикистан

представляются Президенту Республики Таджикистан Министерством иностранных дел Республики Таджикистан. Предложения о заключении международных договоров Республики Таджикистан должны содержать проект договора, обоснование целесообразности его заключения, заключение Министерства юстиции о его соответствии законам Республики Таджикистан, оценку политических, финансово-экономических и иных последствий заключения договора.

Решения о проведении переговоров о заключении и о подписании международных договоров (межгосударственных договоров) от имени Республики Таджикистан, а также решения о предоставлении полномочий на проведение переговоров и их подписание принимаются Президентом Республики Таджикистан. Согласно Закону, следующие лица в силу их функций и без необходимости предъявления полномочий считаются представляющими Республику Таджикистан:

а) Президент Республики Таджикистан, Председатель Правительства Республики Таджикистан, Премьер-министр Республики Таджикистан и Министр иностранных дел Республики Таджикистан - в целях совершения всех актов, относящихся к заключению договора;

б) Глава дипломатического представительства Республики Таджикистан в иностранном государстве или глава представительства Республики Таджикистан при международной организации - в целях ведения переговоров для принятия текста договора соответственно с государством пребывания или в рамках данной международной организации.

Устанавливая перечень категорий различных договоров, Закон установил, в частности, что **договоры, по вопросам, связанным с основными правами и свободами человека и гражданина подлежат обязательной ратификации.** То есть, международные договоры относятся к той категории документов, для которых предварительным условием включения их в правовую систему республики, является прохождение процедуры ратификации.

В соответствии со статей 7 Закона "О международных договорах Республики Таджикистан" международные договора Республики Таджикистан **вносятся** на ратификацию в Маджлиси намояндагон Маджлиси Оли Республики Таджикистан Пре-

зидентом Республики Таджикистан (нижней палатой парламента). **Предложения о внесении** на ратификацию международных договоров представляются Президенту Республики Таджикистан Министерством иностранных дел самостоятельно либо по согласованию с другими государственными органами, если договор касается вопросов, входящих в их компетенцию.

Предложение о ратификации международного договора Республики Таджикистан должно содержать:

- а) заверенную копию официального текста международного договора (или их официального переговоров);
- б) обоснование целесообразности его ратификации;
- в) заключение Министерства юстиции Республики Таджикистан о соответствии договора законам Республики Таджикистан.

На основе постановления Маджлиси намояндагон Маджлиси Оли Республики Таджикистан о ратификации международного договора Президент Республики Таджикистан подписывает грамоту о ратификации, которая скрепляется его печатью и подписью Министра иностранных дел Республики Таджикистан.

Международные договоры Республики Таджикистан вступают в силу для Республики Таджикистан в порядке и в сроки, предусмотренные самим договором и законами Республики Таджикистан.

При подписании, ратификации, утверждении, принятии международного договора или присоединении к нему, в соответствии с положениями самого договора и нормами международного права могут быть сделаны оговорки. Заявление оговорки, несовместимой с объектом и целью международного договора, не допускается.

Учет и регистрацию международных договоров Республики Таджикистан осуществляет Министерство иностранных дел Республики Таджикистан. Копии международных договоров Республики Таджикистан направляются в Министерство юстиции Республики Таджикистан для включения в Государственный реестр правовых актов.

Регистрация международных договоров Республики Таджикистан в Секретариате Организации Объединенных Наций и в соответствующих органах других международных организа-

ций осуществляется Министерством иностранных дел Республики Таджикистан.

Вступившие для Республики Таджикистан в силу ратифицированные международные договоры, а также другие международные договоры Республики Таджикистан, за исключением межведомственных, публикуются в "Своде законов Республики Таджикистан и других официальных изданиях Маджлиси Оли Республики Таджикистан, Президента Республики Таджикистан и Правительства Республики Таджикистан".

Закон, кроме всего устанавливает также принципы выполнения международных договоров Республики Таджикистан. Так, в нем установлено, что до вступления международного договора в силу Республика Таджикистан в соответствии с нормами международного права воздерживается от действий, которые лишают договор его объекта и цели. Президент Республики Таджикистан и Правительство Республики Таджикистан принимают меры, направленные на обеспечение выполнения международных договоров Республики Таджикистан и определяют должностное лицо или ведомство, на которое возлагается контроль за ходом реализации международных договоров Республики Таджикистан. Общее наблюдение за выполнением международных договоров Республики Таджикистан, в том числе и иностранной стороной, осуществляется Министерством иностранных дел Республики Таджикистан

ПРЕДСТАВИТЕЛЬ ВЛАСТИ В УГОЛОВНОМ ПРАВЕ: ПРОБЛЕМЫ ОПРЕДЕЛЕНИЯ ПОНЯТИЯ



Солиев К.Х. *,
Розикзода А.А. **

Теоретические вопросы, относящиеся к определению понятия, видов и содержания отдельных признаков должностного лица ранее разрабатывались, в основном, в рамках внутриотраслевых исследований, проводимых самостоятельно как в уголовном, так и в других отраслях права, в частности, административном. Вместе с тем, кардинальные изменения, происходящие в течение последнего десятилетия во всех сферах общественного развития Таджикистана, и, в первую очередь, становление и укрепление его частных начал буквально «взорвали» привычные правовые понятия и представления, в том числе, в уголовном праве. Это, прежде всего, относится к установлению соотношения понятий «должностного лица» и «представителя власти», так как оно для теории уголовного права и правоприменительной практики имеет большое значение. Развитие уголовно-правовой доктрины и особенности уголовного законодательства привели к тому, что понятие представителя власти оказалось менее разработанным в уголовном праве. Поэтому не менее важное значение в этом плане имеет определение перспектив дальнейшего совершенствования уголовного законодательства, регламентирующего ответственность должностных лиц.

На законодательном уровне понятие представителя власти раскрывается через понятие должностного лица. Следует отметить, что понятие представителя власти является новеллой в УК Республики Таджикистан 1998 года, так как легального определения понятия «представителя власти» до этого в законодатель-

* *Солиев К.Х.* – заместитель начальника Академии МВД Республики Таджикистан по науке, заслуженный юрист Таджикистана, кандидат юридических наук, полковник милиции.

** *Розикзода А.А.* - аспирант 2-го курса кафедры Уголовного права Санкт-Петербургского Университета МВД России, старший лейтенант милиции.

стве не было. Данное понятие впервые законодательно определено в качестве уголовно-правовой дефиниции в новом УК. А это требует в рамках науки уголовного права теоретического осмысления некоторых положений, определяющих особенности его правового статуса, степень их соответствия объективным потребностям современной правоприменительной практики.

Так, в соответствии с примечанием к ст.328 УК РТ (применение насилия в отношении представителя власти) **«представителем власти в настоящей статье и других статьях настоящего Кодекса признается лицо, служащее в органах государственной власти и наделенное в установленном законом порядке распорядительными полномочиями в отношении лиц, не находящихся от него в служебной зависимости»⁹**.

Анализ научной литературы в этой области показывает, что в качестве представителя власти может выступать не каждый служащий (должностное лицо), а только тот служащий, который по занимаемой должности наделен государственно-властными полномочиями, чьи властные полномочия публично-характера выходят за пределы этих органов¹⁰. По мнению других же представители власти реализуют свои властные полномочия вне зависимости от подчиненности субъектов и применяют меры принуждения к неподчиненным по службе субъектам права¹¹.

Деятельность представителя власти выражается в основных на законе распоряжениях или действиях, имеющих юридическое значение в отношении отдельных граждан, должностных лиц учреждений, организаций и предприятий независимо от их ведомственной принадлежности и подчиненности. Например, работник милиции осуществляет свои функции власти в сфере охраны общественного порядка, собственности, прав и законных интересов граждан, предприятий, организаций и учреждений от преступных посягательств и иных антиобщественных действий, а также предупреждения и пресечения преступлений и других

⁹ Уголовный кодекс Республики Таджикистан. Душанбе. 2008. С.335.

¹⁰ См.: *Зинченко С.В.* Содержание и соотношение понятий "должностное лицо" и "представитель власти": Право // Материалы научной сессии: Право. К 25-летию ВолГУ. Волгоград. 18-24 апреля 2005. Волгоград. ВолГУ. 2005. Вып. 1. С.145-150.

¹¹ См.: *Старшов Ю.Н.* Служебное право. М. 1996. С.346

антиобщественных действий и т.д. Его деятельность строится на взаимоотношениях с лицами, не находящимися в его административном подчинении.

Таким образом, представитель власти, будучи лицом, осуществляющим функции власти, является должностным лицом и поэтому обладает всеми присущими ему признаками. В то же время в силу осуществляемых им функций власти он отличается от должностного лица тем, что его действия и указания, основанные на законе, носят не узковедомственный характер, а обязательны для исполнения всеми гражданами и учреждениями, к которым они обращены.

Такой же позиции придерживается Верховный Суд Республики Таджикистан. Так, в постановлении Пленума Верховного Суда Республики Таджикистан от 19 декабря 2008г. за № 11 при определении понятия представителя власти допускается более широкий подход. В соответствии с п.6 данного постановления «к представителям власти следует относить лиц, осуществляющих законодательную, исполнительную или судебную власть, а также работников государственных, надзорных или контролирующих органов, наделенных в установленном законом порядке распорядительными полномочиями в отношении лиц, не находящихся от них в служебной зависимости, либо правом принимать решения, обязательные для исполнения гражданами, а также организациями независимо от их ведомственной подчиненности (например, члены Маджлиси милли Маджлиси Оли Республики Таджикистан, депутаты Маджлиси намояндагон Маджлиси Оли Республики Таджикистан, депутаты областных Маджлисов народных депутатов, Горно-Бадахшанской автономной области, городов и районов, члены Правительства Республики Таджикистан и органов местной исполнительной власти, судьи, уполномоченные работники прокуратуры, налоговых, таможенных органов, Министерства юстиции Республики Таджикистан, Министерства внутренних дел Республики Таджикистан, Государственного комитета национальной безопасности Республики Таджикистан, Агентства по контролю за наркотиками при Президенте Республики Таджикистан, Агентства по государственному финансовому контролю и борьбе с коррупцией Республики Таджикистан, аудиторы, состоящие на государственной службе, государственные инспек-

торы и контролеры, военнослужащие при выполнении возложенных на них обязанностей по охране общественного порядка, обеспечению безопасности и иных функций, при выполнении которых военнослужащие наделяются распорядительными полномочиями)»¹².

При этом следует отметить, что судебное толкование не относит к представителям власти только должностных лиц, акцентируется факт принадлежности лица к органу государственной власти и наличия у него властно-распорядительных полномочий.

Здесь необходимо подчеркнуть, что полномочия ряда представителей власти, хотя и распространяются на неопределенный круг лиц, имеют силу лишь в определенных ведомственных границах. Так, государственный пожарный инспектор выступает как представитель власти в деятельности, связанной с пожарным надзором, или же, сотрудник таможенного органа - лишь в рамках отношений, возникающих при выполнении возложенных на них задач, судебные исполнители - когда исполняют решения суда по различного рода взысканиям, военнослужащий - при выполнении возложенных на них обязанностей по охране общественного порядка и обеспечению безопасности, «работники рыбоохраны признаются представителями власти, но свои властные полномочия они осуществляют лишь в рамках отношений, возникающих при охране рыбного хозяйства»¹³.

Поэтому к вопросу о признании некоторых категорий представителей власти в качестве должностных лиц следует подходить дифференцированно. Так, рядовой милиционер, осуществляя функции власти по отношению к отдельным гражданам, обладает правом отдавать распоряжения или совершать действия, имеющие юридическое значение. В этом случае он признается представителем власти. Во взаимоотношениях с другими же сотрудниками различных подразделений милиции рядовые милиционеры не могут выступать в качестве должностного лица, ибо в подобных случаях они не имеют право отдавать

¹² Нашрияти Суди Суди Олии Чумхурии Тоҷикистон (Бюллетень Верховного Суда Республики Таджикистан). Душанбе. 2008. № 4. С. 20.

¹³ Положение о государственной лесной охране Российской Федерации. Утверждено постановлением Правительства РФ от 27 июля 1998 г. № 850 // СЗ РФ. 1998. № 32. Ст. 3896.

распоряжения или совершать действия, имеющие юридическое значение.

Поэтому не каждое должностное лицо является представителем власти и не всех представителей власти следует приравнивать к должностным лицам. В действительности, к примеру, даже оперуполномоченный милиции, будь он и офицером, и тем более рядовой милиционер либо военнослужащий в строгом смысле слова в рамках выполняемых своих служебных обязанностей не являются должностными лицами, ибо находясь на государственной должности в пределах своих ведомственных границ, они не обладают властно-распорядительными полномочиями по отношению к другим сотрудникам. Они могут стать представителями власти и соответственно признаваться должностными лицами, лишь при осуществлении функции власти, т.е. выполнении публичных обязанностей, на которые они уполномочены. Специально уполномоченным на выполнение публичных обязанностей считается тот, кто, не будучи должностным лицом, выполняет задачи государственного управления.

Действующее законодательство в определенных случаях наделяет публичными властными полномочиями и даже частных лиц (граждан). Так, граждане могут осуществлять функции представителя власти, будучи формально не связанными служебными правоотношениями с органами и учреждениями, вооруженными силами, другими войсками и воинскими формированиями, упомянутыми в примечании к ст.314 УК РФ.

Таким образом, представителем власти в уголовном праве может быть любое, в том числе, и не должностное лицо. Отсюда вытекает вывод о том, что универсального понятия представителя власти Уголовный кодекс РФ не дает. Такое же нареkanie можно высказать и в адрес Уголовного кодекса Российской Федерации, в соответствии с примечанием к ст.318 которого представителем власти может быть в любом случае только **«должностное лицо»**. Следуя логике законодателя, в случае с гражданами, осуществляющими функции представителя власти, но формально не связанными служебными правоотношениями с органами государственной власти, придется устанавливать особую уголовную ответственность по примеру ответственности частных нотариусов, частных аудиторов, частных охранников, частных детективов и прочих частных лиц.

Здесь видится определенная нелогичность законодательного подхода по отношению к вышеупомянутым терминам. Получается замкнутый круг: согласно примечанию к ст.318 УК РФ представитель власти — это должностное лицо, а должностное лицо, согласно примечанию к ст.285,— это представитель власти, то есть опять же должностное лицо. И это при том, что понятия должностного лица и представителя власти могут по-разному истолковываться в судебной практике. По этому поводу Б.В. Волженкин высказывает свое мнение следующим образом: «при сопоставлении этих двух определений обнаруживается очевидная тавтологичность: представитель власти является должностным лицом, а должностное лицо - это лицо, осуществляющее функции представителя власти, то есть, иначе говоря, функции должностного лица»¹⁴.

Соответственно, в предлагаемом определении представителя власти представляется неудачным категоричное использование признака «должностное лицо». Хотя в этом плане УК РТ является более предпочтительным, так как при определении понятия «представитель власти» употребляет слово «лицо». Вне сомнений, что в этих случаях возрастает требование универсальности к понятию представителя власти: требование такой универсальности вытекает из основополагающих принципов уголовного права — законности (ст.4 УК РТ), равенства граждан перед законом (ст.5 УК РТ). Поэтому можно констатировать еще раз, что уголовно-правовое понятие представителя власти универсальным, соответствующим упомянутым основополагающим принципам уголовного права, не является.

Поэтому при конструировании законодательного определения понятия представителя власти необходимо учитывать не только характер выполняемых субъектом функций и сферу их осуществления, но и обязательное наличие легитимно делегированного **любому субъекту** государством либо органом местного самоуправления права самостоятельно (автономно) принимать от их имени государственно-властные или управленческие решения.

¹⁴ *Волженкин Б.В.* Служебные преступления. М. 2000. С.100. Сходную точку зрения высказывает Н. Ковалева (См.: *Ковалева Н.* Кто является представителем власти по специальному полномочию // Российская юстиция. 2002. № 11. С.59).

Следовательно, представители власти - это определенная группа лиц (и не только должностных), обладающих признаками, характерными именно для представителей власти, то есть это лица, которые осуществляют функции властвования не внутри какой-либо определенной системы или ведомства, а по отношению ко всем гражданам, организациям и учреждениями, несущие обязательный характер для исполнения.

С учетом сказанного представляется, что уголовно-правовое понятие представителя власти, описание которого дано законодателем в примечании к **ст.328 УК РТ** (ст.318 УК РФ), целесообразно изменить и изложить примерно в следующей редакции: **«Представителем власти в настоящей статье и других статьях настоящего Кодекса признается лицо, наделенное в установленном законом порядке распорядительными полномочиями в отношении лиц, не находящихся от него в служебной зависимости».**

РОЛЬ ЮРИДИЧЕСКОЙ НАУКИ В ФОРМИРОВАНИИ ПРАВОВОЙ СИСТЕМЫ



Раджабов Р.М.*

В процессе развития современного таджикского права значительная роль принадлежит юридической науке, которая призвана, во-первых, способствовать преодолению сложившихся идеологических стереотипов и, во-вторых, теоретически проанализировать и обосновать возможные направления и перспективы развития правовой системы Таджикистана.

Юридическая наука - наука политическая. Она изучает закономерности возникновения, развития, функционирования государства и права, пути их дальнейшего совершенствования и практического использования. Отсюда вытекают те требования, которые предъявляются к ученым-правоведам на современном этапе общественного развития. Суть их состоит в том, чтобы быть ближе к жизни, разрабатывать те проблемы, которые порождены практикой государственного и правового строительства сегодняшнего дня и которые будут актуальны в дальнейшем.

За годы независимого развития Таджикистана правоведами сделан значительный шаг вперед в области научных исследований, которые актуальны и соответствуют требованиям практики государственно-правового строительства в республике. Это, в частности, работы отечественных ученых Ф.Т. Тахирова¹, М.А.Махмудова², О.У. Усманова³, докторские исследования по

* *Раджабов Р.М.* - начальник Учебного отдела Академии МВД Республики Таджикистан, кандидат юридических наук, подполковник милиции.

¹ См.: *Тахиров Ф.Т.* Инкишофи ҳуқуқ дар Тоҷикистон. Душанбе. 1994; Он же. Правовая система дореволюционного Таджикистана. Душанбе. 1998; Он же. Шариат ва танзими муносибатҳои никоҳӣ ва оила. Душанбе. 1999.

² См.: *Махмудов М.А.* Аҳдномаи никоҳ. Душанбе. 2001; Он же. Тафсири Кодекси оилаи ҶТ. Душанбе. 2002; Он же. Ҳуқуқ ва ӯҳдадоҳои хамсарон дар оила. Душанбе. 2003.

различным юридическим проблемам Ш.М.Менглиева, Ш.Тагойназарова, С.Кенджаева, С.Ш.Шаропова, Р.Ш.Сотиволдиева, М.З.Рахимова, А.Г.Холикова, кандидатские диссертации Г.С.Азизкуловой, Х.Х.Хамидова, К.Н.Холикова, З.М.Алиева, С.Бахриддинова, А.А.Кахарова, З.Искандарова, И.Буриева, К.Х.Солиева, И.Д.Сафарова, А.Достиева, Р.Ш.Менглиева и др.

Юридическая наука, как и всякая другая, обладает описательной, познавательной, объяснительной, прогностической, идеологической и другими функциями⁴. Познавательная и объяснительная функции государственоведения и правоведения направлены на раскрытие механизма государственного и правового развития, построения и функционирования правовых институтов и норм, условий их эффективного воздействия на человеческое поведение.

Сложность изучения юридической наукой объективных социальных закономерностей состоит в том, что развивается, перестраивается сам объект правового познания: государство, право, правовые отношения, юридически значимое поведение людей. И это происходит тем быстрее, чем быстрее развивается общество в целом. Одновременно углубляются и совершенствуются методы правового познания и возможности научного объяснения изучаемых явлений.

Одна из задач научных исследований правоведов состоит в раскрытии закономерностей правотворчества как сложного социального процесса, предполагающего адекватное отражение в правовых нормах актуальных и перспективных потребностей общества¹⁵.

Одной из особенностей исследуемой темы является то, что в Таджикистане в основном завершена кодификационная деятельность, уже разработаны и приняты Уголовный, Гражданский, Трудовой, Семейный, Административный, Уголовно-процессуальный кодексы. В разработке действующей Конституции и кодексов самое активное участие приняли ученые-юристы

³ См.: Усмонов О.У. Хукуки манзили шаҳрвандон. Душанбе. 1999. 111 с.

⁴ См.: Правовая система социализма. М. 1986. Т.1. С.339.

¹⁵ Колдаева Н.П. К вопросу о социологических аспектах правообразования // Теория права: новые идеи. М. 1993. Вып. 3. С.37-44

Ф.Т.Тахиров, О.У.Усманов, Н.А.Абдуллаев, М.А.Махмудов, Н.Шонасруддинов, М.З.Рахимов, Т.Шарипов, К.Х.Солиев, С.О.Юсупова, З.М.Алиев, А.Г. Халиков, К.Н. Халиков, Х.Х.Хамидов и другие правоведа. Многие из них получили почетные звания "Заслуженного юриста республики", "Заслуженного деятеля науки республики" и т.д.

Выше уже отмечалось, что подготовка любого нового правового акта предполагает, прежде всего, выявление и анализ тех общественных отношений, которые нуждаются в правовом регулировании; определении ближайших и отдаленных целей нового закона; определение методов правового регулирования, которыми эти цели должны быть достигнуты, прогнозирование последствий принятия акта¹⁶.

Одна из социальных функций юридической науки состоит в том, чтобы, раскрывая природу государственно-правовых явлений, предлагать государственным органам, в первую очередь законодательным, пути и средства совершенствования правовых институтов и норм, концепции правового регулирования общественных отношений.

Вместе с тем отметим, что в современный период важны и исследования правоприменительной деятельности, включая анализ условий оптимального усвоения гражданами требований права; роль социально-психологических, демографических и иных особенностей личности в правомерном и противоправном поведении; определение эффективности различных методов правового воздействия; правового стимулирования, предоставления прав, возложения обязанностей, а также профилактики нарушений правовых норм.

Улучшение деятельности по применению и соблюдению законов не может быть достигнуто в отрыве от проблем борьбы с правонарушениями и преступностью¹⁷. Здесь следует отметить вклад таких ученых-юристов, как С.Кенджаева, С.Шаропова,

¹⁶ См. подробнее: Научные основы правотворчества. М. 1982; Основания уголовно-правового запрета. М. 1982 и др.

¹⁷ См.: *Кенджаев С.* Информация в сфере правовой действительности: проблема организации, выявления и учета // Проблемы укрепления законности и правопорядка в Таджикистане. Душанбе. 1996. С.71-74.

С.Бахриддинова¹⁸, Н.Абдуллоева, З. Искандарова и др. В связи с этим, существенное значение имеет глубокое изучение взаимосвязи между крупными экономическими, социальными, нравственными процессами, которые происходят в жизни общества, с правовыми формами поведения людей: соблюдением, исполнением, а также нарушением права. Такой основательный анализ может быть проведен лишь в тесном союзе с философами, социологами, экономистами, психологами и другими специалистами.

В условиях финансового кризиса возрастает роль экономико-правовых исследований, в которых должны органически сочетаться юридические и экономические аспекты. Принципиальное значение имеет проблема перевода экономических и организационных отношений на язык правовых норм. Для развития экономико-правовых исследований необходимо оптимальное использование в хозяйственном законодательстве некоторых экономических категорий, таких, как хозяйственный расчет, цена, прибыль и др. В этом отношении интересны работы М.З.Рахимова об эффективности конечного результата хозяйственной деятельности¹⁹.

Рассматривая вопрос о роли юридической науки в формировании правовой системы, нельзя не подчеркнуть и необходимость совершенствования методов юридических исследований и более широкого применения при этом новых методов. В частности, теории права и отраслевым наукам следует больше внимания уделять проблеме применения *аксиоматического метода*. В системе права функции аксиоматических положений выполняют принципы права и общие нормативные положения. Анализ нормативного материала свидетельствует о том, что многие правовые институты и целые отрасли права строятся по типу аксиоматически организованных дедуктивных систем. Законодатель

¹⁸ См.: Бахриддинов С. Преступность в г. Душанбе. 1990-1994гг. Автореф. дисс... кан.юрид.наук. Москва. 1997.

¹⁹ См.: Рахимов М.З. Договор как средство достижения конечного результата // Власть. Управление. Правопорядок. Душанбе. 1995. С.45-53; Он же. Риск как средство достижения конечных результатов предпринимательской деятельности // Проблемы стабилизации социально-политической и экономической ситуации в Таджикистане. Душанбе. 1997. С.40-49.

стремится выделить и надлежащим образом обосновать основополагающие для данной отрасли права общие нормы и принципы, с которыми должны быть согласованы все конкретные нормы²⁰.

Применение аксиоматического метода позволяет решать практические задачи:

1) выявлять достаточность и полноту исходных нормативных принципов и правовых норм общего характера для обоснования логической завершенности и замкнутости данной системы;

2) обосновать необходимость включения в нормативный текст всех нормативных предписаний, которые логически следуют из данной системы аксиом и общих положений, однако прямо не выражены в тексте;

3) исследовать проблему логической непротиворечивости системы взаимосвязи и соответствия друг другу всех норм и правовых предписаний;

4) улучшать редакцию и структуру юридических норм, устранять неясные и логически противоречивые формулировки; упрощать сложные и громоздкие формулировки¹.

Наука исходит из методологического единства общественных и естественных отраслей знания. Методологическое единство науки выражается, прежде всего, в единстве ее философских оснований. Именно поэтому научные идеи, развитые в одной отрасли науки, часто с огромной пользой могут быть применены и использованы в другой науке.

В современных условиях возникает необходимость дальнейшего усиления взаимодействия общественных, естественных и технических наук.

Практической реализацией этого методологического требования является все расширяющееся, все более активное творческое применение в теории права методов науки управления, кибернетики, теории информации, средств вычислительной техники, математики. Применение этих общенаучных средств познания повышает точность и надежность результатов, способствует проникновению в правовую сферу таких принципов

²⁰ См.: *Гаврилов О.А.* Аксиоматический метод исследования структуры права // Правовая кибернетика. М. 1977.

¹ См.: *Правовая система социализма.* М.1986. Т.1. С.354.

научного исследования, как воспроизводимость и проверяемость научных выводов, аксиоматический метод и некоторые др. В этом диалектическом процессе надо учитывать соблюдение необходимых границ, с тем, чтобы предотвратить чисто механическое заимствование понятий.

Имеется еще одна важная область взаимодействия наук - область *криминалистики и судебной экспертизы*. Криминалистика и судебная экспертиза обслуживают своими специфическими методами и средствами одну из важных сфер правоприменения - сферу уголовного судопроизводства и расследования преступлений. Объекты криминалистического и судебно-экспертного исследования наиболее близки по своим качественным и количественным характеристикам к объектам познания естественных наук. Это отпечатки пальцев, почерк, следы и т.д. Наличие у подобных объектов количественных характеристик и относительная простота их выявления и фиксация облегчают процедуры их математизации и формализации².

Криминалистика и судебная экспертиза в настоящее время относятся к таким сферам юридической науки, где процесс применения данных естественных и технических наук, средств математического анализа и вычислительной техники достигли наиболее значимой величины, что стимулируется насущными потребностями теории и практики расследования³.

Правовая система не только изучается научными методами, но и сама оказывает влияние на науку, способствуя ее поступательному развитию. Анализируя объем и методы правового регулирования в сфере науки, необходимо различать ряд предметных областей, по отношению к которым это регулирование осуществляется не одинаково: собственно научное творчество; организация труда ученого; материальное, техническое и информационное обеспечение работы научных учреждений; защита научных открытий и изобретений. Конституция Республики Таджикистан устанавливает, что "каждый имеет право на свободное участие в культурной жизни общества, художествен-

² См.: *Полевой Н.С.* Криминалистическая кибернетика. М. 1982; *Гончаренко В.И.* Использование данных естественных и технических наук в уголовном судопроизводстве. Киев. 1980.

³ См.: *Салимов Х.С.* Наблюдение как метод в криминалистике. Душанбе. 1998. 192с.

ном, научном и техническом творчестве и пользоваться их достижениями"¹.

Существенных изменений требует система правового закрепления, поощрения и охраны рационализаторских предложений. Вне нормативных определений оказались концептуальные системы (теории, основополагающие научные принципы и понятия, классификационные системы и т.д.); не охраняются законом и разработки принципиально новых методов научных исследований. Это же можно сказать и об исследованиях фундаментального характера в сфере обществоведения. Все приведенные примеры свидетельствуют о целесообразности пересмотра существующего законодательства.

Система авторских свидетельств в области изобретений тоже требует доработки. Один из серьезных ее недостатков заключается в том, что предприятия и организации не обладают какими-либо правами (а, следовательно, у них нет конкретных обязательств) относительно использования изобретений, сделанных в данном трудовом коллективе, и относительно соблюдения прав их авторов.

Один из пробелов действующего законодательства о внедрении научных достижений в народное хозяйство заключается в том, что правовые нормы не дифференцируют объекты внедрения, как бы резко ни различались они подчас между собой по значимости вклада в научно-технический прогресс. В законодательстве следовало бы предусмотреть приоритетный, привилегированный режим (правовой, экономический и организационный) для внедрения особо важных достижений науки и техники в народное хозяйство.

Таким образом, подводя итог, хочется отметить, что роль юридической науки в формировании правовой системы и совершенствовании законодательства по вопросам науки, в частности, разумеется, не сводится к разработке одного общего нормативного правового акта. Его подготовку важно увязать с совершенствованием текущего законодательства в части, касающейся разнообразных общественных отношений, возникающих в сфере научной деятельности.

¹ Конституция Республики Таджикистан. Душанбе. 2003. Ст.40.

**ОМИЛҲОЕ, КИ ИМКОНИЯТИ ТАШАККУЛЁБИИ
ЧОМЕАИ ШАҲРВАНДИРО ДАР ТОЧИКИСТОН
МУАЙЯН МЕКУНАНД**



Одинаев А.Ш.*

Ташаккулёбии чомеаи шаҳрвандӣ дар Ҷумҳурии Тоҷикистон бевосита аз омилҳое, ки барои инкишофи ин падида таъсир мерасонанд, вобаста мебошад. Дар байни ин омилҳо илми ҳуқуқшиносӣ мавқеи муҳим дошта, қодир аст барои ҳалли масоили муҳим, аз ҷумла, масъалаҳои фаҳмиши ҳуқуқ, ки дар ҳаммаъногӣ ба ташаккулёбии чомеаи шаҳрвандӣ вобаста аст, саҳми шоён гузорад.

Чомеаи шаҳрвандӣ дар Тоҷикистон бо мақсади баланд бардоштани сатҳи иқтисодӣ - иҷтимоии ҳаёти чомеа ва инкишофи маънавия ахлоқии он барпо карда мешавад. Ин пеш аз ҳама, барои ҳамкориҳои баробар ва мутобиқ кардани фаъолияти мақомоти ҳокимияти давлатӣ ва сохторҳои ғайридавлатӣ, аз ҷумла, иттиҳодияҳои ҷамъиятӣ, ассотсиатсияҳо, ҳаракатҳо, коллективҳо ва ғайра ба назар гирифта шудааст.

Тоҷикистон - ҳамчун субъекти мустақили ҳуқуқи байналхалқӣ, «дар марҳилаи аввали гузариш аз чомеаи сотсиалистӣ ба чомеаи шаҳрвандӣ ва аз давлати сотсиалистӣ ба давлати ҳуқуқбунёд қарор дорад»²¹. Дар ин самт қадамҳои аввал на ҳама вақт бо боварии комил, балки дар баъзе ҳолатҳо бо хатогиҳо пазируфта мешаванд, барои он ки дар назди чомеа вазифаҳои мушкил ва ғайриоддӣ истодааст. Барои ҳалли ин масъалаҳо вақти муайян ва кӯшишҳо барои муттаҳид намудани тамоми табақаи аҳолии чомеа зарур мебошад.

* *Одинаев А.Ш.* – сардори кафедраи Назария ва таърихи ҳуқуқ ва давлати Академияи ВКД Ҷумҳурии Тоҷикистон, номзади илмҳои ҳуқуқ, подполковники милитсия

²¹ *Сотиволдиев Р.Ш.* Назарияи умумии ҳуқуқ ва давлат. Китоби дарсӣ барои донишҷӯёни факултаҳои ҳуқуқшиносӣ. Душанбе. Эҷод. 2005. С. 495.

Аз ин лихоз, мо дар ин мақола кӯшиш мекунем, ки нисбат ба омилҳои асосие, ки барои ташаккулёбии ҷомеаи шаҳравандӣ дар Тоҷикистон имконият фароҳам меоваранд, равшанӣ андозем.

Аксари олимони файласуф омили муҳими таъсисёбии ҷомеаи шаҳравандиро (новобаста аз гуногунии таълимот, нуқтаи назар оид ба фаҳмиши ҷомеаи шаҳравандӣ ва кушода ни моҳияти он) дар зарурати бастанӣ шартномаи ҷамъиятӣ байни одамон, бо мақсади қорӣ намудани тартибот ва инкишофи ҷомеаи мутамаддин меҳисобанд.

Дар ҳақиқат, мо бо олимоне, ки бастанӣ шартномаи ҷамъиятиро ҳамчун омили зарурӣ барои ташаккулёбии ҷомеаи шаҳравандӣ меҳисобанд, ҳамфикр буда, илова бар ин, қайд мекунем, ки бо баробари бастанӣ шартномаи ҷамъиятӣ давлат ӯҳдадор мешавад, ки ҳуқуқу озодиҳои табиӣ шаҳравандонро таъмин созад ва ин воқеан яке аз омилҳои асосии ташаккулёбии ҷомеаи шаҳравандӣ дар мамлакатҳои гуногуни дунё, аз ҷумла, Тоҷикистон ба ҳисоб меравад.

Давлат ҷомеаи шаҳравандиро ҳимоя намуда, беҳатарӣ ва тартиботи ҳуқуқиро дар ҷомеа низ таъмин менамояд. Давлат функсия ва вазифаҳои худро дар ин самт амалӣ намуда, бояд ҳамчун кафили ҳақиқии мавҷуд будани ҷомеаи шаҳравандӣ ва миллий гардад.

Ҷи тавре ки маълум гардид, аз ҷиҳати объективӣ мавҷуд набудани асосҳои ҷомеаи шаҳравандӣ дар аввали солҳои 90-ум дар Тоҷикистон яке аз омилҳои фалачгардии рукнҳои ҳокимият, аз ҷумла, бетарафии мақомоти ҳифзи ҳуқуқ гардид, ки ҳамаи ин барои сустшавии давлат мусоидат кард.

Кӯшиши барпо намудани «давлати ҳуқуқбунёд» ва «иктисоди бозоргонӣ» бо як «ҷаҳиш» воқеан ба барҳамхӯрии давлат ва пастравии иқтисодиёт оварда расонид. Ҷаракати бошито, бефикрона ва дур аз хусусиятҳои миллий нисбат ба барпокунии ҷомеаи шаҳравандӣ дар Тоҷикистон имрӯз низ метавонад ба оқибатҳои манфӣ оварда расонад.

Барои ҳамин, яке аз омилҳои асосие, ки имконияти ташаккулёбии ҷомеаи шаҳравандиро дар Тоҷикистон муайян менамояд, ба бӯҳрони мақомоти ҳокимияти давлатии ҳамон-вақта алоқаманд мебошад.

Ба фикри мо, дар шароити имрӯзаи Тоҷикистон ду масъалаи асосӣ барои таҳлили муносибати ҳамдигарӣ байни

чомеаи шаҳрвандӣ ва давлат мавҷуд мебошад ва ин масъалаҳо: а) бо сиёсати иқтисодӣ ва б) бо демократия алоқаманд мебошад.

Ба ақидаи Чон Райтс дар матни иқтисоди сиёсӣ, мамлакатҳои гуногун метавонанд ҳар чи ҷаҳонгар мувофиқавари давлатиро дар иқтисодиёт ҷалб намоянд ва ҳамзамон, ҳамчун давлати пурзӯр ба принципҳои ҳуқуқ, ғояҳои демократӣ ва иқтисоди бозорӣ пайравӣ намоянд. Масъалаи дигар ба ҳудуд ва маҳдудкунии иштироки давлатӣ, новобаста аз навъи иқтисоди сиёсӣ, таъмини риояи демократия мебошад²².

Дар Тоҷикистон бо гузариш ба иқтисоди бозоргонӣ, дар солҳои аввали соҳибихтиёрӣ равандиҳои аз нав ташкил додани иқтисодӣ бозоргонӣ бисёр суст инкишоф ёфта буд ва ниҳоят ба паст шудани ҳаҷми истеҳсоли маҳсулоти ватанӣ, бекорӣ ва муфлис шудани қисми зиёди аҳоли ва дар навбати худ, ба баландшавии сатҳи ҷинояткорӣ оварда расонид.

Барои инкишофи чомеаи шаҳрвандӣ дар Тоҷикистон ҳалли масъалаҳои иқтисоди бозоргонӣ ниҳоят зарур мебошанд. Барои ҳамин, дар шароити ҳозираи Тоҷикистон давлат барои ташаққули чомеаи шаҳрвандӣ бояд шароит муҳаё намояд.

Ба фикри мо, дар ҳар як давлате, ки роҳи барпо намудани чомеаи шаҳрвандиро пеш гирифтааст, ду роҳи инкишофи ин падида вучуд дорад:

Роҳи якум. (аз боло ба поён) – мавқеи асосиро давлат иҷро менамояд. Дар айни ҳол, ба ақидаи Чон Хатсон, давлат сиёсати мувофиқро ба амал бароварда, метавонад барои ташаққули чомеаи шаҳрвандӣ шароит фароҳам оварад²³.

Роҳи дуюм. Шарҳан онро (аз поён ба боло) меномем, ки дар он мавқеи шахс барои инкишофи ҳуқуқ ва озодиҳои

²² *Джон Райтс*. Что делать? Роль государства в развитии гражданского общества в России // Представительная власть – XXI век: Законодательство, комментарии, проблемы. № 2. 2004. С. 28.

²³ *Джон Хатсон*. Гражданское общество в России: модели и перспективы развития // Представительная власть – XXI век: Законодательство, комментарии, проблемы. № 5. 2003. С. 30.

пуррарзиши худ арзёбӣ карда мешавад²⁴. Роҳи дуюмро Ҷон Хатсон чунин қайд менамояд, ки дар он иттиҳодияҳо ва ташкилоти шаҳрвандон бевосита ва бавосита (яъне, ба воситаи намояндагони худ) ба мақомоти давлатӣ таъсир мерасонанд. Хукумат бошад, дар навбати худ, чунин сиёсатеро пеш мегирад, ки метавонад, дархости иттиҳодия ва ташкилоти шаҳрвандонро қабул ё рад намояд²⁵.

Дар шароити имрӯза, барои барпо намудани ҷомеаи шаҳрвандӣ дар Тоҷикистон дар ҳақиқат роҳи якум, яъне, намунаи (моделӣ) Ҷон Хатсон, ки дар он мавқеи асосиро давлат мебозад, яъне давлат барои ташкил ва инкишофи ҷомеаи шаҳрвандӣ бояд шароит фароҳам оварад дуруст ва саҳеҳ мешуморем. Дар навбати худ, барпо кардани ҷомеаи ҳақиқии шаҳрвандӣ дар Тоҷикистон метавонад дар ҳолати мавҷуд будани давлати пурқуввате, ки тобеи ҳуқуқ аст ва вазифаи ҳудро дар асоси Конститутсия ва қонунгузории амалкунанда амалӣ намуда, ҳуқуқ ва озодиҳои инсон ва шаҳрвандро ҳимоя менамояд, барои мавҷудияти сохтори конститутсионӣ шароит муҳайё месозад, алоқаманд бошад.

Инчунин, яке аз омилҳои дигаре, ки ба инкишофи ҷомеаи шаҳрвандӣ монеа мешавад, ин корруптсия ва ҷинояткорӣ мебошад ва аз ҳалли дурусти ин масъалаҳо инкишофи ҷомеаи шаҳрвандӣ вобастагии калон дорад. Сатҳи ҷинояткорӣ диққати ҷомеаро ба худ ҷалб менамояд, ки ҳатман садди роҳи онро низ пешгири намудан зарур аст. Барои ҳалли ин масъала ҳам давлат ва ҳам ҷомеаи шаҳрвандӣ бояд нақши муҳимро иҷро намоянд.

Аз ин рӯ, дар шароити имрӯзаи ташаккулёбии ҷомеаи шаҳрвандӣ, ба фикри мо, вазифаҳои асосии давлат аз инҳо иборатанд:

- кор карда баромадани пешниҳод оид ба пешгири намудани ҷинояткорӣ;

²⁴ Звягин Ю.Г. На пути к гражданскому обществу // Представительная власть – XXI век: Законодательство, комментарии, проблемы. № 1. 2005. С. 30.

²⁵ Джон Хатсон. Гражданское общество в России: модели и перспективы развития // Представительная власть – XXI век: Законодательство, комментарии, проблемы. № 5. 2003. С. 30.

- омӯзиш ва таҳлили чараёни манфие, ки дар соҳаи иҷтимоӣ, иқтисодӣ, сиёсӣ ва муносибатҳои милли ба вучуд меоянд, ки дар навбати худ ба фаъолияти ташкилотҳои экстремистӣ қувват мебахшанд;

- сари вақт кушодани таҳдидҳои ҷинояткорӣ дар ҷомеа;

- ҳимояи ҳуқуқ ва озодиҳои шаҳрвандон, таъмини фаъолияти мӯътадили корхона, муассиса ва ташкилотҳои давлатию ҷамъиятӣ;

- тарбияи намудани шаҳрвандон дар рӯҳияи эҳтироми ҳуқуқ ва манфиатҳои дигар шаҳрвандон.

Ташаккулёбии бомуваффақияти ҷомеаи шаҳрвандӣ дар Тоҷикистон аз мустақкамшавии давлат ва ҳалли як қатор масъалаҳо ба монанди: сиёсӣ, иқтисодӣ, иҷтимоӣ, динӣ, ки ба инкишофи ҷомеаи шаҳрвандӣ таъсир мерасонанд, вобастагии калон дорад.

Омили дигаре, ки ба инкишофи ҷомеаи шаҳрвандӣ дар Тоҷикистон таъсир мерасонад, ин воситаи ахбори омма мебошад.

Дар навбати худ, ба ақидаи олими рус С.В. Калашников, яке аз нишондоди инкишофи ҷомеаи шаҳрвандӣ ин озод будани воситаи ахбори омма ба шумор меравад²⁶. Воситаи ахбори омма на бояд аз мақомоти ҳокимияти давлатӣ ва шахсони мансабдор вобаста бошад.

Ҷомеа ҳуқуқ дорад, ки дар бораи ҳамаи ҳодисаҳо, ки дар дохили мамлакат, аз ҷумла, дар бораи проблемаҳои давлатӣ ва ҷи гуна мақомоти ҳокимияти давлатӣ оиди проблемаҳои мавҷудбуда ва беҳтар намудани ҳолати иҷтимоӣ – иқтисодӣ ва маънавию маданияи ҷомеа чораҳо меандешад, хабардор бошад. Воситаҳои ахбори умум ҷомеаро дар бораи раванду усулҳои идоракунии аз ҷониби давлат татбиқшаванда ахбор медиҳанд, оид ба фаъолияти мақомоти давлатӣ баҳо дода, тавассути ин аз болои фаъолияти мақомоти давлатӣ назорати ҷамъиятӣ мебаранд. Дар навбати худ, давлат низ бояд доир ба ақидаҳои ҷамъиятӣ, оид ба ин ё он масъалаҳо бо назардошти розӣ будан ё набудани он маълумот дошта бошад.

Ҳамин тариқ, бо назардошти омилҳои, ки имконияти ташаккулёбии ҷомеаи шаҳрвандиро дар Тоҷикистон муайян

²⁶ *Калашников С.В.* Конституционные основы формирования гражданского общества в Российской Федерации. Москва. 2000. С.161.

мекунанд, чунин хулоса мебарорем, ки дар Тоҷикистон то ҳол шароити иҷтимоӣ барои сохтмони ҷомеаи шаҳрвандӣ фароҳам оварда нашудааст, аз ҷумла:

- шароити иҷтимоӣ– иқтисодӣ (яъне, ташкили иқтисодиёти баланди замонавӣ, беҳтар намудани таъмини иҷтимоии аҳоли, аз ҷумла хизматчиёни давлатӣ, барҳам додани бекорӣ ва ғайра);

- шароити сиёсӣ–иҷтимоӣ (мубориза ба муқобили корруптсия ва ҷинояткорӣ);

- шароити маънавию маданӣ (амалӣ намудани ҷораҳо оид ба баланд бардоштани савияи ҳуқуқ, ахлоқ ва маданияти сиёсии аҳоли).

ЖЕНСКАЯ ЭМИГРАЦИЯ: ПРИЧИНЫ И ПОСЛЕДСТВИЯ

Насуров П.А.*

Чужеземец, оторванный от своих соотечественников и родных, должен быть более любимым людьми и богами, посему мы должны принять всякую предосторожность, чтобы не причинять чужеземцам никакого зла

Платон

Во второй половине двадцатого столетия миграционные процессы обрели поистине глобальные масштабы, охватив все континенты планеты, социальные слои и группы общества, различные сферы общественной жизнедеятельности. Вполне правомерно минувший век назван "эрой миграции"²⁷. К сожалению, наряду с другими государствами данная проблема не оставила в стороне и страны Содружества. В течение последних лет внешняя трудовая миграция для граждан Республики Таджикистан стала одним из наиболее приоритетных направлений. При этом она всё в большей степени приобретает феминизированный характер, т.к. в миграционном потоке определенный процент стали составлять женщины. Следует отметить, что миграция женщин была незнакома и чужда для нашего менталитета культуры и истории. Это явление порождено новыми социально-экономическими условиями, в которых Таджикистан оказался в переходном периоде.

Увеличению количества женщин среди трудовых мигрантов послужили следующие причины: прошедшая гражданская война, унесшая жизни более 100 тысяч населения республики; увеличение числа неполных семей в результате этой бессмысленной войны; ухудшение социально-экономического положения женщин в ходе демократических преобразований в республике.

* Насуров П.А. - доцент кафедры Уголовного права криминологии и психологии Академии МВД Республики Таджикистан, майор милиции

²⁷ Castles S., Millen M.J. The age of migration: international population movements in the modern word. London, makmilan, 1996.

лике; дискриминация женщин, прежде всего, на рынке труда; сокращение доступа женщин к системе социальных услуг. В ближайшем будущем можно спрогнозировать увеличение женщин – гастрабайтеров в миграционном оттоке граждан за рубеж. Это значит, что значительную долю в миграционном потенциале в ближайшем будущем составят женщины. Полагаем, что миграционная политика государства должна строиться с учетом женской внешней трудовой миграции. При этом необходимо учитывать характерные особенности труда женщин – мигрантов.

С экономической точки зрения можно выделить следующие особенности женской трудовой миграции:

- мигранты - женщины являются поставщиками зачастую дешёвых услуг в сфере обслуживания, а часто, и в сфере сексуальных услуг. Феминизация международной трудовой миграции в совокупности с фактом, что большинство возможностей работы для женщин-мигрантов находятся в незаконном секторе (домашняя работа, секс-индустрия) способствует увеличению дискриминационных рынков труда в странах приёма;

- дешевизна их труда в республике и за ее пределами predetermined исторически сложившейся ролью женщины в обществе, а также низким образовательным и профессиональным уровнем женской рабочей силы, мигрирующей за пределы Республики;

- характерными особенностями «женского» труда являются: его гибкость по сравнению с «мужским» трудом, индивидуальный характер найма женщин в сферу услуг затрудняет поиск работодателя и приводит к многочисленным махинациям в сфере трудоустройства женщин за рубежом;

- особые условия социальной защиты женщин, связанные с особенностями их здоровья и репродуктивными характеристиками, которые должны им обеспечить страны приёма;

- женская рабочая сила несёт в себе серьёзный эмиграционный потенциал, связанный с желанием женщины остаться на постоянное место жительства или удачно выйти замуж.

С правовой точки зрения особенность женской трудовой эмиграции заключается в том, что женщины составляют большинство работников, переправляемых за границу незаконным способом, а значит, и основными жертвами торговцев людьми. Незаконное положение в странах приёма обязывает их зани-

маться незаконным трудом, связанным, прежде всего, с работой в сфере сексуальных услуг. Это заставляет правительства стран приёма принимать специальные меры по легализации статуса женщин-мигрантов путём разрешения на оказание сексуальных услуг на основе самозанятости.

Полагаем, что легализованная система оказания сексуальных услуг является дискриминационной по отношению к женщинам, так как при легализованном виде данной деятельности медосмотры и сертификаты требуются только от женщин (тружениц) и не требуются от клиентов. Осмотры «только для женщин» не имеют никакого практического смысла с медицинской точки зрения, поскольку наблюдение за проститутками не защищает их от СПИДа или заболеваний, передающихся половым путем: болезни им могут передать и передают клиенты-мужчины.

Сейчас в Таджикистане в целом складывается неблагоприятный миграционный режим, который негативно отражается на трудоустройстве женщин за рубежом. Это, с одной стороны, связано с недоброжелательной политикой по приёму мигрантов в основных странах приёма наших граждан, с другой стороны, с пассивной политикой самой республики в сфере внешней трудовой миграции. Нежелание стран, принимающих гастрабайтеров, в основном, связано с низкой квалификацией рабочей силы в силу гендерно ориентированного международного разделения труда и отсутствия возможности устроиться по профессии.

Женщины составляют основной поток низкоквалифицированной рабочей силы, а значит, больше ориентированы на работу в неформальных (часто теневых) секторах экономики. Что касается роли Таджикистана в регулировании выезда женщин – гастрабайтеров за рубеж, то в настоящее время отсутствует целенаправленная государственная программа поддержки внешней трудовой миграции. По сути, эту прибыльную отрасль внешнеэкономической деятельности заняли незаконные субъекты, оказывающие широкую поддержку женщинам в выезде за рубеж в условиях отсутствия целенаправленной государственной политики в области трудовой миграции. Отсутствие межгосударственных соглашений закрывает доступ к трудоустройству граждан Республики Таджикистан за рубежом.

Такое положение на рынке трудоустройства граждан за рубежом в немалой степени провоцирует распространение незаконных каналов переправки женщин-трудовых мигрантов за рубеж.

Одним из наиболее серьёзных последствий незаконного выезда женщин за рубеж является распространение торговли людьми. Необходимо отметить, что торговля людьми – многогранное и развивающееся криминальное явление, растущее и меняющееся наряду с экономической глобализацией и трудовой мобильностью, технологическим прогрессом, бедностью, экономическими и политическими изменениями, культурным взаимодействием и социальным статусом. Также торговля людьми несёт в себе угрозу национальной безопасности как для страны – донора и для страны – реципиента, так и личной безопасности женщин – трудовых мигрантов. На международном и национальном уровнях незаконная женская трудовая миграция и торговля людьми как её частное проявление, могут подорвать имидж страны, поставляющей «живой» товар, ослабить демографический потенциал нации вследствие того, что основную массу пострадавших от незаконного выезда за рубеж составляют женщины молодого возраста, привести к расширению теневой экономики и снизить барьер нетерпимости населения к различным формам криминального поведения у населения.

Наша страна, как полноправный субъект международного сообщества, осознав серьёзность данной проблемы, криминализовала данное общественно опасное явление и ввела в Уголовный кодекс Республики Таджикистан отдельную статью, предусматривающую ответственность за торговлю людьми (Ст. 130.1)²⁸.

Позже Парламентом Республики Таджикистан был принят Закон РТ «О борьбе против торговли людьми»²⁹, что является логическим продолжением присоединения Таджикистана к Протоколу «О предупреждении и пресечении торговли людьми, особенно женщинами и детьми, и наказание за нее», дополняю-

²⁸ Закон Республики Таджикистан «О внесении изменений и дополнений в уголовный кодекс Республики Таджикистан» от 1 августа 2003 г. № 33.

²⁹ Закон Республики Таджикистан «О борьбе против торговли людьми» от 15 июля 2004 г. № 47.

щему Конвенцию ООН против транснациональной организованной преступности. На наш взгляд, для полноценной борьбы против данного криминального явления предпринимаемые государством меры на сегодняшний день являются недостаточными, так как в условиях мирового финансового кризиса незаконная миграция будет процветать и, соответственно, количество преступлений, связанных с торговлей людьми, с каждым годом будет только увеличиваться.

Следует отметить, что сопутствующей проблемой, связанной с миграцией, является проституция с ее негативными последствиями в виде распространения венерических заболеваний, в том числе СПИДа. Ситуация с ВИЧ-инфекцией в Республике стремительно ухудшается, только с 2003 по 2005 годы число инфицированных увеличилось в 7 раз по сравнению с общим числом зарегистрированных случаев за весь десятилетний период с момента начала официальной регистрации данного явления. Распространенность инфекции на конец 2004 г. составляла 4000 инфицированных, а по данным ООН, их число в Таджикистане составило 6800 человек³⁰.

Существует реальная опасность увеличения случаев суицида среди женщин, пострадавших от работорговцев, а также снижение толерантности населения к жертвам торговли людьми, что приводит к трудностям в обустройстве личной жизни и трудоустройстве после возвращения из-за рубежа. На фоне массовых негативных последствий женской трудовой эмиграции вследствие распространённости незаконных каналов трудовой миграции граждан Республики Таджикистан за рубеж следует сказать о том, что женщины – гастрабайтеры, являясь независимыми экономическими единицами, выезжая за рубеж, способствуют снижению напряжения на внутреннем рынке труда и притоку инвестиций в нашу экономику за счёт денежных переводов.

Итак, женская трудовая миграция из Республики Таджикистан становится всё более заметным экономическим и социально-культурным явлением. Выгоды от неё очевидны, но, тем не менее, существующая миграционная политика в сфере внешней трудовой миграции оставляет желать лучшего. Необходима

³⁰ Касымова М.К., Бобоходжаева М.О. Проблемы здоровья трудовых мигрантов // Мигрант. Душанбе. МОМ. 2005. С. 26.

твёрдая позиция государства в сфере внешней трудовой миграции, которая должна отражаться в концепции развития миграционной политики республики.

В ближайшее время наиболее перспективными направлениями работы с трудовыми мигрантами, желающими выехать на заработки за рубеж, в том числе, с женщинами, могут стать следующие направления:

- ратификация основополагающих международных нормативных правовых актов, регулирующих порядок выезда граждан Республики Таджикистан за рубеж, а также включение вопросов внешней трудовой миграции населения в соответствующие нормативные правовые акты республики, прежде всего, в законы о занятости;

- развитие программ по трудоустройству молодых людей, особенно женщин в самой республике;

- создание информационного центра по трудовой миграции;

- создание государственного агентства по трудоустройству, которое могло бы в отличие от коммерческих фирм наладить контакт с территориальными службами занятости для распространения среди потенциальных мигрантов информации о возможностях выезда за рубеж с целью трудоустройства;

- защита интересов Республики Таджикистан против дискриминационной иммиграционной политики основных принимающих стран для расширения легитимных возможностей миграции. Средством достижения этой цели могут быть межгосударственные соглашения по трудовой миграции с принимающими странами, совместные программы, создание межправительственных объединений и совместных организаций, союзы неправительственных организаций стран выезда и въезда и т.п.;

- необходимо разработать механизм защиты прав граждан Республики Таджикистан, в особенности, женщин, находящихся за рубежом, на основании информации, предоставляемой Миграционной Службой МВД Республики Таджикистан;

- разработка и реализация программы по женской трудовой миграции и временной занятости за рубежом, направленная на ограничение секс-занятости женщин и защиту их прав;

- широкое использование центральных и региональных СМИ для распространения позитивного опыта миграции и пре-

дупреждения граждан об опасностях нарушения прав женщин – трудовых мигрантов за рубежом;

- организация более тесного взаимодействия государства с международными организациями и неправительственными организациями, имеющими большой опыт в работе с женщинами – гастрабайтерами,

- пропаганда гендерного равенства;

- пропаганда здоровья молодых людей в половой сфере.

ХУСУСИЯТҲОИ ХОСИ ОШКОР НАМУДАН ВА ТАФТИШИ ПАРВАНДАҲОИ ЧИНОЯТӢ МАРБУТ БА ДУЗАНАГӢ ВА БИСӢРЗАНИ



Рауфов Ф.Х.*

ДузанагӢ ва бисӢрзани имрӯз ба масъалаи доғи рӯз табдил ёфтааст. Ин зухуроти иҷтимоӣ боиси носозгориҳои оилавию маишӣ, вайрон шудани оилаҳо ва зиндагитим гаштани фарзандон мешаванд. Мафҳуми «зани дуум» дар Ҷумҳурии Тоҷикистон асосан пас аз пош хӯрдани Иттиҳоди Шӯравӣ ва дар вакууми идеологӣ ҷой шудани ақидаҳои динӣ ба миён омад. Дар даврони Шӯравӣ зухуроти бисӢрникоҳӣ дар шакли доштани ҳамсари қонунӣ ва маъшуқа арзи вучуд намуда буд, ки он ҳам дар байни на ҳамаи табақаҳои аҳолии рушд карда буд. Бо рӯй додани ҷанги шаҳрвандӣ ва талаф ёфтани одамон, ки асосан аз ҷавонон иборат буданд, ин раванд, яъне зани дуум ва ҳатто сеюм гирифтани мардон авҷ гирифт.

Моддаи 33-и Конститутсияи (Сарқонуни) Ҷумҳурии Тоҷикистон бисӢрникоҳиро манъ кардааст³¹. Ба ғайр аз ин, м.14-и Кодекси оилаи Ҷумҳурии Тоҷикистон дар никоҳи дигар қарор доштани яке аз шахсонро чун монеаи ақди никоҳ ҳисоб мекунад³².

Омӯзиши маълумотҳои Раёсати ахбороти ВКД Ҷумҳурии Тоҷикистон нишон дод, ки сатҳи бақайдгирии ҷиноятҳои дузанагӣ ва серзани дар ҷадвал дар **дах соли охир** чунин тасвир дорад³³:

* Рауфов Ф.Х. - муовини сардори Раёсати Прокуратураи генералии Ҷумҳурии Тоҷикистон оид ба назорати иҷроӣ қонунҳо дар мақомоти ВКД-и Ҷумҳурии Тоҷикистон ва дар Агентии назорати маводи нашъаовари назди Президенти Ҷумҳурии Тоҷикистон, мушовири адлияи дараҷаи I.

³¹ Конститутсияи (Сарқонуни) Ҷумҳурии Тоҷикистон. Душанбе. Шӯъбаи компютерӣ ва ҷопи Дастгоҳи Маҷлиси намояндагони Маҷлиси Олии Ҷумҳурии Тоҷикистон. 2003.

³² Кодекси оилаи Ҷумҳурии Тоҷикистон. Шакли электронӣ.

³³ Маълумотҳои Раёсати ахбороти ВКД Ҷумҳурии Тоҷикистон (солҳои 1999-2008).

№ № т/р.	Солҳо	Чанд парвандаи ҷиноятӣ бо моддаи 170 КҶ ҚТ оғоз шудааст
1	1999	5
2	2000	16
3	2001	28
4	2002	74
5	2003	93
6	2004	115
7	2005	163
8	2006	186
9	2007	198
10.	2008	180

Яъне, агар ба рақамҳои мазкур назар андозем, чунин бармеояд, ки сол то сол дар Ҷумҳурии Тоҷикистон раванди дузанагӣ рӯ ба инкишоф дорад. Аз як тараф чунин аст. Аммо, рақамҳои болоӣ низ воқеӣ нестанд, зеро зухуроти бисёр-никоҳӣ бештар аз он аст, ки ба қайд гирифта шудааст. Таҷрибаи тафтишотӣ гувоҳи он аст, ки дар аксари ҳолатҳо парвандаҳои ҷиноятӣ бо м.170 КҶ Ҷумҳурии Тоҷикистон танҳо дар мавриди ворид шудани ариза аз тарафи ин ё он зани мард оғоз мешавад³⁴. Ариза бошад, асосан ҳамон вақт ворид мешавад, ки шавҳар аз ҳамзистӣ бо яке аз занҳо саркашӣ намояд, ё умуман аз ин зан ҷудо шавад. Дар ин ҳолат аризаи зан ва оғози парвандаи ҷиноятӣ дар асоси муроҷиати

³⁴ Кодекси ҷиноятӣ Ҷумҳурии Тоҷикистон (таҳрири соли 1998). Шакли электронӣ.

ӯ, ё чун воситаи баргардонидани шавҳар ба оила ё интиқом барои кандани риштаҳои занашӯӣ баромад мекунад.

Масалан, Очилдиев К. соли 1999 ба Сатторова Ф. оиладор шуда, соҳиби як духтарча шудааст. Соли 2004 бошад, ӯ пинҳонӣ аз Сатторова Ф. ба зани дигар бо насаби Муродова С. оиладор гаштааст. То соли 2006 ӯ бо ду ҳамсар дар як вақт зиндагӣ карда, хоҷагии умумӣ пеш мебурдааст. Дар давраи занашӯӣ бо Муродова С. ӯ соҳиби як писар гардидааст. Соли 2006 бо сабаби танқисии моддӣ Очилдиев К. натавонистааст дар як вақт ду оиларо таъмин кунад. Муродова С. ин ҳолатро тоқат накарда, аввал бо Очилдиев К. чанчол намудааст, ки ӯро аз ҷиҳати моддӣ таъмин намекунад. Сипас, ба хонаи Сатторова Ф. рафта, бо вай низ чанчол намудааст. Чун Очилдиев К. ин рафтори ӯро дида, арз кардааст, ки бо вай зиндагӣ кардан намехоҳад, Муродова С. ба прокуратура шитофтааст, то оид ба дузанагии Очилдиев К. хабар диҳад.

Пеш аз он ки дар бораи хусусиятҳои хоси ҷиноятҳои дузанагӣ ва серзанӣ сухан ронам, мехоҳам дар бораи зарари зуҳуроти дузанагӣ ва серзанӣ ақидаронӣ кунам:

- **зарари моддӣ.** Дар шароити имрӯзаи бекорӣ ва даромади ночизи моддӣ, ки мард наметавонад як оиларо ба ҳадди даркорӣ таъмин намояд, паи ҳавову ҳавас рафтани ва барпо кардани оилаи дуҷум ба ӯ хеле гарон мефтад ва аксаран харду оиларо дар ҳолати касодӣ қарор медиҳад.

Амалияи тафтишотӣ гувоҳи он аст, ки аксарияти занҳои дуҷум дар ягон ҷой қор намекунанд ва даромади мустақилона надоранд. Занҳое, ки даромади мустақил ва маълумот доранд, худро танҳо чун бонуи ягонаи оила дидан мехоҳанд, на зани дуҷуму сеҷум. Пас, марди дузана аксаран ягона таъминкунандаи оила боқӣ мемонад. Таъмини ҳамсари дуҷум бо манзили истиқоматӣ низ яке аз масъалаҳои мушкилписанд мебошад.

- **зарари иҷтимоӣ.** Чунон ки амалияи тафтишотӣ гувоҳӣ медиҳад, аксаран дар оилаи мардони дузана байни занҳои онҳо нофаҳмиву чанчолҳо рух медиҳанд. Хоҳ-нохоҳ зане наздиктару азизтар мешавад ва ин муносибатҳои оилавиро дар заминаи рашку ҳасад тезтунд менамояд. Мувофиқан ба ин, чанчолҳои занҳо, баъзан бо иштироки фарзандони онҳо, ҷӣ дар маҳалли зист ва ҷои қор ба мард обрӯ намеорад. Баръакс, нуфузи иҷтимоии ӯ дар ҷамъият зарар мебинад. Вай наметавонад фикру андешаҳои худро сарҷамъ

ва нерӯи худро паи бунёди зинаи хизматӣ, ё ба истилоҳ карьерера равона намояд.

- **зарари ҷисмонӣ.** Илми шаҳватшиносӣ (сексология) ба он аст, ки шаҳвати мард то синни 40-солагӣ боло рафта, пас аз 40-45 солагӣ таназзул меёбад ва гумон мекунам дар ин синну сол барои дар як вақт бо ду зан бурдани ҳаёти шаҳвонӣ барои мард кори мушките хоҳад буд.

- **зарари психологӣ, ё равонӣ.** Ин зарар на танҳо ба ҳамсарон, балки ба фарзандони онҳо низ мерасад. Фарзанд падари худро танҳо қисман аз худаш мешуморад. Қисмати дигари падар мансуб ба хоҳарону бародарони ӯгаӣ ваянд. Ҳаёт нишон медиҳад, ки аксаран байни фарзандони як падар, ки модарони гуногун доранд, ихтилофҳо ва ҳатто нафрату бадбинӣ ҷой дорад. Фарзандонеро, ки дар чунин оила ба воя мерасанд, комил шуморидан мумкин нест. Оилаи дузана оилаи номусоид маҳсуб меёбад. Омори ҷаҳонӣ нишон медиҳад, ки 70-80 %-и ҷиноятҳои ноболиғон аз тарафи онҳое содир мешаванд, ки дар оилаҳои номусоид камол ёфтаанд.

Дар рафти тафтиши парвандаҳои ҷиноятӣ, ҳамсарони айбдоршавандагон пурсиш гардиданд. Яке аз занҳои яқум изҳор кард, ки аз давраи зани дигар гирифташ, шавҳараш тамоман одами дигар шудааст, ба тарбияи фарзандон аҳамияти дуруст намедиҳад, ҳар як маблағе, ки барои хона талаб карда мешавад, бо ҷанҷолу миннат медиҳад. Бо фарзандон дағалона муносибат мекунад. Хониши фарзандон низ вақтҳои охир суст шудааст. Алалхусус, вақте ки дузанагии падарашон ошкор шуда, падарашон аксари вақти худро бо ҳамсари дуюмаш мегузаронад, писарон гапногир шудаанд. Писари калонӣ, ки бо падар якҷоя машқи ҷисмонӣ мекард, ҳоло тамоман машқро партофтааст ва як маротиба модараш ҳатто аз ҷайби ӯ куттии сигор пайдо намудааст. Духтарон, баръакс зудранҷ шуда, ҳассос ва асабӣ гардидаанд. Падарашон пештар фарзандонро рӯзҳои ид ба кӯчаву гулгаштҳо ба тамошо мебурд, ҳоло бошад серкориашро баҳона карда, бо онҳо ба ҷое намебарояд. Вазъи моддиашон низ рӯ ба футур овардааст. Меҳру муҳаббати шавҳараш нисбати ӯ ва фарзандонаш кам шудааст. Табиатан низ падари фарзандонаш дамдузд, ҷиддӣ ва камгап шудааст, баъзе хислатҳои пайдо кардааст, ки пештар надошт. Масалан, рӯзи таваллуди фарзандонашро гоҳе фаромӯш мекунад.

Зани дуом низ аз шавҳар норозигӣ баён кард. Ба андешаи вай, моҳҳо ва солҳои аввали оиладориашон шавҳараш ўро бо фарзандаш аз ҷиҳати моддӣ хуб таъмин мекард, ҳоло бошад, шояд ба оилаи якумаш мебарад, ки ба хона кам маҳсулоти озуқа меорад. Ҷанҷоли ӯ бо зани якум низ бена-тича анҷом ёфтааст. Вактҳои охир шавҳараш камгап шуда-аст, ҷӣ сирре дорад, ки гуфтан намехоҳад, шояд кучоёе зани сеюм гирифта бошад!?

Ин ду нуктаи назари занҳои як мард фикру ақидаҳои аксари занони мардони дузанаро ифода мекунад.

Омӯзиши амалияи тафтишотӣ³⁵ нишон дод, ки барои содир намудани ҷинояти дузанагӣ ва серзанӣ чунин омилҳо мусоидат кардаанд:

- **аввалан, дар як давра ба мӯд даромадани чунин аъмол.** Яъне, баробари ду хона ва ду мошин доштан, доштани ду зан чун нишонаи сарватмандии шахс маҳсуб меёфт. Хушбахтона, ин омил аз байн рафтааст ва ҳоло дузанагӣ чун мояи ифтихор арзёбӣ намегардад.

- **сониян, бе мавҷудияти муҳаббат оиладор шудани шахс.** Яъне, мард дар асоси интиҳоби волидон оиладор мешавад, вале минбаъд муҳаббати ҳақиқиашро вомехӯрад, вале ба хоҳири наранҷонидани волидон, ё аллакай соҳиби якчанд фарзанд буданашон, аз ҳамсараш ҷудо шудан намехоҳад. Он гоҳ, чун роҳи ҳалли масъала дузанагӣ баромад мекунад. Аз ин рӯ, бояд Кумитаҳои кор бо занон ва ҷавонон дар ин самт корро пурзӯр кунанд, то ҷавонон дар интиҳоби ҳамсар озод бошанд.

- **солисан, номувофиқатии хулқу ативор ва рағбати ҷинсии байни ҳамсарон низ дар як қатор мавридҳо чун омилҳои бисёрникоҳӣ баромад кардаанд.** Мард, ба ҷои он ки бо кӯшиши худ ва кӯмаки духтурону равоншиносон мушкилиҳои психологӣ ва ҷисмонии пайдошударо рафъ намояд, роҳи ҳалли мушкилиро дар бунёди оилаи дуом дармеёбад. Баҳри бартараф кардани ин мушкилӣ, баланд бардоштани маърифати психологӣ ва ҷинсии занҳо ва мардҳо нақши муҳим мебозад.

³⁵ Маводи прокуратураи ш.Душанбе марбут ба таҳлил ва ҷамъбасти таҷрибаи тафтишотӣ-судии ҷиноятҳои оид ба дузанагӣ ва серзанагӣ дар солҳои 2003-2007

- аз рӯи ҳавову ҳавас оиладор шудани шахс. Ё, ба таъбири Хоча Ҳофиз: «Хушо, диле, ки мудом аз паи ҳавас наравад». Масалан, кабобпази қаҳвахонаи «Ҳаловат» Саидов С. ҳарчанд ки соҳиби ҳамсар ва фарзандон мебошад, аз рӯи ҳавову ҳавас амал карда, боз дар давраи кориаш аввал бо як пешхизмат ва пас бо пешхизмати дигари қаҳвахона оиладор шуда, ҳоло аз ҳамсарони баъдинааш соҳиби 1-тоғӣ фарзанд мебошад. Бурдани корҳои фаҳмондадиҳӣ байни мардон, аз ҷумла аз тарафи намояндагони дин, бо мақсади фаҳмонидани масъулияти онҳо дар назди ҳамсарон ва аҳли чамъият ба нафъи кор хоҳад буд.

- сабаби дигар, **сабаби физиологӣ** мебошад. Дурӣ аз ҳамсар, алалҳусус вақте ки шавҳар имконияти кӯчонида овардани ҳамсару фарзандонашро надорад, инчунин бемории зан, ки ҳаёти чинсиро номумкин ё мураккаб мегардонад, барои бадахлоқӣ ё дузанагии мард шароит муҳайё карда метавонад.

- **сабаби дигари дузанагӣ ва серзании мардон - фарзанд наёфтани онҳо аз никоҳи аввал, ё соҳиби писар нашудани онҳо мебошад.** Чунин мисолҳо дар амалия зиёд вомехӯранд.

Вале, гумон мекунам, ҳамаи ин сабабҳо дар якҷоягӣ наметавонанд дузанагӣ ва серзаниро сафед кунанд. Вақте ки муҳаббати ҳамсару фарзандон табартаксим мешавад, ҳамаи сабабҳои зикршуда дуоиминдараҷа мегарданд.

Омӯзиши амалияи тафтишотии ҷиноятҳои дузанагӣ ва серзанӣ дар Ҷумҳурии Тоҷикистон як қатор хусусиятҳои хоси онро муайян намуд:

Сабаби оғози парвандаҳои ҷиноятӣ марбут ба дузанагӣ ва серзанагӣ дар аксари мавридҳо мурочиати яке аз ҳамсарони мард ба шумор меравад. Тахлили амалияи тафтишотӣ нишон дод, ки на ҳамеша занҳо оид ба дузанагӣ ва серзанагии мард шикоят карда, талаб менамоянд, ки ӯ барои ин ҷиноят ба ҷавобгарии ҷиноятӣ кашида шавад. Дар як қатор мавридҳо занҳо танҳо оид ба латуқуби шавҳарон, ё нарасонидани ёрии моддӣ шикоят мекунанд ва дар омади гап, дар хусуси дузанагӣ ва ё серзанагии шавҳарашон сухан меронанд.

Дар як қатор мавридҳо мард барои дигар ҷиноятҳо ба ҷавобгарии ҷиноятӣ кашида мешавад ва дар рафти он маълум мешавад, ки айбдоршаванда боз дузана ё серзана мебошад. Масалан, Грезов Соҳибназар барои куштори нозири мин-

тақавии маҳаллашон Шоназаров Д. ба ҷавобгарии ҷиноятӣ кашида шуд ва дар рафти тафтишот маълум гашт, ки ин шахс, ки худ собиқ корманди мақомоти корҳои дохилӣ мебошад, дар як вақт бо 4 зан ҳамзистӣ ва хоҷагии умумӣ дошта, бо ҳамаи онҳо бо риояи қавоиди исломӣ никоҳ бастааст. Вай бо ин занҳо қариб 5 сол зиндагӣ дошт ва ду нафарашон дар ҳамон маҳалла зиндагӣ мекарданд, вале на ягон нафари занҳо, на аҳли маҳалла ва на худи нозири минтақавии кушташуда дар ин бора чораҷӯӣ накарда буданд.

Набиев Б.К. бошад барои қаллобӣ ба миқдори махсусан калон, Саймӯминов Д. барои расонидани зарари вазнин ба саломатӣ, Ҷалилов М.Ҷ. барои вайрон кардани дахлнопазирии манзили шахси дигар ба ҷавобгарии ҷиноятӣ кашида шуданд ва танҳо дар рафти тафтиши ин ҷиноятҳо, ҷинояти дузанагии онҳо ошкор гардида, ин нафарон бо м.170 КҶ Ҷумҳурии Тоҷикистон ба ҷавобгарии ҷиноятӣ кашида шуданд.

Баъзан ҷинояти дузанагӣ боиси содир шудани дигар ҷиноятҳо низ мешавад. Масалан, шаҳрванд Ашӯрмамадов А. аввал соли 1996 ба Шарипова Н. ва соли 2005 бо зани дигар Камолова М. оиладор шуда, бо ду зан ҳамзистӣ карда, хоҷагии умумӣ мебарад. Аз соли 2005 то соли 2006 дар заминаи рашки Камолова М., байни ӯ ва шавҳараш чанҷолҳо руҳ медоданд, ки дар натиҷа Ашӯрмамадов А. ҳамсарашро мунтазам латуқӯб менамуд ва ҳамсараш ҳар бор рафта, хулосаи ташхиси судӣ-тиббӣ марбут ба ҷароҳатҳои бардоштааш мегирифт. Дар ниҳояти қор, пас аз латуқӯби навбатӣ Камолова М. ба мақомоти дахлдор муроҷиат намуд ва Ашӯрмамадов А. барои дузанагӣ ва азобу уқубат додани ҳамсараш ба ҷавобгарии ҷиноятӣ кашида шуд.

Амалия ҳолатеро медонад, ки дузанагии падар боиси содир шудани ҷиноятӣ фарзандон шудааст. Ҷунонҷӣ, шаҳрванди Ҷумҳурии Ислонии Афғонистон Тоҷиддини Ҳазраткул, бо ҳамсар ва фарзандонаш аз Афғонистон ба Тоҷикистон омада, ба соҳибкорӣ машғул шудааст. Дера нагузашта, ӯ духтари тоҷик Мавлонназарова Гулинаргисро, ки аз вай 20 сол хурдтар буд, ба никоҳи худ даровардааст. Писари Ҳазраткули Тоҷиддин аз ҳамсари афғонаш бо ному насаби Камолиддин Тоҷиддин ин рафтори падарро таҳаммул накарда, ба хонаи Мавлонназарова Г. ҳозир шуда, аз хиссиёти рашк ва қасос, ба қисмҳои гуногуни бадани ӯ 12

зарбаи корд зад. Танҳо, бо кӯмаки духтурон номбурда аз марг начот дода шудааст. Бо ҳукми суди ноҳияи Фирдавсӣ аз 26-уми октябри соли 2005 Камолиддин Тоҷиддин ба мӯҳлати 15 солу 6 моҳ маҳрум аз озодӣ, бо адои чазо дар колонияи ислоҳии низомаш саҳт маҳкум гардидааст.

Хусусияти дигари оғоз ва тафтиши ин ҷиноятҳо он аст, ки онҳо хусусияти баланди латентӣ доранд ва аксаран, ҳангоми пайдо шудани ҷанҷоли оилавӣ, ё худ тезутунд шудани муносибатҳои байни ҳамсарон ошкор мегардад. Барои пинҳон мондани ин ҷиноятҳо сатҳи пасти фаъолнокии шаҳрвандии аҳоли низ мусоидат кардааст. Масалан, Салимов Ф. аз соли 2002-юм инҷониб бо ду ҳамсар ҳамзистии умумӣ ва хоҷагии якҷоя бурда, соҳиби 3 фарзанд шудааст. Аҳли маҳалла дар бораи дузанагии ӯ медонистанд, вале касе ба мақомоти дахлдор хабар намодааст. Танҳо, соли 2006, вақте Салимов Ф. қарор медиҳад, ки бо Бобоева М. никоҳашро қатъ кунад, Бобоева М. феврал ба мақомоти ҳифзи ҳуқуқ дар бораи дузанагии шавҳараш арз мекунад.

Ғуломова Сайёра низ чун зани дуҷуми Муродов Ҷамшед 4 сол зиндагӣ карда, соҳиби як фарзанд шудааст. Пас аз 4 сол, вақте ки ҳамсари яқуми Муродов Ҷ. Маҳмадқулова З. аз ин ҳодиса бохабар шуда, ҷанҷол мекунад, Муродов Ҷ. зани дуҷумашро талоқ медиҳад. Ғуломова С., чун воситаи интиқом, ба мақомоти ҳифзи ҳуқуқ муроҷиат мекунад, то шавҳарашро барои дузанагӣ ба ҷавобгарӣ кашанд.

Чунин ҳолатҳо ягона нестанд. Маҳз, ба ҷанҷоли оилавӣ асос ёфтани муроҷиат боз бо он тасдиқ мешавад, ки баъзан дар асоси муроҷиати занҳо парвандаҳои ҷиноятӣ марбут ба дузанагӣ ва серзанагӣ оғоз мешавад, вале чун ин вазъияти ҷанҷоли бартараф мешавад, занҳо бо аризаи мутақобила оид ба шикоят надоштанишон нисбати шавҳарашон, ё гузашта аз ин оид ба дузана набудани шавҳарашон муроҷиат мекунанд.

Масъалаи дигар, ки марбут ба таҷрибаи тафтишотӣ-судии ҷиноятҳои дузанагӣ ва серзанагӣ дар ин ҷо бояд қайд намуд, он аст, ки баъзан пас аз кашидан ба ҷавобгарии ҷиноятӣ ва маҳкум намудани мард, ӯ боз зиндагии худро бо ҳарду ҳамсараш идома медиҳад, вале дар амалия тақроран ба ҷавобгарии ҷиноятӣ кашидани шахс барои давраи нави ҳамзистииаш ва бурдани хоҷагии умумиаш бо ин занҳо ҷой надорад ва аз рӯи адолат ҳам намешуд. Кодекси ҷиноятӣ барои тақроран содир намудани ҷинояти дузанагӣ аломати банду-

басткунанда муқаррар нанамудааст. Айнан, чунин ҳолат дар мавриди никоҳ бастани шахс бо шахси ба синни никоҳӣ нарасида мебошад. Масалан, мард бо зани то 16-сола никоҳ баста, ҳатто соҳиби фарзанд шудааст. Чун мардро ба ҷавобгарии ҷиноятӣ мекашанд ва ӯ пас аз адои ҷазо ба оила бармегардад, ҳамсараш ҳанӯз ҳам ба синни 16-солагӣ нарасидааст. Пас, оё метавон ҳамзистии онҳоро манъ кард, ё ба идома ёфтани алоқаи ҷинсӣ бо шахси ба синни 16-солагӣ нарасида, ки таркиби ҷинояти дар м.141 КҶ Ҷумҳурии Тоҷикистон пешбинишударо ташкил медиҳад, ҷашм пӯшид. Сари ин масъала низ андеша мебояд.

Проблемаи дигар бо маърифати ҳуқуқии аҳоли вобаста аст. Дар амалияи тафтишотӣ як қатор ҳолатҳо ошкор шуданд, ки ҳуди занҳо барои зани дуҷум гирифтани шавҳарашон розигӣ додаанд. Пурсиши аксарияти ин занҳо маълум кард, ки онҳо дар бораи ҷиноят будани дузанагӣ тасаввурот ҳам надоштанд. Яъне, маҳз чунин муносибати занҳо барои содир гардидани ҷиноят шароит муҳайё намудааст. Ҳамин гуна розигии хомӯшона аз тарафи аҳли ҷамъият низ дода мешавад, вақте ки ба зани дуҷум гирифтани узви ҷамъият бифарқ муносибат мекунанд, ё намояндагони дин, дидаю доништа, ки мард ҳамсари яқум дорад, никоҳи ӯро бо ҳамсари дуҷум меканданд.

Имрӯзо сару садо ба баланд мешавад, ки ҷавобгарии ҷиноятӣ барои дузанагӣ ва серзанӣ аз Кодекси ҷиноятии ҷумҳурӣ бардошта шавад.

Тарафдорони ақидаи қонунӣ гардонидани дузанагӣ ва серзанӣ онро бо ҷанги шахрвандии ҷумҳурӣ, кам шудани сафи мардон, афзудани муҳочирати меҳнатӣ мансуб медонистанд.

Аввалан, аз он ҷанги мудҳиш 17 сол гузашт ва бо тавлиди насли нафари ҷамъияти демографӣ ба ифоқа омадааст. Масалан, мувофиқи маълумотҳои расмӣ тасдиқшудаи Кумитаи давлатии омили Ҷумҳурии Тоҷикистон то 1-уми январи соли 2008 дар ҷумҳурӣ 7 млн. 215 ҳазору 700 нафар шахс ба қайд гирифта шуд, ки аз инҳо 3 млн. 619 ҳазору 600 нафараш, ё 50,2 %-ашро мардҳо ва 3 млн. 596 ҳазору 100 нафараш, ё 49,8 %-ашро занҳо ташкил медиҳанд. Яъне, шумораи занҳо на бештар, балки ҳатто аз мардҳо камтар мебошад.

Сониян, чун қоида, дар Ҷумҳурии Тоҷикистон муҳочирати меҳнатӣ хусусияти бозгаштиро дорост. Яъне,

шахрванди чумхурӣ, пас аз пайдо намудани маблағи муайян ба Ватан бармегардад. Дар муҳочирати меҳнатӣ қарор доштани ҷавони мучаррад, барои гузаронидани тӯй, харидани хона, пешбурди оила маблағ чамъ кардани ҷавон маънии онро надорад, ки дар Ватанаш нафари дигари соҳиби шароити беҳтари моддӣ арӯшавандаи ўро, ба сифати зани дуюму сеюм ба никоҳи худ дарорад. Ҳама гуна кӯшишҳо барои қонунӣ гардонидани зани дуюм ва сеюм, барои нишон додани бартарияти моддии табақаи алоҳидаи аҳоли асос медиҳад.

Қонуни Ҷумҳурии Тоҷикистон «Дар бораи танзими анъана ва ҷашну маросимҳо дар Ҷумҳурии Тоҷикистон»³⁶, ки бо ташаббуси Президенти мамлакат қабул гардид, барои камхарҷ кардани тӯйҳо ва бартараф намудани монеаҳои сунъии моддии оиладоршавии ҷавонон равона шудааст. Чун ин Қонун татбиқи амалии худро пайдо кунад, сафи ҷавонон, ки барои қор кардани маблағи маҳру қалинҳои дандоншикан ба муҳочирати меҳнатӣ мерафтанд, камтар мешавад ва мувофиқан занҳо чуфти муносиби худро пайдо мекунанд.

Проблемаи дигар, ки дар таҳлили амалияи тафтишотӣ ошкор шуд, он мебошад, ки ҷавонон пас аз хатми мактаби миёна ба муҳочирати меҳнатӣ мераванд ва 3-4 ва баъзан 7-8 сол баъд бо пасандози муайян бармегарданд, вале акнун на ҳамсоли худ, балки духтарони ҷавонтарро ба занӣ мегиранд ва мувофиқан духтарони ҳамсоли онҳо оиладор нашуда мекунанд. Баъзеҳо тақлиф мекунанд, ки агар дузанагӣ қонунӣ бошад, ин занҳо низ метавонанд ҳамсари мувофиқи худро пайдо кунанд. Аммо, дар асл ин тавр нест. Равоншиносон исбот намудаанд, ки танҳо фарқияти 2-3 соли байни марду зан барои мувофиқати психологӣ мусоидат мекунад, лекин фарқи аз ин зиёд боиси нофаҳмиҳо дар оила ва тезтунд шудани муносибатҳо мегардад. Аз ин лиҳоз, бояд бо тарбияи дурусти ҷавонон, паст кардани сатҳи камбизоатӣ ва муҳочирати аҳоли, ки яке аз ҳадафҳои асосии сиёсати Ҷумҳурии Тоҷикистон мебошад, ин масъаларо метавон ҳал кард. Аз ҷумла, камхарҷ шудани ҷашну маросимҳо ва паст гардидани сатҳи камбизоатии аҳоли, бо ҷои қорӣ таъмин будани онҳо

³⁶ Қонуни Ҷумҳурии Тоҷикистон «Дар бораи танзими анъана ва ҷашну маросимҳо дар Ҷумҳурии Тоҷикистон» аз 08.06.2007 сол. Шакли электронӣ.

ба он мусоидат мекунад, ки ҷавонон ба муҳочирати меҳнати қамтар рафта, саривақт оиладор шаванд.

Нафарони дигар қонунӣ гардонидани дузанагӣ ва серзанагиро чун воситаи пешгирии қардани фоҳишагарӣ дар ҷамъият медонанд. Аммо, омӯзиши афкори умум ва сӯҳбат бо фоҳишагон нишон дод, ки онҳо аксаран барои ба даст овардани маблағи муайян ба чунин аъмоли ношоиста даст мезананд. Аз ин рӯ, бо ҷои қор таъмин қардани онҳо ва соҳиби даромади қофӣ шуданашон, инчунин бурдани қорҳои тарғиботи дар байни занҳо, тарбияи занҳо аз синни хурдсолӣ бо ташвиқи покдоманӣ ва хушахлоқӣ барои пешгирии қардани фоҳишагарӣ асос мешавад.

Тарафдорони чун ҷавобгарии ҷиноятӣ боқӣ мондани дузанагӣ ва серзанӣ, дар навбати худ бар онанд, ки дар даврони шӯравӣ (м.134 ҚҶ ҚТ, таҳрири соли 1961) барои дузанагӣ ва серзанӣ то 3 сол ҷазои маҳрумӣ аз озодӣ пешбинӣ шуда буд³⁷, аммо Кодекси нави ҷиноятӣ (соли 1998) танҳо ҷазоҳои алтернативии ҷарима ва қорҳои ислоҳиро муқаррар кардааст. Онҳо иддао доранд, ки агар ҷавобгарии ҷиноятӣ барои дузанагӣ ва серзанагӣ пурзӯр қарда шавад, содиршавии ин ҷиноят қоҳиш меёбад. Ин нуқтаи назар низ дуруст нест. Баҳри пешгирии намудани содиршавии ин ҷиноят бояд ногузирии ҷавобгарии ҷиноятӣ таъмин қарда шавад. Алалхусус, таъмини ба ҷавобгарии ҷиноятӣ қашидани хизматчиёни давлатӣ ва шахсони мансабдор, бо баррасии масъалаи минбаъд дар мансабаш фаъолият қардани онҳо барои пешгирии намудани бисёрниқоҳӣ дар қумҳурии мусоидат хоҳад қард.

Дар қонунгузори на танҳо ҷавобгарии ҷиноятӣ барои ин ҷинояти ба муқобили оила ва фарзандон равонашуда, яъне дузанагӣ ва серзанӣ бояд боқӣ монад, балки инчунин масъулияти занҳои дуҷум ва сеҷум, ки бо рафтори қасдонаи худ, дидаю доништа барои содир шудани ҷинояти дузанагӣ ва серзанӣ мусоидат намудаанд, баррасӣ қардад.

Зистан дар давлати демократӣ ва дунявӣ тақозо менамояд, ки қонунҳои он риоя ва иҷро қарданд. Яққаниқоҳӣ, ки яке аз дастовардҳои бузурги тамаддуни башарӣ аст, барои инкишофи шахсият дар ҷамъият ва хушбахтии шахс дар оила мусоидат мекунад ва ҳеҷ дузанагиву серзанагӣ ҷои ин хушбахтиву ташаққули шахсиятро қирифта наметавонад.

³⁷ Кодекси ҷиноятии РСС Тоҷикистон (таҳрири соли 1961). Душанбе. Ирфон. 1989.

ПЕРЕХОД ИНВЕСТИЦИОННОЙ ДЕЯТЕЛЬНОСТИ В РУКИ ТЕНЕВЫХ СТРУКТУР КАК УГРОЗА ЭКОНОМИЧЕСКОЙ БЕЗОПАСНОСТИ ТАДЖИКИСТАНА



Умаров С.А. *

Умаров Х.А. **

Теневой характер инвестиционной сферы таджикского общества определяется результатами деформаций экономических отношений. Наиболее характерными из них являются: бесконтрольный экспорт и импорт капитала; монополизм теневого капитала в инвестиционной сфере; легализация капиталов, нажитых преступным путем ("отмывание" грязных денег); отсутствие адекватной информационной и законодательной базы, государственного регулирования процессами инвестирования и другими видами.

Сегодня инвестиционная катастрофа из разряда литературных преувеличений может реально перейти в категорию очевидных экономических фактов. Она может стать одним из главных факторов обвала в экономике любой страны. Расстройство в инвестиционной экономике способно вызвать целую систему негативных явлений. Разрушение потенциала возрождения проявляется в таких показателях, как развал науки (прежде всего фундаментальной), культуры, образования. Постепенно может утрачиваться лидерство в ряде направлений научно-технического прогресса, распадаются уникальные научно-исследовательские коллективы, которые и так функционировали не достаточно вследствие гражданской войны 1992-1997 гг. Другими словами, происходит массовая «утечка мозгов» за рубеж (в основном в Россию, США, Казахстан).

Для того, чтобы предупредить это, необходимо мобилизовать практически все внутренние источники накопления и при

* Умаров С.А. - ассистент кафедры Экономики управления и производства Таджикского технического университета им. Осисми.

** Умаров Х.А. - начальник кафедры Уголовного права, криминологии и психологии Академии МВД Республики Таджикистан, кандидат юридических наук, капитан милиции.

этом сочетать жесткую финансово-кредитную политику с селективной поддержкой приоритетных сфер и производств, взяв за основу этой деятельности стратегию ориентации на отечественный технический и производственный потенциал.

Ситуация в инвестиционной политике сегодня осложняется из-за наступившего кризиса и резкого сужения рынка сбыта инвестиционной продукции в связи с отсутствием у потребителя средств.

Высокие темпы инфляции в инвестиционной сфере нашей республике быстро обесценивают накопления, не стимулируют рост основного капитала. Обострение кризиса в инвестиционной сфере имеет катастрофические последствия для всей экономики Таджикистана, и сроки преодоления этого спада гораздо более продолжительны, чем сроки преодоления спада в сфере производства. По сути дела, происходит деградация экономической структуры.

Выбор приоритетов инвестирования пока не опосредуется рыночным механизмом через ценовой инструментарий в связи с широким распространением монополизации. Необходимо отметить, что при помощи импорта восполнить продукцию тяжелой индустрии нельзя, поэтому в корректировке экономического курса республики должна быть предусмотрена поддержка действующего производства или, по крайней мере, приостановка его распада, или же постепенное восстановление парализованной в результате гражданской войны части производства.

Главная задача видится в расширении масштабов инвестиционной деятельности (в 2-3 раза) способом вложения финансовых ресурсов в соответствии с задачами, главными из которых являются: энергетическое ресурсосбережение, увеличение и сохранение технически передовых производств; демонополизации крупных сфер импорта и экспорта; создание благоприятно-здоровой конкуренции в стране и т.д.

Решению этих задач естественно препятствуют криминальные структуры, нагло вторгающиеся в сферу инвестирования в целях регулирования потоков денежных средств в выгодном им направлении.

Проблему криминализации инвестиционной деятельности в Таджикистане следует рассматривать под углом зрения первоначального накопления капитала. Свертывание республиканских

программ инвестирования нанесло существенный урон экономике страны. На сцену вышли "частные" структуры, очень похожие на сложившиеся на Западе структуры в 20-30-е годы³⁸. В республике были организованы частные кредитные рынки, когда инвестиции физических лиц пошли в руки преступных группировок, обещавших высокие проценты по вкладам. Государство в подобных ситуациях теряет огромные инвестиционные возможности и даже в отдельных случаях не в состоянии защитить граждан от криминального вторжения (Например, в 2003 году часть населения Таджикистана вложило более нескольких миллионов сомони в «пирамиду» ООО «Джамол-и Компания», созданную Дж. Сиеявым, и распрощалось со своими средствами).

Сегодня кредитный рынок в Таджикистане, на наш взгляд, фактически оказался монополизированным криминальными структурами. Получить кредит вообще трудно из-за заградительной цены кредита, тем более это сложно сделать под проект, позволяющий создавать реальные материальные блага и услуги. В то же время под коммерческо-посредническую деятельность кредиты предоставляются охотно при условии наличия залога и получения теневого вознаграждения (взятки)³⁹. Выглядит странным, что государство не сумело создать инвестиционные банки на базе своего капитала и не подвергает детальной экспертизе предпринимательские проекты с выдачей кредитов без залога на льготных условиях. Это поставило теневой капитал и бизнес в невыгодные для них условия, что в итоге создало бы здоровую конкуренцию в Таджикистане.

Решение вопросов, связанных с инвестированием сфер экономики, не должно быть отложено на долгое время, так как от направления инвестиционных потоков в главные сферы производства, принятия превентивных мер против перераспределения их представителями криминальных структур зависит судьба нашего общества. В этом плане необходимы соответствующие меры:

³⁸ *Есупов В.М.* Теневая экономика. Учебное пособие. 2-е изд. М. МЦ при ГУК МВД России. 1998. С.56

³⁹ Необходимо также отметить, что в Уголовном кодексе Таджикистана предусмотрена ответственность за коммерческий подкуп в ст. 279. Несмотря на то, что этой норме более 10 лет только один раз было возбуждено уголовное дело и то не доведенное до суда.

- увеличение доли государства в инвестировании экономики за счет расширения соответствующих статей в госбюджете республики. Также необходим строжайший контроль за распределением инвестиций и их целевым использованием, иначе это приведет к тому, что инвестиционный процесс в Таджикистане прекратится;

- до входа экономики в фазу оживления государству следует стимулировать вложения, способствующие деловой активности предпринимателя.

Перечисленные выше меры и условия носят экономический характер. В то же время сложившаяся ситуация на рынке инвестиций требует выработки ряда не только экономических, но и правовых условий осуществления инвестиционной деятельности. Среди них можно назвать следующие:

1. Систематическое совершенствование законодательства Таджикистана, регулирующего инвестиционную деятельность, в том числе иностранные капиталовложения.

2. Усиление контроля за движением как внутренних, так и внешних инвестиционных ресурсов, их целевым использованием.

3. Укрепление системы правоохранительных органов, активизация их противостояния экономической преступности, профилактика криминализации инвестиционных процессов, создание условий для безопасного вложения капиталов как отечественными, так и иностранными инвесторами.

Капиталовложение иностранных инвестиций в экономику Таджикистана, на наш взгляд, - объект особого внимания, так как именно в этих отношениях в наибольшей степени может проявиться криминальный аспект. Именно экономическая безопасность Таджикистана сегодня приобретает особо важное значение.

ТАЪМИНИ ВОҚЕИИ ҲУҚУҚИ ГУМОНБАРШУДАГОН ВА
АЙБДОРШАВАНДАГОН БА ҲИМОЯ ДАР ДАВРАИ
ТАФТИШИ ПЕШАКӢ



Рауфов Ф.Ҳ.*

Ҳуқуқ ба ҳимоя, баробари ҳуқуқ ба ҳаёт, озодӣ аз шиканча, дахлнопазирии манзил, дахлнопазирии ҳаёти шахсӣ, озодии сухан ва афкор, озодии вичдон ва эътиқоди динӣ, ба гурӯҳи ҳуқуқҳои фитрӣ дохил гардида, мувофиқи Конститутсияи (Сарқонуни) Ҷумҳурии Тоҷикистон аз тарафи давлат эътироф, риоя ва ҳифз карда мешавад.

Истиқлолияти Ҷумҳурии Тоҷикистон ба рушду инкишофи як қатор институтҳои ҳуқуқӣ, аз ҷумла институти ҳимояи ҳуқуқи гумонбаршудагон ва айбдоршавандагон тақони чиддӣ бахшид. Бо ворид гардидани тағйири иловаҳо ба Кодекси муурофиявии ҷиноятии Ҷумҳурии Тоҷикистон, баробари васеъ гардидани доираи ҳуқуқҳои гумонбаршудагон ва айбдоршавандагон ба ҳимоя, ваколати ҳимоячиён, ки бевосита вазифаи ҳимояро ба зимма доранд, рӯ ба афзоиш ниҳод.

Бо қабули Конститутсияи (Сарқонуни) Ҷумҳурии Тоҷикистон аз 6-уми ноябри соли 1994, ки дар м.м.19 ва 92-и он ҳуқуқи шаҳрвандон ба ҳимоя ва кафолати ёрии ҳуқуқӣ дар тамоми марҳилаҳои тафтишот ва муурофияи судӣ пешбинӣ шудааст⁴⁰, ҳуқуқи ҳимоя таҳкими конститутсионии худро пайдо намуд.

Конститутсияи (Сарқонуни) Ҷумҳурии Тоҷикистон ва дигар санадҳои ҳуқуқии миллӣ, ки баҳри таъмини ҳуқуқи ҳимоя равона гардидаанд, ба як қатор санадҳои байналмил-

* Рауфов Ф.Ҳ. - муовини сардори Раёсати Прокуратураи генералии Ҷумҳурии Тоҷикистон оид ба назорати иҷроӣ қонунҳо дар мақомоти ВКД-и Ҷумҳурии Тоҷикистон ва дар Агентии назорати маводи нашъаовари назди Президенти Ҷумҳурии Тоҷикистон, мушовири адлияи дараҷаи I.

⁴⁰ Конститутсияи (Сарқонуни) Ҷумҳурии Тоҷикистон. Душанбе. Шуъбаи компютерӣ ва чопи Дастгоҳи Маҷлиси намоёндагони Маҷлиси Олии Ҷумҳурии Тоҷикистон. 2003. С.12, 30.

лалӣ, чун Эълумияи умумии ҳуқуқи башар, Паймони байналхалқӣ оид ба ҳуқуқҳои шахрвандӣ ва сиёсӣ, Маҷмаи принципҳои ҳимояи ҳамаи шахсоне, ки таҳти ҳама гуна дастгиркунӣ ва маҳкумӣ қарор доранд, Қоидаҳои асосӣ дар бораи нақши адвокатҳо ва Принципҳои асосии муносибат бо маҳкумшудагон⁴¹ асос ёфтаанд.

Айни ҳол, танҳо дар ҳудуди шаҳри Душанбе зиёда аз 130 нафар адвокатҳои Маслиҳатхонаҳои ҳуқуқии шаҳри Душанбе ва ноҳияҳои он, зиёда аз 170 нафар адвокатҳои ваколатдор, ки аз Вазорати адлияи Ҷумҳурии Тоҷикистон барои расонидани ёрии ҳуқуқии пулакӣ иҷозатнома гирифтаанд, фаъолият менамоянд.

Моддаи 53-и Кодекси амалкунандаи мурофиавии ҷиноятии Ҷумҳурии Тоҷикистон (минбаъд КМЧ)⁴² муайян кардааст, ки ҳимоячӣ бояд аз ҳама тарзу воситаҳои ҳимоя, ки хилофи қонун нестанд, истифода барад. Дар асоси м.11 Қонуни Ҷумҳурии Тоҷикистон «Дар бораи адвокатура» бошад, адвокат дар фаъолияти худ ўҳдадор аст, ки қонунҳои ҷориро айнан ва собитқадамона риоя намуда, тамоми восита ва усулҳои дар қонун пешбинишударо барои ҳимояи ҳуқуқ ва манфиатҳои қонунии ашхоси воқеӣ ва ҳуқуқӣ, ки ба ӯ барои расонидани ёрии ҳуқуқӣ муроҷиат мекунанд, истифода намояд. Адвокат бояд доимо обрӯю эътибори касбии худро нигоҳ дорад ва Қоидаҳои одоби касбии ҳимоячиёнро риоя кунад.

Таҳкими конститутсионӣ ва қонунӣ пайдо намудани ҳуқуқи шахрвандон ба ҳимоя, ҳанӯз як тарафи масъала аст. Тарафи дигари масъала таъмини воқеии он дар амалияи тафтишотӣ мебошад, зеро таҳлилҳо нишон медиҳанд, ки ҳанӯз дар татбиқи ҳуқуқи гумонбаршудагон ва айбдоршавандагон ба ҳимоя дар рафти тафтиши пешакӣ як қатор монеаҳо вучуд доранд, ки бе бартараф кардани онҳо таъмини воқеии ин ҳуқуқ ғайриимкон аст.

Яке аз кафолатҳои ҳуқуқие, ки давлат дар м.5 Қонуни Ҷумҳурии Тоҷикистон «Дар бораи адвокатура» муқаррар кардааст, **ин чӯдо қардани маблағ барои расонидани ёрии**

⁴¹ Маҷмӯи ҳуҷҷатҳои байналмиллалӣ ва қонунгузориҳои Ҷумҳурии Тоҷикистон оид ба ҳуқуқи инсон. Душанбе. Мастер-Принт. 2006.

⁴² Кодекси мурофиавии ҷиноятии Ҷумҳурии Тоҷикистон. Душанбе. Ирфон. 1981. С. 29-30.

хуқуқӣ ба шахрвандони камбизоат мебошад. Тибқи муқаррароти м.49-и КМЧ Ҷумҳурии Тоҷикистон, дар мавриде, ки айбдоршаванда имконияти моддии даъвати ҳимоячиро надорад, ё аз ҳимоячӣ даст мекашад, вале иштироки ҳимоячӣ мувофиқи қонун ҳатмӣ мебошад, ҳимоячӣ аз ҳисоби маблағҳои давлатӣ таъмин карда мешавад.

Лекин омӯзиши амалия нишон дод, ки дар самти таъмини ин қаророти ҳуқуқӣ баъзе душвориҳо ҷой доранд. Мувофиқи **Дастурамал доир ба пардохти музди хизмати адвокатҳо барои расонидани ёрии ҳуқуқӣ ба ашхоси воқеӣ ва шахсони ҳуқуқӣ**, ки аз тарафи Ҳайати мушовараи адвокатҳои Ҷумҳурии Тоҷикистон қабул ва бо Вазорати молияи кишвар мувофиқа кунонида шудааст, музди кори ҳимоячиён аз ҳисоби маблағҳои давлатӣ, аз буҷети маҳаллии мақомоти иҷроияи ҳокимияти давлатии ноҳияи ҷои кори ҳимоячӣ пардохт карда мешавад⁴³. Новобаста аз ин талаботи қонун дар мақомоти иҷроияи ҳокимияти давлатии шаҳри Душанбе ва ноҳияҳои он чунин моддаи хароҷот пешбинӣ нашудааст.

Бо истифода аз ин, бо асоси пешбинӣ нашудани моддаи хароҷот дар буҷет баъзе мақомоти иҷроияи ҳокимияти давлатӣ дар маҳалҳо солҳои тӯлонӣ музди кори ҳимоячиёнро пардохт нанамудаанд. Масалан, мақомоти иҷроияи ҳокимияти давлатии ноҳияи Синои шаҳри Душанбе ба Маслиҳатхонаи ҳуқуқии ин ноҳия аз соли 1998 то соли 2008 ягон маблағ барои пардохти музди кори ҳимоячиён барои расонидани ёрии ҳуқуқӣ ба шахсони камбизоат ҷудо накардааст. Ҳол он ки ҳимоячиёни ин Маслиҳатхонаи ҳуқуқӣ танҳо дар соли 2007 ба маблағи 997 сомонӣ ва соли 2008 ба маблағи 2644 сомонӣ, дар асоси дархостҳои муфаттишон ва судҳо дар баррасии парвандаҳои ҷиноятӣ нисбати шахсони камбизоат ширкат варзидаанд. Ин тарзи муносибати мақомоти иҷроияи ҳокимияти давлатӣ дар маҳалҳо боиси аз байн рафтани омили моддии рӯҳбаланд намудани ҳимоячиён, расонидани таъсири манфӣ ба сифати ҳимоя гардида, иштироки ҳимоячӣ хусусияти маҷбурӣ-расмиро касб менамояд. Баҳри бартараф намудани ин монетаи таъмини воқеии ҳуқуқи гумонбаршудагон ва айбдоршавандагон ба ҳимоя, бояд дар

⁴³ Дастурамал доир ба пардохти музди хизмати адвокатҳо барои расонидани ёрии ҳуқуқӣ ба ашхоси воқеӣ ва шахсони ҳуқуқӣ. Шақли электронӣ.

бучети маҳаллӣ чунин моддаи харочот пешбинӣ карда шавад. Ё худ, бо истифода аз таҷрибаи мақомоти иҷроияи ҳокимияти давлатии ноҳияҳои Фирдавсӣ ва И.Сомонӣ ин маблағ мумкин аст аз моддаи «Харочоти дигар» пардохт гардад.

Таҷрибаи тафтишотӣ ва судӣ гувоҳи он аст, ки на ҳамеша ҳуқуқи гумонбаршудагон ва айбдоршавандагон ба ҳимоя аз ҷониби мақомоти тафтишотӣ таъмин карда мешавад. На ҳамеша ба ҳимоячиён барои ба амал баровардани ҳуқуқи ўҳдадорихои муқарраркардаи қонун аз тарафи муфаттишон имконият фароҳам оварда мешавад. Баъзан, майли айбдоркунии муфаттишон, ҳисси барғалати расмиятчиғӣ ва ҳифзи манфиатҳои идоравӣ ба вайронкунии ҷиддии ҳуқуқи шаҳрвандон ба ҳимоя оварда мерасонад. Поймол намудани ҳуқуқи шаҳрвандон ба ҳимоя, аввалан, ба тезутунд шудани муносибати муфаттиш аз як тараф ва ҳимоячӣ, гумонбаршуда, айбдоршаванда ва ҳешовандони онҳо аз тарафи дигар, сониян ба вучуд омадани зухуроти нигилизми ҳуқуқӣ, яъне коста гардидани боварии айбдоршаванда ва ҳешовандони ӯ ба қонун ва мақомоти ҳифзи ҳуқуқ сабаб мегардад. Мувофиқан ба ин, мақсади хусусии ҷазо, яъне ислоҳи шахси содирнамудаи ҷиноят ва мақсади умумии он, яъне расонидани таъсири огоҳонӣ ба ҳешовандони ӯ ва дигар аъзои ҷамъият ба даст оварда намешавад.

Мақомоти прокуратураи Ҷумҳурии Тоҷикистон мунтазам масъалаи ҳимояи ҳуқуқи гумонбаршудагон ва айбдоршавандагонро ба ҳимоя таҳлил ва ҷамъбаст карда, дар муайян ва бартараф намудани қонунвайронкуниҳои ҷойдошта дар ин самт, ба ҷавобгарӣ кашидани шахсони масъул ҷорачӯӣ менамояд. Алалхусус, бо зухуроти ба вучуд омадани фазои носолими психологӣ, чун душман қабул кардани ҳимоячӣ аз тарафи мақомоти тафтишотӣ, мунтазам ва дағалона вайрон кардани ҳуқуқи гумонбаршудагон ва айбдоршавандагон ба ҳимоя мубориза бурда мешавад. Дар соли 2007 ин масъала, ҳатто дар Шӯрои Ҷамоҳангсозии мақомоти ҳифзи ҳуқуқи пойтахт баррасӣ шуда буд.

Ҷангоми тайёри ба ҷаласаи Шӯрои Ҷамоҳангсозӣ аъзои гурӯҳи кории прокуратураи шаҳри Душанбе ба Муассисаи ислоҳии № 1-и пойтахт ташриф оварданд, ки он ҷо асосан маҳкумшудагоне, ки ҷиноятҳои вазнин ва маҳсусан вазнин содир намудаанд, нигоҳ дошта мешаванд. Бо зиёда аз 30

нафар маҳкумшудагон вобаста ба таъмини ҳуқуқи онҳо ба ҳимоя дар рафти тафтишот ва баррасии судӣ сӯҳбат карда шуд. Аз сӯҳбат маълум гардид, ки ҳуқуқи ҳимояи як қатор маҳкумшудагон дар рафти тафтиши пешакӣ вайрон карда шудааст ва бархе аз онҳо оид ба ин ҳуқуқи худ тасаввуроти кофӣ надоранд. Масалан, маҳкумшуда Музаффар то ҳол ғумон мекунад, ки адвокатҳо дар ҳайати шӯъбаҳои қорҳои дохилӣ фаъолият менамоянд. Маҳкумшуда Хуршед бошад, аз ҷӣ иборат будани вазифаи ҳимоячиро аниқ наметоданд ва вазифаи ӯро «пуштигирӣ» ҳисоб мекунад. Қисме аз маҳкумшудагон бошанд, ҳимоячиёро дашном медоданд, ки «онҳоро аз сари суд халос карда гирифта натавонистааст». Баъзе аз маҳкумшудагони дигар бо сабаби надоштани маблағҳои пулӣ аз ёрии адвокат истифода набурдаанд ва танҳо ҳангоми сӯҳбат бо гурӯҳи қорӣ фаҳмиданд, ки аз ҳисоби маблағҳои давлатӣ низ ҳимоячӣ гирифта мумкин будааст. Маҳкумшуда Хайридин бошад, изҳор кардааст, ки адвокат бо сабаби он ки ӯ пул надостааст, дар қор иштирок нанамудааст. Аксари маҳкумшудагон аз он шикоят намуданд, ки ба онҳо фавран пас аз дастгир намудан ҳимоячӣ таъмин нашудааст, ё муфаттишон бо баҳонаи «сабук қардани қорашон», «бо моддаҳои қамтар эълон қардани айб» онҳоро ба ғап даровардаанд, ки аз ҳимоячӣ даст кашанд, ё умуман хоҳиши онҳоро вобаста ба қиро намудани ҳимоячӣ беътибор гузоштаанд. Ба баъзе маҳкумшудагон, чун Ҷаҳонгир ва Дмитрий, новобаста аз он ки онҳо забони тоҷикиро наметоданд, мувофиқа ба забони тоҷикӣ бурда, ҳимоячӣ таъмин нашудааст.

Ташвишовар он буд, ки дар вучуди ҳамаи ин маҳкумшудагон, ҳатто дар онҳое, ки аллақай якҷанд сол адои ҷазо қарда истодаанд, ҳисси ғазаб ва ноқоварӣ ба мақомоти тафтишотӣ, ки онҳоро аз ҳуқуқи ҳимоя маҳрум қардаанд, боқӣ мондааст ва ин албатта, барои расидан ба мақсади ҳуқуқии ҷазо – ислоҳи маҳкумшуда бетаъсир наметоданд.

Бо назардошти омӯзиши парвандаҳои қиноятӣ ва сӯҳбат бо ҳимоячиёну маҳкумшудагон, ҳолатҳои поймол шудани ҳуқуқҳои ғумонбаршудагон ва айбдоршавандагонро дар рафти тафтиши пешакӣ **шартан ба якҷанд гурӯҳҳо** ҷудо қардан мумкин аст.

1) Мувофиқи м.м.48-49 ҚМҶ айбдоршаванда ҳуқуқ ба ҳимоя дорад ва ҳимоячӣ ба иштирок дар қор аз лаҳзаи эълон

кардани айб ва хангоми дастгир намудани шахс бо гумони содиркунии ҷиноят ё интиҳоби чораи пешгирӣ дар ҳабс нигоҳ доштан, аз лаҳзаи ба ӯ эълон кардани протоколи дастгиркунӣ ё қарори ба ҳабс гирифтани, аммо на дертар аз 24 соат аз лаҳзаи дастгиркунӣ ё ба ҳабс гирифтани, роҳ дода мешавад⁴⁴. Бархилофи ин талаботи қонун баъзан муфаттишон амалан барои ҷимояи ҳуқуқи гумонбаршудагон ва айбдоршавандагон ҷимоячиро даъват намекунанд, ҳуқуқи истифода аз хизмати ҷимоячиро ба онҳо намефаҳмонанд. Яъне, кафолати таъмини воқеии ҷимоя (м.5 Қонуни Ҷумҳурии Тоҷикистон «Дар бораи адвокатура») риоя карда намешавад. Баръакс, аз гумонбаршуда ё айбдоршаванда аризаи ӯ дар хусуси эҳтиёҷ надоштани ба ҷимоячӣ, ки дар аксар мавридҳо, чунин аризаҳо бо ташаббус ва зери диктаи ҳуди муфаттишон тартиб дода мешаванд, гирифта ба маводи парвандаи ҷиноятӣ ҳамроҳ карда мешаванд.

Чунончӣ, дар як ҳолат муфаттиши мақомоти тафтишотии ш.Душанбе бо гумони содир намудани ҷинояти роҳзанӣ Давлатмахмадов С. ва Акрамов Д.-ро дастгир ва ҳабс кардааст. Зимни дастгир ва эълон кардани айб ба номбурдагон муфаттиш ба ҷои амалан даъват намудани ҷимоячӣ ва дар иштироки ӯ ба дастгиршудагон фаҳмонидани ҳуқуқи онҳо ба ҷимоячӣ, бо ташаббуси худ аризаҳои онҳоро дар бораи эҳтиёҷ надоштани ба хизмати ҷимоячӣ гирифтааст. Баъди ба иштирок дар қор роҳ дода шудани ҷимоячӣ номбурдагон нишондодҳои дар марҳилаи аввали тафтишот додаи худро тағйир дода, сабаби онро дар вайронкунии ҳуқуқҳои аз ҷониби қонундорони қаври ва муфаттиш шарҳ додааст.

Муфаттиши дигар бошад хангоми тафтиши парвандаи ҷиноятӣ нисбати Ҷаркулов Х. оид ба ҳодисаҳои қаллобӣ ба миқдори махсусан қалон ва сохтакорӣ ҳуҷҷатҳо аризаи гумонбаршударо оид ба надоштани эҳтиёҷ ба ҷимоячӣ гирифта, ҳамаи ҳаракатҳои зарурии тафтишотиро бе иштироки ҷимоячӣ гузаронидааст. Омӯзиши парвандаи ҷиноятӣ ва матни ариза аз он гувоҳӣ медиҳад, ки он дикта шудааст ва аризадиҳанда, ки дар содир намудани ҷинояти вазнин гумонбар ва дастгир шудааст, моҳияти аризаи навиштаашро то

⁴⁴ Кодекси мувофиқи ҷиноятии Ҷумҳурии Тоҷикистон. Душанбе. Ирфон. 198. С. 26-27.

ба охир дарк накардааст. Зеро мувофиқи маълумотҳои парвандаи ҷинояти, Ҷаркулови 66 сола танҳо маълумоти миёнаи касбӣ-техникӣ, бо ихтисоси челонгар дорад ва дониши ҳуқуқӣ надорад. Агар диктаи муфаттиш набошад, ба ӯ чӣ зарурат буд, ки аз Ҷимоячӣ даст кашад. Вақте ки Ҷаркулов ба моҳияти масъала сарфаҳм меравад, якбора ду Ҷимоячӣ мегирад ва ба мақомоти прокуратура оид ба поймол шудани ҳуқуқаш ба Ҷимоя шикоят менамояд, ки вобаста ба он чораҷӯӣ карда шудааст.

Албатта, қонуни муурофиявии ҷиноятӣ ба айбдоршаванда баробари ҳуқуқ ба Ҷимоя, ҳуқуқи даст кашидан аз Ҷимоячино низ додааст, ки он дар м.52 КМЧ мустаҳкам гардидааст⁴⁵. Аммо, дар ин модда талаб карда мешавад, ки «ин гуна дасткашӣ танҳо бо ташаббуси худи айбдоршаванда роҳ дода мешавад». Дар як ҳолат муфаттиш ба ҷои гумонбаршудаи ҷинояти ғоратгарӣ худаш матни аризаро навишта, дар он танҳо имзои гумонбаршударо гирифтааст. Муфаттиши дигар ба «навогарӣ» роҳ дода, аризаҳои се нафар гумонбаршудагонро оид ба эҳтиёҷ надоштанишон ба хизмати Ҷимоячӣ дар компютер ҷоп карда, дар он имзои гумонбаршудагонро гирифтааст, ҳол он ки ин нафарон дар содир намудани ҷиноятҳои вазнин гумонбар буданд.

Яке аз роҳҳои бартараф намудани вайронкунии ҳуқуқи гумонбаршудагон ва айбдоршавандагон ба Ҷимоя, ин саривақт ошкор кардани ин ҳолатҳо ва ҷун ҳолати вайронкунии ҷиддии қонун ба тафтиши иловагӣ баргардонидани парвандаҳои ҷиноятӣ мебошад (м.233 КМЧ). Зеро м.349 КМЧ ҷун ҳолати вайронкунии ҷиддии қонуни муурофиявӣ-ҷиноятӣ вайрон кардани ҳуқуқи Ҷимояро шуморидааст⁴⁶.

Дар ҳолати алоҳида бошад, муфаттиш ба айбдоршаванда, ки забони модаринаш русӣ буда, забони муурофияро намедонист, тарҷимон таъин намудааст, вале ӯро бо Ҷимоячӣ таъмин накардааст, ҳол он ки дар ин маврид иштироки ҳатмии Ҷимоячӣ талаб карда мешуд ва ҳеҷ гуна дасткашӣ аз Ҷимоя аз тарафи айбдоршаванда зоҳир нашуда буд.

Масъалаи дигарро низ бояд зикр намуд, ки Кодекси муурофиявии ҷиноятҳои Ҷумҳурии Тоҷикистон дар ин қисм ҳолигӣ дорад, яъне аз Ҷимоячӣ даст кашидан танҳо дар ҳо-

⁴⁵ Ҷамон ҷо. С. 29.

⁴⁶ Ҷамон ҷо. С. 120-121, 171-172.

латҳое, ки шахси ноболиғ ё айбдоршавандае, ки ба сабаби камбудихоӣ ҷисмонӣ ё рӯҳии худ ҳуқуқи ҳимояро ҳудаш ба амал бароварда наметавонад, барои суд, ё мувофиқан барои муфаттиш ва прокурор ҳатмӣ нест (м.52 КМЧ). Аз ин ҷо ҳулоса кардан мумкин аст, ки дар дигар ҳолатҳои зикршудаи м.51 КМЧ, ки иштироки ҳимоячӣ ҳатмӣ мебошад, даст кашидани гумонбаршуда ё айбдоршаванда аз ҳимоячӣ барои муфаттиш ҳатмӣ аст⁴⁷.

Лоиҳаи КМЧ-и нави Ҷумҳурии Тоҷикистон⁴⁸ ин масъаларо ба таври мусбӣ ҳал кардааст. Мувофиқи м.м.46-47 дар 5 маврид, аз ҷумла ғайр аз ду ҳолати зикршуда, боз дар мавридҳои надонистани забони мурофияи ҷиноятӣ, ё бесавод будани айбдоршаванда, аз тарафи айбдоршаванда содир шудани ҷинояти маҳсусан вазнин, мавҷуд будани муҳолифат байни манфиатҳои гумонбаршуда ва айбдоршаванда, агар яке аз онҳо ҳимоячӣ дошта бошад, аз ҳимоячӣ даст кашидани гумонбаршуда ва айбдоршаванда барои муфаттиш ҳатмӣ нест.

Бо натиҷаи Шӯрои Ҳамоҳангсозии Мақомоти Ҳифзи ҳуқуқи ш.Душанбе қарор қабул карда шуд, ки дар ҳама ҳолатҳои дастгиркунии шахс бо гумони содиркунии ҷиноят ё ба ҷавобгарии ҷиноятӣ кашидани ӯ ҳимоячӣ даъват карда шавад. Аризаи гумонбаршудагон ва айбдоршавандагон дар бораи рад кардан аз ёрии ҳимоячӣ танҳо дар иштироки ҳуди ҳимоячӣ гирифта шуда, чунин радкунӣ бо гирифтани имзои ҳимоячӣ дар ариза тасдиқ карда шавад⁴⁹.

2) Вайронкунии дигари ҳуқуқи гумонбар ва айбдоршавандагон ба ҳимоя дар он зохир мешавад, ки баъзе аз муфаттишон бо сабаби надоштани маҳорату малакаи қасбӣ ва дониши ҳуқуқӣ, аз иштироки ҳимоячӣ дар тафтиши парвандаи ҷиноятӣ ҳарос карда, бо ҳар роҳу воситаҳо ба иштироки ҳимоячӣ дар рафти тафтиш мамониат мекунанд.

⁴⁷ Ҳамон ҷо. С. 28-29.

⁴⁸ Лоиҳаи Кодекси нави мурофиявии ҷиноятӣ Ҷумҳурии Тоҷикистон. Шакли электронӣ.

⁴⁹ Маводи ҷаласаи Шӯрои Ҳамоҳангсозии Мақомоти Ҳифзи ҳуқуқи шаҳри Душанбе аз 24.10.2007 сол марбут ба ҳолати риояи ҳуқуқи гумонбаршудагон ва айбдоршавандагон ба ҳимоя дар рафти тафтиши пешакӣ дар давраи соли 2006 ва 8 моҳи соли 2007.

Шакли пахншудаи мамониат намудан дар нагирифтани ордери химоячӣ, ё таъхир карда гирифтани он ба назар мерасад. Аз рӯи маълумотҳои фаврӣ ва сӯҳбат бо химоячиён, гузаронидани ҳаракатҳои тафтишотӣ бо санаи қафо (то пешниҳоди ордер), ба гап даровардани гумонбаршуда ё айбдоршаванда барои даст кашидан аз ин химоячӣ ва розӣ шудан ба хизмати химоячии пешниҳоднамудаи муфаттиш аз шаклҳои дигари мамониат ба шумор меравад.

3) Ҳолати дигари вайрон кардани ҳуқуқи айбдоршавандагон ба химоя, мавҷудияти институти ғайрирасмӣ «адвокатҳои фармоишӣ» мебошад. Яъне, адвокатҳои муайян мунтазам ба тафтишот аз ҳисоби маблағҳои давлатӣ, баъзан бо тавсия ва исрори муфаттишон аз ҳисоби маблағҳои хешовандони гумонбаршудагон ё айбдоршавандагон ҷалб карда мешаванд ва онҳо амалан на химоятгари ҳуқуқи манфиатҳои зерхимоячӣ, балки бештар чун ёрдамчии муфаттиш, рӯйпӯшқунандаи қонунвайронкуниҳои мақомоти тафтишотӣ баромад мекунад. Иштироки онҳо асосан бо парвандаҳои ҷиноятӣ, ки иштироки химоячӣ ҳатмӣ мебошад, таъмин карда шуда, химояи онҳо на хусусияти воқеӣ, балки характери расмиро доро мебошад. Ин нақши адвокатҳо Декретҳои соли 1917-1919-ро ба ёд меорад, ки адвокатҳо вазифаи «мусоидат ба кори судҳо»-ро доштанд. Маҳз мавҷудияти адвокатҳои фармоишӣ сабаб шудааст, ки баъзе аз маҳкумшудагон то ҳол гумон мекунад, ки адвокатҳо дар шӯъбаҳои қорҳои дохилӣ қор мекунад.

4) Мувофиқи м.10-и Қонуни Ҷумҳурии Тоҷикистон «Дар бораи адвокатура» ва м.53-и КМҶ химоячӣ аз лаҳзаи роҳ дода шуданаш дар парванда ҳақ дорад бо гумонбар ва айбдоршаванда танҳо ба танҳо вохӯрад, ки дар ин ҳол миқдору мӯҳлати вохӯриҳо маҳдуд карда намешавад⁵⁰.

Ҳолатҳои вайрон кардани ҳуқуқи гумонбаршудагон ва айбдоршавандагон ба химоя дар ин мавридҳо дар рафти тафтиши пешакӣ дар чунин ҳолатҳо ба назар мерасад:

- муфаттиш аз додани мулоқот ба химоячӣ, бо баҳонаҳои гуногун пурра саркашӣ мекунад.

- додани мулоқот ба таъхир андохта мешавад, ё бо гузаронидани ин ё он ҳаракатҳои тафтишотӣ вобаста карда

⁵⁰ Кодекси мувофиавии ҷиноятӣ Ҷумҳурии Тоҷикистон. Душанбе. Ирфон. 1981. С.29.

мешавад. Ҳол он ки дар м.53 КМЧ омадааст: «Ҳуқуқи худро ба қор бурдани Ҳимоячӣ, ки ба баррасии парванда роҳ дода шудааст, набояд ба пурсиши пешакии гумонбар ё айбдоршаванда ё ба иҷрои дигар амалҳои тафтишӣ вобаста қарда шавад.

- мулоқот дар алоҳидагӣ дода намешавад, яъне дар рафти мулоқот муфаттиш низ иштирок мекунад.

- мулоқот бо Ҳимоячӣ дар шакли сӯҳбати ӯ бо айбдоршаванда дар рафти ҳаракати тафтишотӣ маҳдуд қарда мешавад.

- новобаста ба талаби Ҳимоячиён ба онҳо бо гумонбаршуда ва айбдоршавандагон ҳилофи талаботҳои м.424 КМЧ, на мулоқоти доимӣ, балки мулоқоти якдафъаина дода мешавад.

5) Ҳолати дигари вайрон намудани ҳуқуқи гумонбаршудагон ва айбдоршавандагон ба Ҳимоя дар он зоҳир мешавад, ки новобаста аз шурӯъ намудани Ҷабҳияти Ҳимоячӣ дар қор, баъзе ҳаракатҳои тафтишотӣ бо гумонбаршуда ва айбдоршаванда, бе иштироки Ҳимоячӣ гузаронида мешавад. Ҳол он ки мувофиқи м.53 КМЧ Ҳимоячӣ ҳуқуқ дорад дар пурсиши гумонбар ва айбдоршаванда, ҳамчунин дар дигар ҳаракатҳои тафтишотӣ, ки бо иштироки онҳо сурат мегирад, ширкат варзад.

6) Мувофиқи м.51 КМЧ агар Ҳимоячиро айбдоршаванда, наояндаи қонунии ӯ, ё бо супориши вай шахсони дигар даъват нақарда бошанд, муфаттиш ё суд вазифадоранд, ки дар қор иштирок намудани Ҳимоячиро таъмин кунанд. Аммо, на ҳамеша муфаттишон ин вазифаи худро иҷро мекунанд. Онҳо баъзан, ҳатто ҳуқуқи гумонбаршудагон ва айбдоршавандагонро ба Ҳимоя, аз ҷумла дар сурати надоштани маблағҳои пулӣ, ҳуқуқ ба истифодаи хизмати Ҳимоячӣ аз ҳисоби маблағҳои давлатиро дуруст намефаҳмонанд, ки дар натиҷа баъзе аз гумонбаршудагон ва айбдоршавандагон танҳо бо сабаби надоштани маблағҳои лозима барои пардохти музди қори Ҳимоячӣ, аз хизмати Ҳимоячӣ даст мекашанд.

7) Мувофиқи м.53 КМЧ Ҳимоячӣ аз лаҳзаи роҳ дода шуданаш ба қор ҳуқуқ дорад бо протоколи дастгир намудан, қарори татбиқи қораи пешгирӣ, бо протоколҳои ҳаракатҳои тафтишотие, ки бо иштироки гумонбаршуда, айбдоршаванда, ё ҳуди Ҳимоячӣ тартиб дода шудаанд, бо ҳуҷҷатҳои, ки ба

гумонбар ё айбдоршаванда нишон дода шудаанд, ё бояд нишон дода мешуданд, бо маводе, ки ба суд барои тасдиқи қонунӣ ва асоснок будани баҳабсгирӣ чун чораи пешгирӣ ва дароз намудани мӯҳлати ҳабс фиристода мешаванд, шинос шавад. Аммо, муфаттишон, хилофи ин талабот амал намуда, ба ҳимоячиён ё ин ҳуҷҷатҳоро, умуман пешниҳод намеку- нанд, ё қисман пешниҳод менамоянд. Чунончӣ, зимни санчиши шикояти ҳимоячиён Одинаев ва Искандаров дар бораи аз ҷониби муфаттиш мамониат кардан ба воҳӯрии онҳо бо айбдоршаванда ва шинос шудан бо маводи зикр- шудаи парвандаи ҷиноятӣ, маълум гардид, ки ҳимоячиён Одинаев ва Искандаров барои иштирок дар қор ҳуҷҷати за- руриро ба муфаттиш пешниҳод кардаанд, лекин бо мавод бо гузаштани 11 рӯз шинос шудаанд, ки боиси шикояти онҳо ба прокуратураи шаҳри Душанбе гардидааст.

8) Бо ҳимоячӣ таъмин накардани шахсоне, ки забони мурофиаи ҷиноятиро намедонанд, вайронкунии дигари ҳуқуқи ҳимоя мебошад. Дар ин мавридҳо аз тарафи муфаттишон ак- саран аризаҳои гумонбаршудагон ва айбдоршавандагон ги- рифта мешавад, ки онҳо забони тоҷикиро медонанд, ҳол он ки аксарияти онҳо танҳо забони гуфтугӯӣ ё лаҳҷавии тоҷикиро медонанд ва забони адабии тоҷикиро намедонанд, аз ин рӯ ҳангоми омӯзиши парвандаи ҷиноятӣ мазмуну моҳияти онро ба пуррагӣ сарфаҳм рафта наметавонанд.

Ҳамин ҷо як ҳолигӣ дар қонунро бояд зикр намуд. Моддаи 51 КМҶ хатмӣ будани хизмати ҳимоячиро ба шах- соне ҳисобидааст, ки «забони мурофиаро намедонанд». Яъне, аз рӯи мазмуни модда дар назар дошта мешавад, ки умуман забонро намедонанд. Ин ба муфаттишон баҳона ме- шавад, ки дар сурати қисман дониستاني забони тоҷикӣ, ё до- нистани забони гуфтугӯии тоҷикӣ ба гумонбаршуда ва айбдоршаванда ҳимоячӣ таъмин карда нашавад. Дар Лоихаи КМҶ-и нав чун ҳолати таъмини хатмии хизмати ҳимоячӣ «агар гумонбаршуда, айбдоршаванда ё судшаванда забони пешбурди мурофиаро бо парвандаи ҷиноятӣ надонанд» гуф- та шудааст. Агар дар КМҶ-и нав талаботи зикршуда дар шакли «забони мурофиаро умуман ё ба дараҷаи кофӣ наме- донанд» истифода мешуд, беҳтар мебуд.

Таъмини воқеии ҳуқуқи гумонбаршудагон ва айбдор- шавандагон ба ҳимоя, пеш аз ҳама таъмини ҳуқуқи фитрӣ ва конститусионии онҳо буда, баҳри сазовор шудан ба бова-

рии аҳли ҷомеа, алалхусус, наздикону хешовандони ин ашхос, пешгирӣ кардани тафтиши ғайриобъективона ва ғайриқонунӣ, поймол шудани ҳуқуқи инсон мусоидат мекунад. Таъмини ҳуқуқи гумонбаршудагон ва айбдоршавандагон ба ҳимоя, бешубҳа, боиси баланд шудани нуфузи давлат ва мақомоти ҳифзи ҳуқуқи ҷумҳурӣ дар назари аҳли ҷомеаи ҷаҳонӣ мегардад.

ПРАВО НА ИМЯ – ПРОБЛЕМЫ РЕАЛИЗАЦИИ И ПРИМЕНЕНИЯ



Саидов З.А.*
Хайруллоев Ф.С.**

Право на имя является неотъемлемой частью правоспособности каждого гражданина. На земле трудно представить человека без имени, фамилии и отчества. Данные категории индивидуализируют личность. По этому поводу Ш.Менглиев правильно полагает, что невозможно представить отношения гражданско-правового характера без индивидуализации их субъектов, так как через право на имя реализуются все другие права и обязанности граждан⁵¹.

Право на имя относится к личным неотчуждаемым правам граждан и относится к категории личных неимущественных прав, которые являются наименее разработанной частью общей теории гражданского права, несмотря на то, что вопросы субъективного права получили довольно широкую разработку в юридической литературе.

Согласно ч.1 ст.20 Гражданского кодекса Республики Таджикистан (далее ГК РТ) от 30 июня 1999 года гражданин приобретает и осуществляет права и обязанности под своим именем, включающим фамилию и собственное имя, а также отчество, если иное не вытекает из закона или национального обычая. Кроме этого, в случае и в порядке, предусмотренном законом, гражданин может использовать псевдоним (вымышленное имя). Поэтому важно, чтобы процесс реализации и применения данного права всецело способствовал гражданскому обороту, соответ-

* Саидов З.А. - начальник факультета № 3 Академии МВД РТ, кандидат юридических наук, подполковник милиции.

** Хайруллоев Ф.С. - начальник кафедры Гражданско-правовых дисциплин Академии МВД РТ, кандидат юридических наук, подполковник милиции.

⁵¹ См.: Менглиев Ш. Неимущественные отношения: регулируются или охраняются // Государство и право. Душанбе. 2003. С. 58.

ствовал установленному правопорядку и задачам государства по созданию справедливого общества.

Сегодня практика в Таджикистане по реализации и применению данного права не совсем совершенна. Правовое сознание граждан и должностных лиц правоприменительных органов Республики Таджикистан очень низкое⁵². Граждане в большинстве случаев не знают о наличии своих прав, а правоприменительные органы, должностные лица не всегда проявляют инициативу в достижении конечного результата в процессе реализации гражданами своих прав. Ведь правоприменительная деятельность направлена на обеспечение реализации права.

Первоначальное имя гражданин получает при рождении. Ребенок имеет право на имя, фамилию и отчество (ст.58 Семейного кодекса Республики Таджикистан от 13 ноября 1998 года – далее СК РТ). Согласно действующему законодательству установлено, что при государственной регистрации рождения фамилия ребенка записывается по фамилии его родителей. При разных фамилиях родителей фамилия ребенка записывается по фамилии отца или по фамилии матери, или по имени отца по согласию родителей (ч.1 ст.20 Закона Республики Таджикистан «О государственной регистрации актов гражданского состояния» от 29 апреля 2006 года⁵³ - далее Закон о ЗАГСе).

Фамилия ребенка по желанию родителей может образовываться от имени отца, от корня его фамилии с добавлением суффиксов «зода», «зод», «и», «ий», «иён», «пур», «духт» или элементами «пури», «духти», либо после имени ребенка или его отца добавлением корня его фамилии. Аналогичное установление может применяться в отношении отчества. Отчество ребенка записывается по имени отца и может образовываться согласно национальным традициям с добавлением суффиксов «зода», «зод», «и», «ий», «иён», «пур», «духт» или элементами «пури», «духти», либо в порядке добавления после имени ребенка имени отца.

Безусловно данные положения являются новыми и подчеркивают самобытность нашего народа, но надо заметить, что

⁵² Правоприменительными органами в области права на имя являются органы ЗАГС и внутренних дел Республики Таджикистан.

⁵³ См.: Ахбори Маджлиси Оли Республики Таджикистан. №4. 2006., ст.201.

они не имеют императивный характер. Однако во многих органах ЗАГСа происходит навязывание родителям использования национальных традиций. В других отделах записи актов гражданского состояния, наоборот, убеждают в сохранении фамилий и отчеств советских времен. Создается впечатление, что работники правоприменительных органов или не имеют юридического образования, не различая императивные нормы права от диспозитивных, или умышленно, в корыстных целях, вводят в заблуждение граждан.

Граждане в данной ситуации должны знать, что в выборе имени, фамилии и отчества своих детей они свободны. Справедливо по этому поводу отмечает Ш.Т.Тагайназаров, что «граждане вправе свободно определять свое поведение в индивидуальной жизнедеятельности по своему усмотрению,⁵⁴ и каждое лицо должно иметь собственное имя, чем-то различимое от другого»⁵⁵. Никто не вправе вмешиваться в осуществление данного права, даже бабушки и дедушки, братья и сестры, если не будет на это согласия самих родителей. Для выбора имени ребенку родителям предоставлен большой арсенал имен, существующих не только в Таджикистане, но в целом, в мире. Никаких ограничений здесь нет, за исключением в выборе фамилии и отчества, рамки которых установлены Законом о ЗАГСе.

Уместно заметить, что некомпетентность работников органов ЗАГСа заметна по грамматическому оформлению выдаваемых гражданам документов, в частности, свидетельств о рождении, где указывается имя, фамилия и отчество гражданина. Ошибки работников этих органов создают в дальнейшем проблемы их владельцам. Больше всего достается, например, таджикским мигрантам в России. Они ощущают это на своей «шкуре», практически, ежедневно. Расплывчатая печать, указания фамилии в графе имени и наоборот, грамматические ошибки в правописании и многое другое не только могут поставить мигрантов из Таджикистана в нелегальное положение, но и наносят урон авторитету государственных органов власти.

Надо отметить, что в свое время со стороны Управления актов гражданского состояния при Министерстве юстиции Та-

⁵⁴ Тагайназаров Ш.Т. Гражданско-правовое регулирование личных неимущественных прав граждан в СССР. Душанбе. Дониш. 1990. С. 85.

⁵⁵ Там же. С. 170.

джикской ССР была рекомендована к печати работа под названием «Правописание таджикских имен»⁵⁶, в которой указаны более 400 имен, фамилий и отчеств в таджикском и русском правописании. Думается, что такие издания должны быть настольными книгами органов ЗАГС, паспортных столов ОВД, а также местных джамоатов.

В случае, если отцовство ребенка не установлено в предусмотренном законом порядке, то имя ребенка дается по указанию матери, отчество – по имени лица, записанного в свидетельстве о рождении ребенка в качестве его отца, а фамилия – по фамилии матери (ст.19 Закона о ЗАГСе).

Надо отметить, что законодательство России предусматривает, что лица, состоящие в браке и давшие свое согласие в письменной форме на применение метода искусственного оплодотворения или на рождение у них ребенка в результате применения этих методов, записываются его родителями в книге записей рождения. В дальнейшем их воля, а также имена и фамилии учитываются в именовании ребенка. Нам думается, что научные открытия в области искусственного оплодотворения могут помочь решить ряд проблем в семейных правоотношениях. Однако, к применению методов искусственного оплодотворения следовало бы отнестись с осторожностью (с учетом национальных традиций).

В соответствии с ч.2 ст.20 КГ РТ гражданин вправе переменить свое имя в порядке, установленном законом. Такое право у него возникает с достижением возраста шестнадцати лет. Перемена имени, отчества, фамилии лицом, не достигшим совершеннолетия, производится при наличии согласия родителей, усыновителей или попечителя. При отсутствии такого согласия – на основании решения суда, за исключением случаев приобретения лицом полной дееспособности до достижения им совершеннолетия в порядке, предусмотренном законом.

Перемена имени лицу, не достигшему возраста шестнадцати лет, а также изменение присвоенной ему фамилии на фамилию другого родителя производится на основании решения органа опеки и попечительства в порядке, установленном законодательством Республики Таджикистан.

⁵⁶ Имлоҳои исмҳои тоҷикӣ / Тартибдиҳандагон. Ортиқов Р.О ва Калонтаров Я.И. Душанбе. Ирфон. 1976.

В результате изменения имени, фамилии и отчества возникает ряд юридических последствий. Во-первых, гражданин обязан принимать необходимые меры для уведомления своих должников и кредиторов о перемене своего имени и несет риск последствий, вызванных отсутствием у этих лиц сведений о перемене имени, во-вторых, перемена гражданином имени не является основанием для прекращения или изменения его прав и обязанностей, приобретенных под прежним именем, в-третьих, гражданин, переименовавший имя, вправе требовать внесения за свой счет соответствующих изменений в документы, оформленные на его прежнее имя.

В связи с этим возникает вопрос: сколько раз каждый гражданин за всю свою жизнь может реализовать право на имя, в частности, переименоваться? Как показывает практика, и здесь каждый гражданин наталкивается на проблемы в деятельности правоприменительных органов. Законная возможность граждан изменить имя неправомерно этими органами ограничивается до одного, двух и более раз. Действующее законодательство не ограничивает конкретным числом реализацию права на имя. Например, у женщин, с учетом национальных традиций, в жизни таких ситуаций больше чем у мужчин. Ее добрачная фамилия может измениться в силу заключения брака, а обретенная в браке новая фамилия, в результате развода, может быть изменена на предыдущую. И так в процессе жизненного пути может случиться несколько раз. Поэтому правоприменительные органы так просто, без основания не вправе отказывать гражданам в желании изменить фамилию.

В соответствии с требованиями Закона о ЗАГС (ст.68) в заявлении об изменении фамилии, имени и отчества должна быть указана причина их перемены, но это не основания для отказа в удовлетворении просьбы. В указании причины законодатель пытается выяснить соразмерность совершаемого поведения интересам других лиц. Осуществление гражданских прав не должно наносить ущерб интересам общества и государства, правам других граждан. Сегодня изменения фамилии, имя и отчества получили массовый характер среди мигрантов, которые депортируются из России, тем самым, лишаясь права въезжать в эту страну в течение определенного времени. Поэтому выявление истинной причины перемены имени требует взаимосвязи и

быстрого обмена информацией между органами ЗАГСа и ОВД не только внутри республики, но и между странами.

В перемене имени, фамилии и отчества законодатель не устанавливает никаких ограничений. Однако де-факто перемена имени, фамилии и отчества на имя, фамилию и отчество Президента Республики Таджикистан не разрешается.

Гражданское законодательство, перечисляя виды личных прав (ст.170 ГК РТ), не раскрывает их содержания, в частности, право на имя, за исключением ст.20 ГК РТ. Видимо, эта работа возложена на судебные органы. При рассмотрении гражданских дел судами и обобщении судебной практики по гражданским делам в сфере реализации и применении права на имя суды должны раскрывать содержание этого права. Однако, по данному направлению нет никаких руководящих разъяснений Верховного Суда Республики Таджикистан.

Приобретение прав и обязанностей под именем другого лица гражданским законодательством не допускается.

Вред, причиненный гражданину в результате неправомерного использования его имени, подлежит возмещению в соответствии с настоящим Кодексом. При искажении либо использовании имени гражданина способами или в формах, которые затрагивают его честь, достоинство или деловую репутацию, применяются правила, предусмотренные ст.174 ГК РТ. Это значит, что с ответчика можно наряду с опровержением сведений, порочащих честь, достоинство и деловую репутацию, требовать возмещения убытков и морального вреда, причиненных их распространением. Однако, на законодательном уровне не предусмотрена ответственность должностных лиц правоприменительных органов, умышленно и неумышленно препятствующих реализации права на имя.

Итак, проблем в данной отрасли много. Мы полагаем, что причины такого положения дел разные. Прежде всего, это:

- низкий уровень правосознания, как рядовых граждан, так и должностных лиц государственных органов, задействованных в правоприменительной деятельности;
- слабо разработанный институт права на имя на законодательном уровне;
- отсутствие должного контроля и надзора в сфере реализации и применения права на имя;

- отсутствие взаимодействия и быстрого обмена информацией между правоприменительными органами в сфере реализации и применения права на имя (между органами ЗАГС и ОВД);

- отсутствие судебной практики и её обобщение в указанной сфере;

- отсутствие профессионализма у работников органов ЗАГС и сотрудников органов внутренних дел в сфере применения права на имя.

Поэтому необходимо, во-первых, чтобы работники органов ЗАГС (хотя бы их руководители) имели юридическое образование. Кстати, данное предложение соответствует Указу Президента от 31 декабря 2008 года «Об утверждении концепции государственной кадровой политики Республики Таджикистан»; во-вторых, в целях дальнейшего совершенствования норм действующего законодательства, с учетом научных открытий в области искусственного оплодотворения (с учетом их сочетания с национальными традициями), а также новых потребностей общества, внести дополнения в Закон о ЗАГСе; в-третьих, усилить контроль и надзор в данной сфере; в-четвертых, создать базу данных, из которой можно быстро и оперативно получать информацию, которая способна помочь в выявлении истинных причин перемены имени, фамилии и отчества.



***Раздел II. ОБЩЕСТВЕННЫЕ ДИСЦИПЛИНЫ И
ЕСТЕСТВЕННЫЕ НАУКИ***



БОБО МАХКАМОВ – ТАҲКИМБАХШИ МАҚМОТИ КОРҲОИ ДОХИЛИИ ТОЧИКИСТОН



Розиқзода А.Ш.*

Бобо Махкамов аввалин шахсест аз мардуми таҳҷой ва миллати тоҷик, ки ба вазифаи Вазири корҳои дохилии Ҷумҳурии Шӯравии Сотсиалистии Тоҷикистон таъин шудааст.

Зиндагинома ва роҳи меҳнати тайкардаи ӯ воқеан ҳам намунаи олии садоқат ба халқу Ватан, покқивдонию масъулиятнокӣ ба вазифаҳои хидмати мебошад. Бинобар ин кӯшиш намудем, ки дар бораи ӯ маълумоти бештаре диҳем.

Бобо Махкамов 8-уми декабри соли 1919 дар деҳаи Кӯлканди волости Исфара, уезди Конибодом, губернияи Кӯканди Ҷумҳурии Мухтори Шӯравии Сотсиалистии Туркистон дар оилаи касиби сартарош чашм ба олами ҳастӣ кушодааст. Падараш Турсунов Махкам зиндагии оддӣю хоксоронае дошт ва рӯзгори оилаашро сар ба нӯғ мегузаронд. Дороияш аз ним таноб замин (як таноб баробар ба чоряк гектар аст), боғи зардолу ва як гови чӯшой иборат буд. Ҳамаи ин имкон намедод, ки эҳтиёҷоти рӯзмарраи оиларо, ки аз 9 нафар иборат буд, таъмин созад. Ин буд, ки сардори оила мачбур шуд сартароширо пеша намояд. Вай ба чойи қор ва хонаҳои мардум рафта мӯи сари онҳоро мегирифт ва ба ивази хизматаш мизочон ба ӯ маҳсулот меоданд.

Худи Бобо Махкамов дар ёддоштҳои худ таъкид мекунад, ки тибқи ахбори кӯхансолони деҳа ва бародарони калониаш, даромади падараш аз сартарошӣ ягона сарчашмаи зиндагии оиларо ташкил мекард.

Падараш Турсунов Махкам хеле ҷавон, дар синни 40-солагӣ аз олам гузаштааст. Солҳои зиндагии ӯ ба солҳои вазнини табадуллотҳои шӯришҳо ва муборизаҳои синфӣ рост омада буд. Ба нақли бародаронаш такая намуда, Бобо

* *Розиқзода А.Ш.* – сардори Академияи ВКД Ҷумҳурии Тоҷикистон, доктори илмҳои таърих, полковники милитсия.

Махкамов таъкид мекунад, ки падараш аз тарсу ҳарос бемор гашта Ҷавтидааст.

Он замон онҳо дар оила 7 нафар фарзанд ҳамроҳи модарашон монда буданд. Модар-Ҳалимова Шарофатбиби (1887-1931) зани оқилоу дурандеш буд. Баъди шаш соли вафоти шавҳар ӯ низ аз олам даргузашт. Ин зани хоксору меҳнатӣ ба тарбияи фарзандон диққати ҷиддӣ меод. Фарзандаш Боборо соли 1929 дар синни 10-солагӣ ба мактаби ибтидоии деҳа дода буд ва писараш онро соли 1933 ба итмом расонид.

Баъди вафоти модар 4 писар ва ду духтар ятим меконанд ва тамоми бори вазнини оила, шикасту рехти зиндагӣ ба дӯши бародари калонӣ Абдучалил, ки касби падарро омӯхта буд, мегузарад. Дар ҳуҷҷатҳо соли таваллуди Абдучалил дар як ҷо соли 1910 ва дар дигар ҷо 1912 нишон дода шудааст ва ба андешаи мо шояд соли 1910 ба ҳақиқат наздик бошад.

Бобо бо сабаби марги модар якҷанд моҳ хонданро қатъ карда, бошад ҳам , соли 1933 мактаби ибтидоиро тамом карда, солҳои 1933-1935 дар мактаби 7 сола, баъд дар хонаи кӯдакони Исфара таҳсил мекунад. Каме баъдтар мактаби 7 солаи Исфара ба шаҳри Конибодом кӯчонида шуда, ба омӯзишгоҳ табдил дода мешавад. Бобои ҷавон, ки дар хондан қобилияти Ҷавқулӯда ва завқи беандоза дошт, баъди хатми мактаби 7- сола ба омӯзишгоҳи педагогӣ фириастода мешавад. Аз сентябри соли 1935 то апрели соли 1939 дар омӯзишгоҳ аъло таҳсил намуда, 11 июли соли 1939 бо қарори бюрои ноҳиявии ПК-ии Тоҷикистон ба мактаби байниминтақавии Сарраёсати бехатарии давлатӣ (ГУГБ) ба шаҳри Тошкент фириастода мешавад. (Бойгонии ҷорӣ ВКД ҚТ, №21770, Т 3, в 4).

Бо назардошти аҳамияти тарбиявӣ ва амалӣ доштани матни аттестатсияе, ки сардори мактаби номбурда, капитани бехатарии давлатӣ Шишов, сардори шӯъбаи таълим ва сардори курсаш имзо намудаанд, пурра бо забони русӣ ин ҷо меорем: «За время нахождения в школе показал себя примерным курсантом. К учебе относился добросовестно, настойчиво, работал над усвоением учебного материала в результате чего добился отличных показателей в учебе по всем дисциплинам (ниг ба ҳуҷҷат- А.Р)

Принимал активное участие в общественно-массовой работе, оказывал помощь отстающим товарищам в учебе, за что командованием школы объявлено две благодарности с занесением на доску почета. Дисциплинирован, выдержан, энергичен, инициативен и усидчив. Правильно и быстро ориентируется при решении агентурно-оперативных задач» (Бойгонии чории РКД ЧТ Д. Я 1770, т.1, л 5,50 б).

Баъди хатми мактаб июни соли 1940 ба ихтиёри Комиссариати халқии корҳои дохилии Ҷумҳурии Шӯравии Сотсиалистии Тоҷикистон фиристода мешавад, ва фаъолияти меҳнатии хешро аз июни ҳамагон сол ҳамчун ваколатдори фаврии шӯъбаҳои «контрразведка»-и КХКД оғоз мекунад. Моҳи сентябри ҳамагон сол бошад, дар ҳамин вазифа дар вилояти Кӯлоб ва аз сентябри соли 1941 то 1-юни соли 1943 ваколатдори оперативии шӯъбаи КХКД ноҳияи Шӯрободи вилояти Кӯлоб шуда кор мекунад. Дар давраи дар Шӯробод фаъолият карданаш аз декабри соли 1942 то июни соли 1943 ба дастаҳои ихтиёрии КХКД-и вилояти Кӯлоб, ки дар мубориза бар зидди босмаҷигарӣ ва вайронкунадагони сарҳадро ба ӯҳда доштанд, роҳбарӣ оперативӣ буд. Ӯ аз ӯҳдаи вазифаҳои худ хеле хуб мебарояд ва барои ба таври намунавӣ иҷро намудани супориши давлатӣ бо Укази Президиуми Шӯрои Олии ИҶШС аз 20 сентябри соли 1943 бо медали «Барои Шучоат» сазовор мегардад.

Баъдтар, Бобо Маҳкамов 1-юни соли 1943 ба дастгоҳи марказии Комиссариати халқии бехатарии давлатии Тоҷикистон ба кор гузаронида мешавад ва дар шӯъбаҳои 2-ум ва 7-ум ваколатдори калони фаврий шуда кор мекунад. Аз 1 декабри соли 1943 муовини сардори шӯъбаҳои номбурда, аз августи соли 1944 то феввали соли 1946 иҷрокунандаи вазифа ва баъд сардори шӯъбаҳои 4-уми шӯъбаи «контрразведка» таъин шудааст.

Моҳи феввали соли 1946 Бобо Маҳкамов ба курси 6-моҳаи такмили ихтисоси кормандони оперативии назди Мактаби олии Вазорати бехатарии давлатии Иттиҳоди Шӯравӣ ба шаҳри Москва фиристода мешавад. Курси 6-моҳаро бо баҳои аъло ва ифтихорномаи роҳбари Мактаби олий ба итмом мерасонад. Баъди бозгашт ба Ватан аз августи соли 1948 то 3-юми сентябри соли 1948 ҷонишини сардори шӯъбаҳои 4-уми шӯъбаи 2-уми Вазорати бехатарии давлатии Тоҷикистон шуда кор мекунад.

Муносибати поквичдонона ба иҷрои вазифаҳои хидматӣ ва интизоми намунавии ӯро ба инобат гирифта, бо фармони рақами 156-и Вазирӣ бехатарии давлатӣ аз соли 1947 ба ӯ раҳматнома эълон мекунанд, ҳамчунин бо мукофоти пулӣ сарфароз мегардонанд.

Дар ин давра бо мақсади расонидани ёрии амалӣ ба сохторҳои маҳаллии бехатарии давлатӣ давоми солҳои 1947-1948 чандин маротиба ба сафари хизматӣ баромада, шахсан ёрии хешро ба онҳо расонидааст. Ӯ пайваста барои баланд бардоштани савияи дониши худ кӯшишҳои зиёде ба харҷ меод. Дар университети марказии ленинизм шабона таҳсил мекард. Санҷишу имтиҳонхоро бо баҳои аъло месупорид. Дар назди ҳайати кормандони оперативӣ аз фанҳои махсус лексия мехонд ва аъзои гурӯҳи лекторони Вазорати бехатарӣ буд. Аз соли 1937 то 1943 аъзои Иттифоқи ленинии ҷавонон ва аз соли 1943 аъзои ҳизби Коммунистӣ буд.

Дар қорҳои ҷамъиятии шӯъба ва вазорат фаёлона ширкат меварзид. Тамоми тарафҳои мусбати фаёлияташро ба инобат гирифта соли 1947 ӯро ба ҳайати захиравии кадрҳои роҳбарикунандаи Вазорати бехатарии ҷумҳурӣ шомил мекунанд.

Тибқи аттестатсияи 15-уми феввали соли 1949, ки аз тарафи Вазирӣ бехатарии давлатии ҶШС Тоҷикистон, полковники бехатарии давлатӣ Вишневский имзо шудааст, Бобо Маҳкамов ин вақт дар курси якуми факултаи таърихи Институти педагогии Ленинобод ғойбона мехондааст. Дар хулосае, ки 25-уми сентябри соли 1951 таҳия шудаасту онро як рӯз баъд вазири бехатарии давлатӣ, полковник Вишневский тасдиқ намудааст, майори бехатарии давлатӣ Бобо Маҳкамов ба вазифаи сардори Раёсати бехатарии давлатии вилояти Ленинобод пешниҳод шудааст. (Бойгонии ҷорӣ РКД Д. 21770, т.1, варақи 35,36,37).

Дар хулосаи дигаре, ки аз тарафи Раёсати кадрҳои Вазорати бехатарии давлатии Иттиҳоди Шӯравӣ (Бойгонии ҷорӣ ВКД, Д. 21770, Т.1, в.38) таҳия гаштааст, таъкид шудааст, ки Раёсати кадрҳои ВБД ИҶШС таъин шудани Б. Маҳкамовро ба вазифаи сардори Раёсати бехатарии давлатии вилояти Ленинобод ҶШС Тоҷикистон маъқул мешуморад. Дар ин ҳусус як маълумоти хеле ҷиддӣ дигар низ дарҷ гаштааст, ки номзадии Бобо Маҳкамов бо Котиби

якуми Партияи Коммунистии Тоҷикистон Бобочон Ғафуров мувофиқа карда шудааст.

Хамин тарик, 23.10.1951 майори бехатарии давлатӣ Бобо Маҳкамов Сардори Раёсати бехатарии давлатии Вилояти Ленинобод таъин карда мешавад.

Баъди 8-моҳи фаъолият дар ин вазифаи пурмасъул бо сабаби он, ки яке аз кормандони раёсат ба парвандаи тафтишотӣ дар бораи набудани шохид маълумотномаи сохтаро ҳамроҳ карда, дар натиҷаи он ба гунаҳкор ҳукми нодуруст бароварда шудааст, ба Бобо Маҳкамов 24 июли соли 1952 бо фармони Вазорати бехатарии давлатии ИҶШС барои «набурдани назорат аз болои зердастон» танбеҳи қатъӣ дода шудааст. Ин ягона ҷазои интизомӣ бо фармони ВКД ИҶШС таҳти №101 аз 21.09.1953 бекор шудааст. Баъди муттаҳид гаштани вазоратҳои корҳои дохилӣ ва бехатарии давлатӣ 3-уми марти соли 1953 Бобо Маҳкамов сардори Раёсати корҳои дохилии Вилояти Кӯлоб таъин мешавад, вале дере нагузашта 28 декабри ҳамон сол (баъди 9 моҳу 25 рӯз) сардори Раёсати корҳои дохилии вилояти Ленинобод пешбарӣ мегардад ва дар ин вазифа 3 моҳу 19 рӯз, яъне то 17-уми апрели соли 1954 фаъолият мекунад.

Ибтидои моҳи апрели соли 1954 таҷриба, дониш ва маҳорати касбии Бобо Маҳкамовро ба инобат гирифта, ӯро ба вазифаи вазири корҳои дохилии Тоҷикистон пешбарӣ менамоянд.

Мутаассифона дар парвандаи шахсии Бобо Маҳкамов дар бораи ҷараёни ба ин вазифаи муҳиму пурмасъулияти давлатӣ пешбарӣ ва таъин шуданаш, ҳучҷатҳои зарурӣ мавҷуд нест.

Бобо Маҳкамов аз 17-уми апрели соли 1954 ба иҷро намудани вазифаҳои хидмати хеш ба ҳайси вазири корҳои дохилии ҶШС Тоҷикистон оғоз намудааст. Дар варақаи мукофотонида шудани ӯ бо ордени «Ситораи Сурх», ки 8-уми сентябри соли 1954 пур карда шудааст (баъди шаш моҳу бист рӯзи вазири), таъкид гаштааст, ки полковник Бобо Маҳкамов аз ӯҳдаи вазифаҳои худ ба хубӣ баромада истодааст ва ба мукофот арзанда аст.

Соли 1956 Бобо Маҳкамов, ки то ин вақт аллакай шӯъбаи ғоибонаи факултаи таърихи Институти педагогии Ленинобро бо муваффақият хатм карда буд, боз ба шӯъбаи ғоибонаи Мактаби олии партиявӣ назди КМ

Партияи Коммунистии шаҳри Москва дохил шуда онро соли 1963 бо дипломи аъло хатм мекунад. Дар варакаи зами-мавии диплом аз 22 номгӯи фанҳои омӯхташуда ва 4 имтиҳони давлатӣ танҳо аз ду фан: механиконӣ ва электрικο-нии хочагии қишлоқ ва технологияи металлургияи металлкорку-нӣ ва мошинсозӣ баҳои чор дошту халос ва дигар аз та-моми фанҳо баҳои аъло гирифта буд. (Бойгонии қории ВКД ҚТ, Д. 21770, Т.1, варақҳои 58,59,60).

Дар парвандаи шахсии Бобо Маҳкамов 33 хислатнома, 17 аттестатсия ва 14 хулоса мавҷуд мебошад. Чамъи ҳуҷҷатҳо 270 варақро ташкил мекунанд, ки дар 3 ҷилд гирд оварда шудаанд. Аввалин ҳуҷҷат ба санаи 16.06 соли 1938 ва охирин ҳуҷҷат ба таърихи 1.06 соли 1987 мансуб мебо-шад.

Дар тамоми хислатномаҳо, ки ба давраҳои гуногуни фаъолияти ӯ мансубанд, асосан аз масъулиятшиносӣ, инти-зоми намунавӣ, қобилияти кордонӣ ташкилотчигӣ ва му-носибати поквичдонона ба иҷрои вазифаҳои хидматӣ до-штани Бобо Маҳкамов қайд карда мешавад.

Дониши мукамал, ҷаҳонбинии васеъ, таҷрибаи бой ва ниҳоят малакаи баланди касбӣ ба Бобо Маҳкамов им-коният медиҳад, ки дар мақоми баланди вазири корҳои дохилӣ 18 солу 7 моҳу 22 рӯз вазири кунад. Ӯ дар мақомоти амниятӣ корҳои дохилӣ дар маҷмӯъ 33 солу 5 моҳу 23 рӯз фаъолият намудааст.

Дар давраи роҳбарии Бобо Маҳкамов мақомоти корҳои дохилии Тоҷикистон чи аз ҷиҳати базаи моддӣ-техникӣ ва чи аз ҷиҳати потенциали кадрӣ хеле пурқуввату баобрӯ ва мақоми милитсия дар байни аҳоли хеле зиёд гардид.

Маҳз бо ташаббусу роҳбарии оқилонаи бевоситаи ҳу-ди Бобо Маҳкамов оқибатҳои зарари ҳодисаи табиӣ-лағшиши кӯҳпора дар деҳаи Айнӣ баргараф карда шуда буд. Рӯзи 24-уми апрели соли 1964 дар натиҷаи боришоти зиёд дар деҳаи Айнӣ пораи кӯҳ лағжида (тақрибан 25 млн м³ хоку гил) маҷрои дарёи Зарафшонро маҳкам намуд. Дар натиҷаи ин ҳодисаи нохуш кӯли калон, ки 40 млн метр обро дар бар мегирифт, ба вучуд омад. Эҳтимолияти зерӣ об мондани шаҳрҳои Самарқанд, Бухоро ва Панҷакент ба миён омад. Дарҳол ба ҷои ҳодиса аз Москва, Ленинград, Тошкент ва Душанбе роҳбарони ҳизбию шӯравӣ ва мутахас-

сисон ҳозир шуданд. Ситоди бартарафсозии оқибатҳои офати табиӣ ташкил карда шуд ва сардории онро ба Бобо Маҳкамов бовар карданд. Бобо Маҳкамов тамоми қорҳои таъмини тартиботи ҷамъиятӣ ва бартарафсозии оқибатҳои ин ҳодисаи табиӣ дар сатҳи олии ташкил ва роҳбарӣ намуд. Дар тамоми давраи бартарафсозии оқибатҳои ин офати табиӣ ба ягон қонуншиканӣ ва ҳатто ҳатогии ҷузъӣ роҳ дода нашудааст. Фаъолияти пурсамар ва қори бенуқсонии мақомоти қорҳои дохилии Тоҷикистон аз тарафи роҳбарияти Иттиҳоди Шӯравӣ баҳои аъло гирифта аз номи Шӯрои Вазирони Иттиҳоди Шӯравӣ ба ҳайати шахсии қормандон-тамоми иштирокчиёни бартарафсозии оқибатҳои офати табиӣ раҳматнома эълон карда шуд. Ҳамзамон бо фармони Президиуми Шӯрои Олии Иттиҳоди Шӯравӣ ба сардори ситоди бартарафсозии оқибатҳои офат, вазири қорҳои дохилии ҶШС Тоҷикистон Бобо Маҳкамов ордени «Нишони фахрӣ» ва 16 нафар қормандони дигар ба муқофотҳои ҷумҳуриявӣ сарфароз қардониданд.

Бобо Маҳкамов дар тулии фаъолияти қорӣ аз сержант сар қарда то ба рутбаи баланди генерали хизмати дохилии дараҷаи дуум сабзидоаст. Аввалин рутбаи қарбӣ сержанти Раёсати бехатариро 26 июни соли 1940 гирифтааст. Минбаъд дар давраҳои гуногун ба ӯ чунин рутбаҳо дода шудааст. Лейтенанти бехатарии давлатӣ 11.02.1943, лейтенанти қалони бехатарии давлатӣ 28.01.1944, капитани бехатарии давлатӣ 13.03.1946, майори бехатарии давлатӣ 17.02.1950, подполковники хизмати дохилӣ 07.12.1953, полковники хизмати дохилӣ 24.04.1956, генерали хизмати дохилӣ, дараҷаи 3-ум бо фармони Шӯрои Вазирони Иттиҳоди Шӯравӣ аз 31.08.1957, генерали хизмати дохилӣ дараҷаи 2-ум, бо фармони Шӯрои Вазирони Иттиҳоди Шӯравӣ аз 22.11. 1968.

Барои меҳнати бенуқсону софдилона ва дастовардҳои хуби меҳнати Бобо Маҳкамов ба даҳҳо ордену медалҳои муқофотҳои молиқу поли ва ифтихорномаҳои сазовор дониста шудааст.

Чунончӣ бархе аз онҳоро ин ҷо меорем: медали «Барои шучоат» бо Қарори Президиуми Шӯрои Оли Иттиҳоди Шӯравӣ аз таърихи 20.09.1943 барои ба таври намунавӣ иҷро намудани супориши ҳуқуматӣ, медали «Барои ғалаба бар Германияи фашистӣ дар солҳои Ҷанги Бузурги Ватанӣ

1941-1945» бо укази Президиуми Шӯрои Олии Иттиҳоди Шӯравӣ аз таърихи 09.05.1945 барои иштирок дар ҶБВ, медали «30-солагии Армияи Советӣ ва Флоти ҳарби баҳрӣ бо Қарори Президиуми Шӯрои Олии Иттиҳоди Шӯравӣ аз таърихи 22.02.1948,» медали «Барои хизматҳои ҷангӣ» бо Қарори Президиуми Шӯрои Олии Иттиҳоди Шӯравӣ аз 24.11.1950 барои хизмати бисёрсола ва бенуқсон дар мақомоти беҳатарии давлатӣ, комиссариати қорҳои дохилӣ ва вазорати қорҳои дохилӣ; ордени «Байрақи сурхи меҳнат» (ду маротиба) 23 ноябри соли 1954 ва соли 1957, «Ситораи Сурх» 5.11.1954, инчунин медалҳои «40 солагии Қушунҳои мусаллаҳи ИҶШС 22.02.1958» ,«Барои хизмати бенуқсон» дараҷаи 1-2.11.1960, ва дигар медалҳо. Доир ба мукофотҳои молиқу пули, ки хеле зиёд буданд ду мукофотро, ки он вақтҳо воқеан мукофоти қимат буданд, қайд бояд кард.

Ба муносибати 50-солагиаш ва хизматҳои бисёр солаю бенуқсонаш ба радиоприёмники «Спидола ВЭФ-12» бо фармони ВКД ИҶШС аз 22.12.1969, 23.11.1972 бошад, боз ба радиоприёмники «ВЭФ-201» бо фармони ВКД ИҶШС.

Бо фармони ВКД ИҶШС тахти №865 аз 23.11.1972 (рӯзи аз вазирӣ рафтаниш) ба «Китоби фаҳрии ВКД ИҶШС» дохил карда шудааст.

(Давомаш барои шумораи №23)

Бобо Маҳкамов аз соли 1937 аъзои Иттифоқи ҷавонон ва аз феввали соли 1943 аъзои Ҳизби коммунистӣ буд. Аз овони наврасӣ сар карда ба хондан шавқу рағбати беандозае дошт. Қобилият ва рағбати ӯро дар кӯҷе, ки таҳсил намудааст, таъкид намудаанд. Ҳанӯз дар техникуми педагогии шаҳри Конибодом таҳсил намуданиш муҳаррири газетаи деворӣ «Омӯзгори сурх» буд. Дар дахҳо тавсифномаҳое, ки дар давраҳои гуногун ба ӯ дода шудааст, чунин таъкид мешавад: «боинтизом», «поққичдон», «масъулиятшинос», «қордон», «ташқилотчӣ».

Бобо Маҳкамов якҷанд забонро медонист, аз ҷумла, забони русӣ, тоторӣ, ўзбекӣ ва қирғизиро.

Баъд аз вафоти падару модараш Бобо Маҳкамов дар тахти сарпарастии бародаронаш Маҳкамов Абдуҷалил ва Маҳкамов Абдуҳалил мемонад, ки ҳарду ҳам иштирокчиҳои Ҷанги Бузурги Ватанӣ буданд.

Абдучалил, ки фарзанди калонии хонавода буд, баъди вафоти падар саробонии оиларо ба дӯши худ мегирад. Вай чавони серғайрату чакқон буд, кӯшиш мекард, ки ризку рӯзии оиларо пайдо намояд. Дар бозори шаҳри Исфара чойхоначӣ шуда кор мекард ва инчунин ба тичорати орд ва маҳсулоти хочагии қишлоқ низ машғул буд. Январии соли 1941 барои ба тичорат машғул шуданаш ба ҷавобгарӣ кашида шудааст, вале соли 1942 ба фронт даъват мешавад ва дар яке аз набардҳо соли 1944 ҳалок мегардад.

Абдухалил бошад дар зодгоҳаш аввал бригадир, баъд тракторчӣ шуда кор кардааст. Ҷанг соли 1942 ба фронт рафта, соли 1944 дар муҳорибаҳои ҷангӣ ҳалок мешавад.

Дар бораи дар ҷанг ҳалок шудани бародаронаш Бобо Маҳкамов маълумоти дақиқ надошт, вале баъди муроҷиати ҷандинқарата ба сохторҳои дахлдор ба ӯ ҷандин ҷавобҳои расмӣ меояд ва шохидон Абдушукур Ортиқов, Ёдгор Қосимов, Асрор Аҳмадов, Охунчога Болтаев низ дар маълумотномаи додашон тасдиқ мекунанд, ки аз қисмҳои ҳарбӣ дар бораи соли 1944 дар ҷанг ҳалок гаштани ҳар ду бародарони Бобо Абдучалил ва Абдухалил Маҳкамовҳо ба Шӯроӣ деҳаи Қўлканд хабарнома омада буд.

Бародари дигари Бобо Маҳкамов Абдулқодир бошад соли 1938 курси яқсолаи муаллимиро дар Омӯзишгоҳи педагогии шаҳри Конибодом тамом кардааст. Вай ба касбу корҳои гуногун машғул буд. Аз ҷумла, соли 1943 дар ноҳияи Шаҳритуз дар Стансияи мошинию-тракторӣ (МТС) тракторчӣ, соли 1948 ҳамчун коргари роҳсоз, соли 1949 ба ноҳияи Кагановичобод омада дар шӯъбаи шаҳрии милитсия коргар ва баъдтар дар ноҳияи Ворошиловобод милитсионер шуда кор кардааст. Июли соли 1948 бо қарори суди халқии ноҳияи Кагановичобод (маълум не барои чи) ба муддати 7 сол аз озодӣ маҳрум гашта ба лагери исоҳотӣ-меҳнатӣ фиристода шудааст. Каме баъдтар, 29 апрели соли 1950 ин ҳукми суд аз тарафи Судии олии ҶШС Тоҷикистон бекор карда мешавад. Вале Абдуқодир аллақай бо авфи Президиуми Шӯроӣ олии ҶШС Тоҷикистон аз таърихи 28.04.1949 аз ҳабс озод шуда буд.

Бобо Маҳкамов дар оила писари чорум ва фарзанди панҷум буд. Яъне ӯ аз ҳудаш калон 3 бародар, як апа ва аз ҳудаш хурд як хоҳар дошт.

Апааш Маҳкамова Шафоат, соли таваллудаш 1913-1914, дар зодгоҳаш деҳаи Кӯлканд ба Бобоев Қудрат ном ҳамдеҳааш, ки дар исттгоҳи роҳи оҳани Исфара боркаш шуда кор мекард, хонадор шудааст.

Хоҳараш Маҳкамова Шаҳодат, соли таваллудаш 1924 (дар бисёр ҳуччатҳо таваллудаш соли 1926 омадааст) як давраи муайян таҳти сарпарастии худи ӯ зиндагӣ карда, баъди ба шавҳар баромадан ба шаҳри Сталинобод омада ҳамроҳи шавҳараш зиндагӣ намудааст.

Бобо Маҳкамов шояд охири соли 1941 (ё соли 1942) дар ҳуччатҳои парвандаи шахсиаш соли хонадоршавиаш аниқ нишон дода нашудааст) бо Сукаева Фотима Галиевна, соли таваллудаш 1920, миллаташ тотор оила барпо мекунад. Ин зан зодаи деҳаи Похистневи вилояти Куйбишеви Тотористон мебошад. Падару модараш соли 1925 вафот кардаанд. Оилаи онҳо соли 1927 ба Тоҷикистон кӯчидааст. Фоти-ма соли 1939 техникуми занонаи шаҳри Ленинободро ва баъдтар соли 1942 курси партиявиро дар назди Кумитаи Марказии ВКП-и шаҳри Тошкент тамом кардааст.

Аз ҳуччатҳои таърихӣ ва таҳлили онҳо чунин бармеояд, ки Бобо Маҳкамов бо Фотима тирамоҳи соли 1941 баъди ба ноҳияи Шӯрӯбод ба қор омаданаш шинос шудааст. Дар ҳамин давра Фотима Галиевна котиби комитети итти-фоқи ҷавонон (собиқ комсомол)-и ноҳияи Шӯрӯбод буд. (аз бойгонии ВКД, Д. 21770, т.3, в.61).

Бобо Маҳкамов 3 фарзанд дошт: ду писару як духтар ва онҳоро тарбияи хуб дода ба воя расонидааст. Фарзанди калониаш Маҳкамов Абдумалик, соли таваллудаш 17.09.1943, дуомаш Маҳкамов Абдурашид, соли таваллудаш 24.04.1945 ва фарзанди аз ҳама хурдиаш Маҳкамова Раъно, соли таваллудаш 14.12.1952 буд.

Ӯ барои тарбияи хуби фарзандонаш чизеро дарег надоштааст. Мутаассифона айни ҳол аз тақдири фарзандо-ни ӯ маълумоте муфассале надорем, вале дар ин самт қорҳои илмӣ-ҷустуҷӯӣ идома доранд.

Бобо Маҳкамов воқеан шахсияте буд барҷаста ва ӯ на танҳо дар дохили ҷумҳурӣ, балки дар тамоми мақомоти қорҳои дохилии собиқ Иттиҳоди Шӯравӣ маълуму машҳур гаштаю соҳиби иззату эҳтиром гардида буд.

Бобо Маҳкамов Депутати Шӯрои Олии ҶШС Тоҷики-стон даъватҳои IV, V ва VI буд. Ӯ солҳои зиёд аъзои Коми-

тети Марказии ПК Тоҷикистон интихоб гаштааст. Бобо марди қоматбаланд (кадаш 172), гандумранг, дорои киёфаи чиддӣ ва хеле хоксору нармгуфтор буд. Ҳамеша ба кор муносибати чиддӣ дошт ва аз зердастон ҳаминро тақозо дошт.

Бояд таъкид кард, ки фаъолият дар мақомотҳои беҳатари давлатӣ ва корҳои дохилӣ ва баҳусус дар сатҳи роҳбарии олии онҳо сарфи тамоми нерӯи зеҳнӣ ва ҷисмонии шахсро талаб дорад, ки бешубҳа ба саломатии кас бетаъсир наменонад.

Кору фаъолияти тӯлонӣ дар ин ду мақомот ба саломатии Бобо Маҳкамов низ таъсири хурдро расонида буд. Ӯ аз ибтидои июни соли 1971 сар карда худро нороҳат ва бемор ҳисобидааст. Дар таърихи 10-уми июни соли 1971 баъди андак душвории ҷисмонӣ Бобо Маҳкамов дардро дар қафаси сина ва китфи чап эҳсос мекунад, дарҳол нафаскашии душвор ва ҳастагии умумӣ ӯро фаро мегирад.

Рӯзи дигар, 11 июн очилан гурӯҳи духтурон даъват шуданд, ки дар байнашон профессорон А.Ф.Преснякова, (аз Маскав даъват шуда буд), ҷонишини вазири тандурустии ҷумҳурӣ Л. Шансков, профессор М.Х.Бобохоҷаев ва дигарон буданд. Гурӯҳи духтурон тавсия доданд, ки Бобо Маҳкамов ҳатман бистарӣ гардад ва мунтазам муолиҷа гирад. Муолиҷа беш аз як моҳ идома ёфт.

Баъдтар, ноябри соли 1971 ва бори дуюм июни соли 1972 дар осоишгоҳи ба номи Герҷени назди Москва муолиҷа гирифтааст.

Баъди беморӣ Бобо Маҳкамов 10 августи соли 1972 шахсан ҳудаш ба номи вазири корҳои дохилии ҳамондавраи Иттиҳоди Шӯравӣ генерал-полковник Н.А.Шелоков гузориш навишта, хоҳиш мекунад, ки ӯро бо сабаби беморӣ аз вазифа озод ва ба нафақа гусел намояд. Дар охири ҷаҳз ҳам Бобо Маҳкамов муносибати поквичдононаи ҳешро ба кор нишон дода, дар гузоришаш чунин таъкид мекунад: «ман дар миёнаи соли гузашта инфаркти вазнинро аз сар гузаронидам ва ҳоло наметавонам, ки бо тамоми қувваам кор кунам, ман бошам одат накардаам, ки бо тамоми қувваам кор накунам, аз ин кор зарар мебинам.

Бо назардошти гуфтаҳои боло имконияти бо сабаби беморӣ аз мақомоти корҳои дохилӣ ба нафақа рафтаниро баррасӣ намоед. (ба нусхаи гузориш нигаред).

Тибки хулосаи ВКД-и Иттиҳоди Шӯравӣ, ки дар асоси пешниҳоди Раёсати кадрҳои вазорат 27 октябри соли 1972 тайёр намудааст, масъалаи бо сабаби беморӣ ба нафақа рафтани Бобо Маҳкамов мусбат ҳал мегардад ва ин мавзӯ бо Комитети Марказии ПК Тоҷикистон мувофиқа карда мешавад. Ва ҳамин тариқ бо фармони ВКД Иттиҳоди Шӯравӣ таҳти № 866 л/с аз 23 ноябри соли 1972 Бобо Маҳкамов аз вазифаи вазири корҳои дохилии ҶШС Тоҷикистон бо ҳуқуқи пӯшидани сару либоси низомӣ ба нафақа гусел карда мешавад.

Баъди ба нафақа баромадан, азбаски саломатиаш чандон хуб набуд, ба ягон кори дигар машғул нашудааст. Тамоми давраи дар қайди ҳаёт буданаш ҳар сол як маротиба ба зодгоҳаш омада аз аҳволи ҳамдеҳагон ва ёру дӯстон дидан мекард.

Соли 1986 охири маротиба ба зодгоҳаш омада, «шояд ин охири дидорбинияш бошад» гӯё, ба ҳамаи наздикон ва хешу пайвандон хайрбод намудааст.

Баъди нафақа Бобо Маҳкамов 14 соли дигар зиндагӣ намуда, дар синни 65 солагӣ аз олам даргузашт.

Бешубҳа давраи вазирии Бобо Маҳкамов барои вазорати корҳои дохилӣ солҳои ривочу равнақ ва таҳкими мақомоти корҳои дохилӣ дар тамоми самтҳои фаъолият буд. Маҳз дар давраи роҳбарии ӯ базаи моддӣ, техникаи мақомоти корҳои дохилӣ мустақкам гардида, кадрҳои болаёқати роҳбарикунандаи маҳаллӣ тарбия ва ба камол расиданд. Воқеан сахми ӯ дар тайёр кардану ба камол расонидани қисмати асосии кадрҳои миёнаю роҳбарикунандаи маҳаллии мақомоти ҳифзи ҳуқуқ хеле бузург мебошад. Барҳақ таърихан рушду нумӯи баъдичангии мақомоти беҳатари давлатӣ ва милитсияи тоҷик ба номи ӯ зич алоқаманд мебошад. Ҳарчанд то ӯ дар ҷумҳурии курсҳои кӯтоҳмуддати тайёр кардани кадрҳои милитсия мавҷуд буданд, маҳз бо заҳматҳои Бобо Маҳкамов мактаби миёнаи махсуси милитсия дар шаҳри Душанбе ташкил карда шуд, ки минбаъд ҳазорҳо ҷавонписарони маҳаллӣ ин мактаби мардонагиро хатм намуда, дар таълиму ҳифзи ҳуқуқ озодиҳо ва беҳатари аҳолии кишвар хизматҳои арзанда намуданд.

Бобо Маҳкамов дар ҷумҳуриҳои Осиёи Миёнаи Шӯравӣ аввалин шахсе буд, ки ба рутбаи баланди генерал-лейтенанти хизмати дохилӣ сазовор гардида буд. Ӯ шахси

хоксору, росткор, хушсӯхбату кордон ва мураббии гамхор буд. Азбаски аз адабиёти пургановати халқамон оғаҳии хуб дошт, дар чараёни сӯхбатҳояш аз порчаҳои шеърӣ хуб истифода мебурд.

Дар боло таъкид шуда буд, ки Бобо Маҳкамов 3 фарзанд дошт. Абдумалик, Абдурашид ва Раъно. Фарзанди калонӣ роҳи илмиро пеша намуд ва то соли 1976 дотсенти Донишкадаи техникии Тоҷикистон буд. Соли 1976 дар шоҳроҳи Душанбе-Норак дар садамаи нақлиётӣ ҳалок гардидааст. Абдурашид бошад, соҳаи геологияро интихоб намудааст, вале имрӯз дар кучо зиндагӣ дорад маълум нест. Ягона духтараш Раъно баъди хатми факултаи забонҳои хориҷии Донишгоҳи давлатии Москва (МГУ) якҷанд муддат дар Донишкадаи хоҷагии қишлоқи Тоҷикистон омӯзгорӣ намуда, охириҳои солҳои 80-ум ба Москва кӯчидааст. Алҳол дар омӯзишгоҳи ҳарбии ба номи Суворови шаҳри Масква кор мекунад ва дорои рутбаи полковник мебошад.

Бобо Маҳкамов духтари бародари худ Абдукодир Ҷумагул (Рафоат)-ро, ки соли 1951 таваллуд шудааст, ба духтархондӣ гирифта, ба зери тарбияю сарпарастии ҳеш мегирад, ки то дами марги генерал ҳамроҳаш будааст. Ҳангоми бемории Бобо Маҳкамов 56 рӯз дар беморхона ҳамроҳаш бемордорӣ намудааст.

Духтархонди генерал Ҷумагул (Рафоат) хатмкардаи факултаҳои иқтисодии Донишгоҳи давлатӣ ва педагогикаи ибтидоии Донишкадаи омӯзгории шаҳри Душанбе буда, то соли 1976 дар хонаи падархондаш зиндагӣ намуда, аз он давра саркарда дар деҳаи Кӯлқанди Исфара зиндагӣ дорад. Солҳои зиёд муаллим шуда кор кардааст, соҳиби се фарзанд мебошад.

Баъзе маълумотҳо дар бораи рӯзгори Бобо Маҳкамов аз нақли ӯ гирифта шудаанд. Ӯ бо ходими ҳизби шӯрави Гулҷаҳон Бобосодиқова (духтари яке аз поягузрони милитсияи Ӯротеппа Бобо Содиқов) дугонагӣ дошт ва Бобо Маҳкамов дар тарбияи ӯ низ нақши муҳим бозидтааст.

Баъди вафоти Бобо Маҳкамов вазири ҳамонвақтаи қорҳои дохилии Тоҷикистон Комил Пӯлотов ба Комитети Марказии Ҳизби Коммунистии Тоҷикистон бо мактуби расмӣ муроҷиат намуда, дархост мекунад, ки хизматҳои арзандаи Бобо Маҳкамовро ба назар гирифта, ҷиҳати пос до-

штани хотираи некаш мактаби миёнаи зодгоҳаш ва кӯчае дар шаҳри Исфара ба номи ӯ гузошта шавад.

Декабри соли 1994 дар шаҳри Хучанд, дар Кохи санъати ба номи Камоли Хучандӣ 75 солагии ин фарзанди арзандаи халқи тоҷик ботантана қайд карда шуд. Дар ин чорабиниҳои бошукӯҳ раиси шаҳри Исфара Г.Савридинова ва чонишини раиси шаҳри Хучанд С. Мухторов ибраз намуданд, ки минбаъд дар ин шаҳр як кӯчаи ба номи Бобо Маҳкамов номгузорӣ мешаванд.

Дар иртибот ба ин банда низ аз роҳбарияти феълӣи Вазорати корҳои дохилӣ илтимос мекардам, ки ба ифтихори 90-солагии ин марди воқеан арзанда як мукофот ё ягон нишони сарисинагӣ бо ақс ва насби номи Бобо Маҳкамов дар вазорат таъсис дода шавад ва ин мукофот бо фармони вазир танҳо ба кормандони поквичдону бенуксон фаъолият дошта дода шавад. Бо ин иқдом мо ҳам хотираи неки Бобо Маҳкамовро пос медоштем ва ҳам кормандони арзандаро ҳавасманд мегардонидем.

Хотираи неки ин марди фидоии мақомоти ҳифзи ҳуқуқи Тоҷикистонро пос доштан қарзи мо фарзандон мебошад.

ВОПРОСЫ ИНФОРМАЦИОННОГО ОБЕСПЕЧЕНИЯ ПРАВООХРАНИТЕЛЬНЫХ ОРГАНОВ РЕСПУБЛИКИ ТАДЖИКИСТАН



Умаров М.А.*

Гафуров М.Х.**

В целях совершенствования информационного обеспечения центрального аппарата МООП СССР *в 1968 году* при министерстве МВД СССР организуется Информационно-вычислительный центр (ИВЦ).

9 ноября 1970 года на базе ИВЦ, Первого спецотдела, отдела статистики и других подразделений министерства создан ГИЦ МВД СССР, а на местах - информационные центры. В середине 80-х годов было положено начало комплексной автоматизации пофамильной оперативно-справочной картотеки.

С 1992 года, после приобретения независимости Республики Таджикистан информационное подразделение МВД РТ (Информационное Управление - ИУ) стало функционировать самостоятельно, в эту структуру входят ИЦ МВД РТ, областных ИЦ УВД, ИЦ ГРОВД. В настоящее время ИУ является многофункциональным информационным аппаратом, а в системе органов внутренних дел - головной отраслевой организацией в области обеспечения статистической, оперативно - розыскной, криминалистической, архивной, научно-технической информацией, создания автоматизированных систем, интегрированных банков данных и построения для этих целей информационно - вычислительных сетей общего пользования информационных центров областных и городских УВД Республики Таджикистан, УВД на транспорте.

За 80 лет информационные подразделения, совершенствуясь профессионально и структурно, всегда активно участвуют в

* Умаров М.А. – доцент кафедры Российско-таджикского славянского университета, кандидат технических наук.

** Гафуров М.Х. – начальник факультета № 2 Академии МВД Республики Таджикистан, кандидат технических наук, полковник милиции.

информационном обеспечении органов внутренних дел и вносят достойный вклад в дело борьбы с преступностью

Сложная криминогенная обстановка, активная миграция преступников, межрегиональный характер и организованность их действий требуют новых подходов в стратегии борьбы за обеспечение безопасности государства, защиты жизни, здоровья, достоинства и чести граждан. Одним из эффективных путей укрепления правопорядка является своевременное, полное и достоверное информационное обеспечение правоохранительных органов, что возможно путем проведения организационно-технических мероприятий по созданию региональной ведомственной сети, внедрению компьютерных и коммуникационных технологий и автоматизированных систем в деятельности органов внутренних дел областей.

Информационному Управлению МВД РТ, которое является структурным подразделением МВД республики, исполнилось более 80 лет (в качестве подразделения ГИЦ МВД СССР – около 70 лет и 14 лет как самостоятельное подразделение). В настоящее время эта служба осуществляет методическое руководство и контроль за деятельностью органов внутренних дел, обеспечивает сотрудников правоохранительных органов Таджикистана различной достоверной информацией, необходимой в служебной деятельности.

Внедрение в середине 80-х годов вычислительной техники позволило вести интегрированные учеты и значительно повысило объем информации и эффективность ее обработки. Комплексная автоматизация информационных подразделений стала возможной благодаря пришедшим на службу высококвалифицированным инженерам, программистам, системотехникам.

Современные технологии, как неотъемлемая часть научно-технического прогресса, играют все большую роль в жизни и деятельности общества. Причем именно информационные технологии находят наибольшее применение. Они занимают достойное место во всех важнейших сферах общественной жизни и государственного управления. Разумеется, государство в выполнении такой своей важнейшей функции, как обеспечение законности и правопорядка, стремится использовать достижения научно - технического развития. И поэтому слушателям и кур-

сантам образовательных учреждений профессионального образования системы Министерства внутренних дел Республики Таджикистан, как специалистам в области юриспруденции, необходимо осознавать место и роль современных информационных технологий в правоохранительной деятельности органов государственной власти. Это направление является одной из составляющих частей исследуемой темы.

Успешность любого вида правоохранительной деятельности во многом зависит от степени обеспечения ее соответствующей длительно накопленной и систематизированной информацией о преступлениях, совершенных в прошлом, причастных к ним лицах, средствах и способах их совершения, различных следах преступлений и объектах, связанных с криминальными событиями, а также от возможности и умения следователя пользоваться подобной информацией в своей деятельности, для выявления, розыска и отождествления интересующих их явлений и объектов.

Указанная информация обычно содержится в специфических картотеках (следотеках), списках, коллекциях, в памяти ЭВМ и иных собирательных системах. Такого рода специфические системы справочных, розыскных и иных криминалистически значимых данных для раскрытия, расследования и предупреждения преступлений, являющихся своеобразными «хранилищами» подобной информации, получили в криминалистике название криминалистически значимых учетов. Научно разработанная система учетов сформировала целую регистрационную систему, называемую криминалистической регистрацией. Она представляет собой научно разработанную систему справочных, розыскных и иных криминалистических учетов объектов-носителей криминалистически значимой информации, используемой для раскрытия, расследования и предупреждения преступлений.

Криминалистическая регистрация имеет давнюю историю формирования и развития системы своих учетов. Длительное время она именовалась уголовной регистрацией, ибо ее основу составлял учет лиц, привлеченных к уголовной ответственности, и совершенных ими преступлений. Последовательное расширение круга учитываемых объектов (а сейчас регистрируются и лица, без вести пропавшие; трупы; предметы преступного пося-

гательства; предметы со следами преступления; средства и способы совершения преступлений; следы преступлений), да и разработанные криминалистами средства и методы получения указанной информации стали более совершенными. И совершенствуются они, главным образом, за счет внедрения информационных технологий.

Информация, используемая в органах внутренних дел, содержит сведения о состоянии преступности и общественного порядка на обслуживаемой территории, о самих органах и подразделениях, их силах и средствах. В дежурных частях, у оперативных работников, участковых инспекторов милиции, следователей, сотрудников экспертно - криминалистических подразделений, паспортно-визовых аппаратов, других подразделений на документах первичного учета, в учетных журналах и на других носителях накапливаются массивы данных оперативно-розыскного и оперативно-справочного назначения, в которых содержатся сведения:

- о правонарушителях и преступниках;
- о владельцах автотранспортных средств;
- о владельцах огнестрельного оружия;
- о событиях и фактах криминального характера, правонарушениях;
- о похищенных и изъятых вещах, предметах антиквариата; а также другая подлежащая хранению информация.

Службы и подразделения органов внутренних дел характеризуются данными:

- о силах и средствах, которыми располагает орган;
- о результатах их деятельности.

Перечисленные выше сведения используются при организации работы подразделений и принятии практических мер по борьбе с преступностью и правонарушениями. Кроме указанных сведений широко используется научная и техническая информация, необходимая для совершенствования деятельности органов внутренних дел.

В информационном обеспечении органов внутренних дел центральное место занимают учеты, которые используются для регистрации первичной информации о преступлениях и лицах,

их совершивших.

Первоначально учеты назывались *уголовной регистрацией*, что отражало суть деятельности по регистрации преступников. Информацию о лицах упорядочивали по определенным группам признаков, что способствовало своевременному поиску необходимых сведений. В последующем учитывать стали не только самих преступников, но и предметы, следы, имевшие отношение к совершенному преступлению.

Впервые учеты были применены во Франции А.Бертильоном в начале XIX века. В предложенном им Криминалистическом учете фотоснимки преступников группировались по определенным признакам. Впоследствии Р. Рейсом была разработана система ведения картотеки с антропологическим описанием личности, в которую заносились такие характеристики, как рост, цвет глаз, параметры головы и др. Наиболее эффективной оказалась немецкая система учета, состоявшая из трех взаимосвязанных частей для регистрации признаков внешности преступников - альбома фотографии, картотеки особых примет и фототеки.

В СССР в 1961 г. была введена Инструкция по учетам в органах внутренних дел. При МВД СССР в 1971 г. был создан Главный научный информационный центр управления информацией (ГНИЦУИ), а в МВД, УВД были созданы информационные центры (ИЦ). В настоящее время в структуре МВД Республики Таджикистан имеется Информационное Управление, которое является самым крупным банком оперативно-справочной и розыскной информации в системе МВД Республики Таджикистан. На него возложена задача обеспечения органов и учреждений внутренних дел различной информацией - статистической, розыскной, оперативно - справочной, криминалистической, производственно - экономической, научно - технической, архивной.

С помощью учетов получается информация, которая помогает в раскрытии, расследовании и предупреждении преступлений, розыске преступников, установлении личности неизвестных граждан и принадлежности изъятого имущества. Они формируются в районных и городских подразделениях по территориальному (региональному) принципу и образуют базовые учеты ИУ МВД Республики Таджикистан. Кроме того, учеты также имеются в паспортных отделах.

Наряду с учетами в органах внутренних дел ведутся *экспертно-криминалистические централизованные коллекции и картотеки*, которые создаются и хранятся в ЭКО МВД и ЭКО соответствующих региональных подразделений МВД. Коллекции и картотеки ЭКО ориентированы, прежде всего, на обеспечение раскрытия и расследования преступлений.

Преступность может рассматриваться в качестве сложной динамической социальной системы, в которой действуют стихийные процессы, подчиняющиеся вероятностным закономерностям. Однако, эта система имеет статистическую устойчивость.

Информационной базой изучения преступности является государственная уголовная статистика, основу которой составляет первичный статистический учет (зарегистрированных преступлений и лиц, их совершивших; движения уголовных дел), осуществляемый органами внутренних дел. С помощью уголовной статистики определяется состояние преступности, ее уровень, структура и динамика; выявляются причины и условия, способствующие совершению преступлений, исследуются личности преступников, изучается система борьбы с преступностью.

Первостепенное значение для анализа оперативной обстановки и разработки адекватных мер реагирования на ее изменения играет четко налаженная система сбора, обработки и выдачи информации о состоянии преступности и результатах борьбы с ней.

Учетно-регистрационная и статистическая работа в органах внутренних дел всегда была одним из наиболее трудоемких процессов. В ней принимают участие практически все службы и подразделения МВД - следователи, дознаватели, оперативные работники, руководители подразделений и другие сотрудники.

В этой связи в Академии МВД РТ выполняется государственная научно-исследовательская тема «Развитие историко-правового и информационного обеспечения нормотворчества и правоохранительных органов Республики Таджикистан», которая состоит из следующих разделов:

1. Развитие законодательных основ совершенствования деятельности правоохранительных органов Республики Таджикистан.

2. История правоохранительных органов Таджикистана и их развитие.

3. Применение методов математического моделирования и информационно - коммуникационных технологий в задачах социальной сферы.

Целью данной темы является комплексное исследование становления, развития, анализ законодательных основ и практики, а также информационное обеспечение правоохранительных органов Республики Таджикистан.

В данной работе уделяется основное внимание разъяснению цели и задачи 3-го раздела темы. Настоящее время характеризуется возрастанием напряженности в социальной сфере, выражающаяся увеличением числа разнообразных типов преступлений. Эффективность борьбы с преступностью определяется уровнем организации оперативной, следственной, профилактической работы, проводимой органами внутренних дел. В свою очередь, результаты этой работы зависят от качества информационной поддержки, основанной на программно реализованных математических моделях, поскольку основные усилия практических работников в расследовании, раскрытии и предотвращении преступлений так или иначе связаны с получением необходимой информации. Именно система информационного обеспечения органов внутренних дел может обеспечить эти функции, которые должны поддерживать значительный объем информации.

В процессе исследований в рамках этого раздела темы была разработана модель АИС «Преступление».

На первом этапе необходимо составить набор требований, предъявляемых к конечному продукту, который формируется исходя из реальной потребности предметной области, т.е. органов правопорядка. Мы считаем, что графическое представление решаемой задачи является наиболее понятным и наглядным; для описания задачи мы будем использовать UML — унифицированный язык моделирования.

Поэтому мы ограничимся функциональностью и сформулируем основные требования к нашему проекту (автоматизированной информационной системе «Преступление») следующим образом:

- АИС «Преступление» предназначена для ввода,

хранения и обработки информации о видах преступлений, а также о лицах, совершивших это деяние (т.е. преступниках).

- Информация о преступлениях должна включать вид и их характерные особенности, количество совершенных, раскрытых и нераскрытых, которые при необходимости можно изменить.

- Информация о сотрудниках должна включать их резюме и анкетные данные, которые в обязательном порядке содержат поле: количество судимости с указанием срока и меры наказания.

- АИС «Преступление» должна обеспечить выполнение следующих действий, связанных с расследованием преступления (назовем их *следственными операциями*):

- раскрытые преступления;
- процент раскрываемости;
- осуждение преступника с указанием режима заключения;

- изменение режима заключения;

- освобождение преступника.

- АИС «Преступление» должна поддерживать несколько режимов осуждения:

- осуждение преступника;

- строгий;

- обычный;

- вольный.

- Одно и то же преступление может быть совершено одним лицом неограниченное число раз, также одно и то же лицо может быть осуждено неограниченное число раз с любым режимом заключения. Исходя из каждого факта совершения преступлений, необходимо вести расследование и выработать меру наказания; освобождение по каждому заключению должно выполняться отдельно.

- АИС «Преступление» должна обеспечить выполнение операции перевод осужденного с одного режима на другой

- АИС «Преступление» должна обеспечить форми-

рование документов, соответствующих произведенным действиям (операциям): приказы, распоряжения, служебные записки; а также документы со списками осужденных (с выбором по заданным параметрам) и сводкой о раскрываемости преступлений (текущей и на заданную дату).

Теперь на основе этих требований и ограничений мы выделим классы пользователей системы, определим их требования и построим описание системы с точки зрения пользователя. В системе обозначений UML описанием является *представление использования (Use-Case View)*. Представление использования может состоять из нескольких диаграмм использования (**Use Case Diagram**), которые описывают отдельные части системы и систему в целом. Сначала составим диаграмму использования, описывающую систему в целом (рис.1). Эта диаграмма включает аспекты использования и внешние субъекты системы Отдел кадров. В UML аспектом использования (Use case) обозначается отдельная часть функциональных возможностей, представляемых системой, а внешним субъектом или субъектом использования любой субъект, использующий эти возможности, например, пользователь или другая система. Линиями на этой диаграмме соединяются взаимодействующие элементы, причем стрелками показано направление от элементов, инициирующих взаимодействие с другим элементом. Например, внешний субъект зав. отделом борьбы с преступностью (далее БП) может инициировать процесс получения отчетов (взаимодействие с аспектом использования *Получение отчетов*), а процесс протоколирования операций (взаимодействие с аспектом использования протоколирование операций) может инициировать аспект использования *следственные операции*.

В АИС «Преступление» выделено три класса пользователей (три роли), которым соответствуют три внешних субъекта, изображенных на диаграмме:

1. Зав. отделом борьбы с преступностью (БП) — отвечает за управление в деятельности раскрытия и расследования преступлений.

2. Зав. подразделениями исправительно-трудовых учреждений (ИТУ) - отвечает за управление данными об осужденных

3. Администратор (суперпользователь это может

быть начальник информационного управления - ИУ) имеет право полного управления системой.

Для внешних субъектов БП и ИТУ расписания требований, приведенных выше, делятся на два частично пересекающихся множества. Разделив соответствующим образом множество функциональных аспектов системы на две части, организуем две подсистемы АИС «Преступление»: Управление деятельностью по раскрытию и расследованию преступлений и управление режимом осужденных.

Подсистема Управление деятельностью по раскрытию и расследованию преступлений предназначена для работы с информацией о преступлениях, их видах и степени их раскрываемости. С этой подсистемой взаимодействует внешний субъект БП. Подсистема управление режимом осужденных предназначена для выдачи информации о персоналах, совершивших то или иное преступное деяние с штатным расписанием. Эта подсистема находится под управлением внешнего субъекта ИТУ. Управлять обеими подсистемами разрешено внешнему субъекту ИУ. Перечислим аспекты использования подсистем, выделенные в результате разделения множества аспектов использования всей системы на две части:



Рис. 1. Диаграмма использования АИС «Преступление»

Выполнение операций, определенных в подсистеме (следственные операции (СО), операции с режимом (ОР)).

1. Подготовка и печать отчетов о проведенной операции и других документах СО, получение отчетов ОР).
2. Просмотр таблиц в подсистеме (просмотр таблиц СО, Просмотр таблиц ОР).
3. Правка таблиц в подсистеме (непосредственным редактированием, а не с помощью операций) (Правка таблиц СО, Правка таблиц ОР),
4. Архивирование содержимого базы данных и удаление устаревших данных
5. Подсистема (Архивирование и обновление данных СО, Архивирование и обновление данных ОР).
6. Протоколирование выполненных операций в подсистеме (протоколирование операций СО, Протоколирование операций ОР).

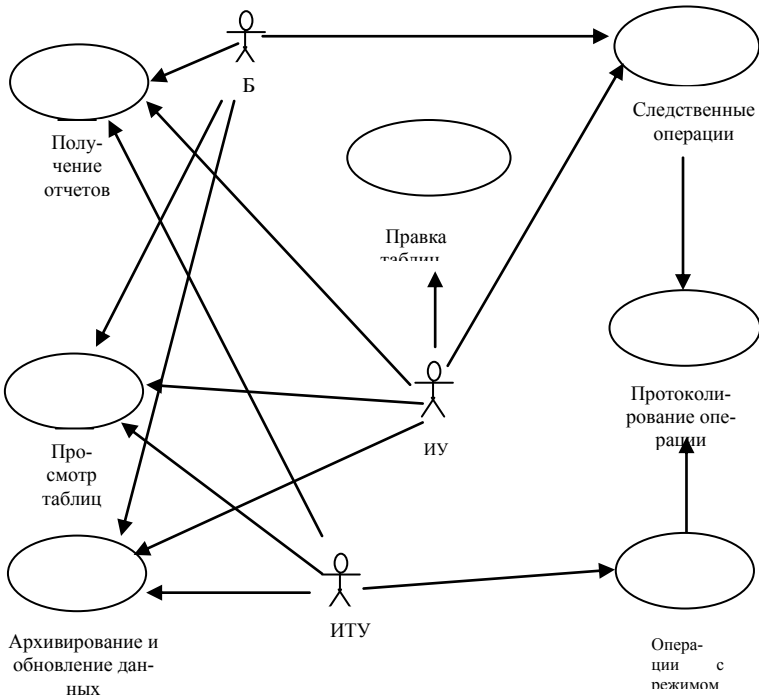

Рис.2. Диаграмма использования ИУ

Диаграммы Ипользования Подсистем Управление дея-

тельностью по раскрытию и расследованию преступлений и управление режимом осужденных представлены на рис.2.

Подсистемы Управление деятельностью по раскрытию и расследованию преступлений и управление режимом осужденных связаны между собой: изменение данных в одной подсистеме может повлечь изменения данных - в другой. Например, определение меры наказания в подсистеме Управление деятельностью по раскрытию и расследованию сопровождается увеличением записи в подсистеме преступлений Управление режимом осужденных.

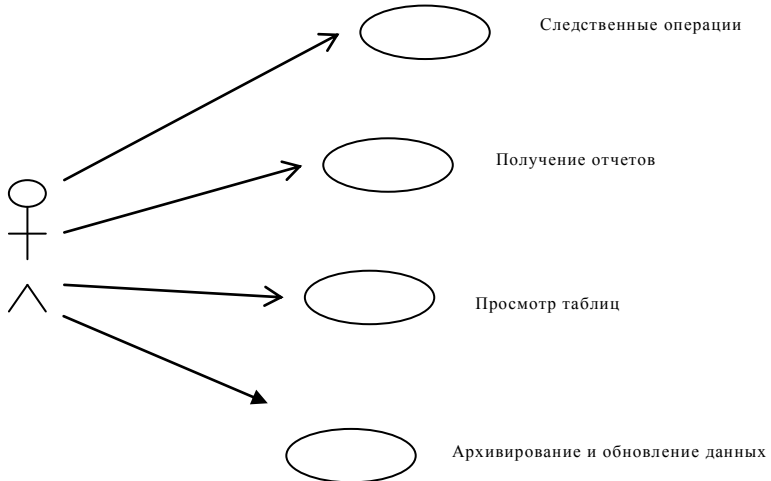

Рис.3. Диаграмма использования ИТУ

Для этого пользователь приложения ИТУ (рис.3), должен потребовать выполнения соответствующей операции у пользователя, исполняющего роль субъекта использования БП, например, отправив ему соответствующее сообщение по электронной почте.

ТАШАККУЛИ ФАРҲАНГИ ИТТИЛООТИИ КОРМАНДОНИ МАҚМОТИ ҲИФЗИ ҲУҚУҚ

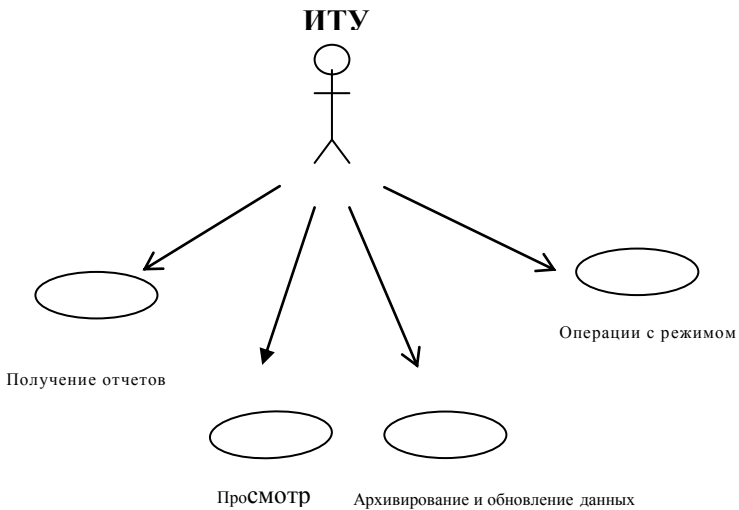

Нарзуллоев С.А.*
Умаров М.А.**,
Ғафуров М.Х.***,

Иттилоот таркиби асосии пешрафти чамбиятӣ-иктисодии мамлакатҳои ҳақон мебошад. Аксар мамлакатҳои мутараққӣ захираи боигарии миллии худро аз эҷод кардани донишҳои нав, навгониҳо ва технологияҳои нави иттилоотӣ оғоз кардаанд. Онҳое, ки маълумотро тезтар чамъоварӣ мекарданд, донишу навгониҳои зиёдеро қорӣ намуда, тезтар боигарӣ ба даст меоварданд. Яке аз сабабҳои, ки баъзе мамлакатҳо аз дигарашон бойтаранд маҳз дар ҳамин аст.

Бешубҳа, дар дунёи имрӯза, иттилоот дар равандҳои гуногуни дохилии ташкилотҳо новобаста аз соҳаи фаълияти муассиса нақши бузургро мебозад. Дар ҳақиқат, аксари зиёди ташкилотҳо имрӯз маълумотро, ки қормандонашон дар шакли таҷрибаи қасбӣ ва оид ба раванду навгониҳо дороанд, боигарии асосии худ меҳисобанд.

Ҳуқумати Қумҳурии Тоҷикистон ба масъалаҳои таҷдиди системаи идорақунӣ дар асоси қорид сохтани усулҳои нави инноватсионии роқбарӣ ва боло бардоштани фарҳанги иттилоотии менечерон, баҳусус тавассути таҳия ва омода кардани системаҳои иттилоотӣ тавачҷӯҳи зиёд зоҳир меқнад.

Фарҳанги иттилоотӣ дар шароити имрӯза қузъи қудонашавандаи фарҳанг ба ҳисоб меравад, зеро тақозои

* *Нарзуллоев С.А* – иҷроқунандаи вазифаи муовини сардори факултети № 3, номзади илмҳои таҳника, подполқовники милитсия.

** *Умаров М.А.* – дотсенти кафедраи Информатика ва системаҳои информатсионии Донишгоҳи Славянии Тоҷикистону Россия, номзади илмҳои таҳника.

*** *Ғафуров М.Х.* – сардори факултети № 2 Академияи ВҚД Қумҳурии Тоҷикистон, номзади илмҳои таҳника, полқовники милитсия

замони мо чунин аст. Дар адабиёти илмӣ фарҳанги иттилоотиро ҳамчун маҳорати роҳбарон ва кормандон доир ба истифодабарии технологияҳои иттилоотӣ ва воситаҳои иртиботӣ дар фаъолияти ҳаррӯзаи ҳеш баррасӣ менамоянд.

Баланд бардоштани фарҳанги иттилоотии кормандони мақомоти ҳифзи ҳуқуқ, баҳусус роҳбарони соҳаҳои алоҳидаи он бештар аз он вобастааст, ки онҳо дар фаъолияти ҳамаҷузҳои худ то чӣ андоза системаи иттилоотии идоракунии, таҳқиқӣ, кофтуковӣ ва умуман бонкҳои маълумотро самаранок истифода мебаранд.

Татбиқ ва истифодаи васеи системаҳои гуногуни иттилоотӣ дар ҳамаи сатҳҳо яке аз рӯкҳои асосӣ ва марҳилаи муҳими рушди системаи мақомоти ҳифзи ҳуқуқи ҷумҳурӣ мебошад. Ин гуна системаҳо имконият медиҳанд, ки иттилооти бозғимодро сари вақт ба даст овард. Ҳамчунин онҳо воситае мебошад, ки барои идоракунии маълумоти мақомот таҳия гардидаанд. Ҳадафи асосии ҷорӣ намудан ва истифода бурдани системаҳои иттилоотӣ мукамал намудани раванди қабули қарор дар асоси таҳлили фаврии маълумот банақшагирӣ, иҷроиши барнома, мониторинг ва арзбӣ, ба даст овардани индикаторҳои арзбӣ ва назорат мебошад.

Системаҳои иттилоотие, ки имрӯз дар мавриди истифодаи ҷузъҳои мақомоти ҳифзи ҳуқуқи ҷумҳурӣ қарор доранд, ҳарчанд барои ҳалли масъалаҳои гуногун таҳия гардида бошанд ҳам, рӯкҳои асосии иттилоотикунони мақомот буда, ҳадафи ягонаи онҳо тавассути таъмини саривақтии маълумоти зарурӣ, ҳифз, коркарди фаврӣ ва интиқоли он беҳтар кардани раванди идоракунии роҳбарони ҷузъҳои мақомот ва қабули дурусти қарорҳо мебошад.

Иттилоотикунони мақомоти ҳифзи ҳуқуқ пеш аз ҳама ба таъминоти техникӣ ва барномавии ҷузъҳои сохтор ва татбиқи технологияҳои иттилоотӣ иртиботӣ⁵⁷ асос ёфта, тайёр намудани мутахассисони зарурӣ ва истифодаи васеи системаҳои муҳталифи компютерӣ ва технологияҳои шабакавиро тақозо мекунад. Он дар ташаккули фарҳанги иттилоотии кормандони мақомоти ҳифзи ҳуқуқ нақши бузургро мебозад.

⁵⁷ Технологияҳои иттилоотӣ иртиботӣ (ТИИ) – Информационно-коммуникационные технологии (ИКТ).

Иттилоотикунонии мақомоти ҳифзи ҳуқуқ ба ҳуччатҳои ҳуқуқии қонунгузори Чумҳурии Тоҷикистон оид ба технологияҳои иттилоотӣ иртиботӣ ва инчунин маводи дигари расмӣ⁵⁸ таъя карда, метавонад аз рӯи ҳақиқати зери иборат бошад (нақшаи 1):

1. ташкил намудани фазои ягонаи иттилоотӣ;
2. истифодаи ТИИ дар фаъолияти ҳуқуқи ҷиноятӣ;
3. таъмин кардани мақомот бо мутахассисони баландихтисос;
4. тадбиқи усулҳои илмии идоракунӣ ва системаҳои идоракунӣ иттилоотӣ дар мақомоти ҳифзи ҳуқуқ.

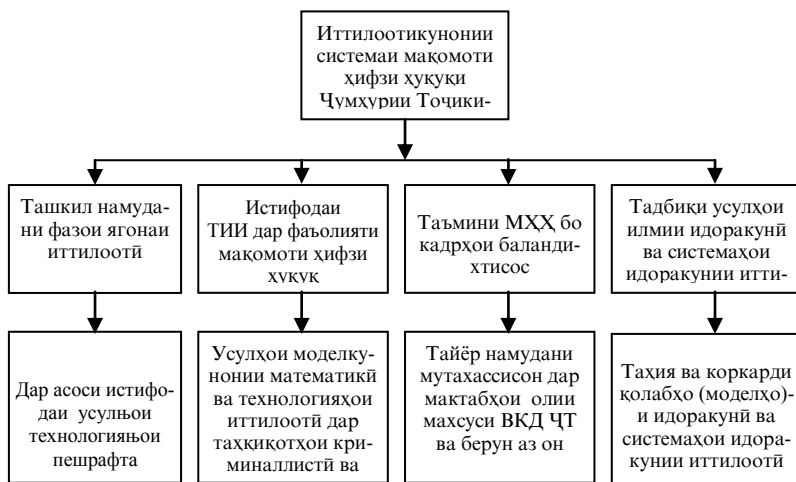

Нақшаи 1. Вазифаҳои муҳими иттилоотикунонии мақомоти ҳифзи ҳуқуқ

⁵⁸ Қонунҳои Чумҳурии Тоҷикистон: «Дар бораи ҳифзи иттилоот», «Дар бораи информатикунонӣ», «Дар бораи иттилоот», «Дар бораи ҳуччатҳои электронӣ» ва инчунин ҳуччатҳои расмӣ: «Стратегияи давлатии Технологияҳои иттилоотӣ иртиботӣ дар тараққиёти Чумҳурии Тоҷикистон», «Барномаи давлатии рушди технологияҳои иттилоотӣ иртиботӣ».

1. Ташкил намудани фазои ягонаи иттилоотӣ

Пӯшида нест, ки дар замони муосир суръати таракқиёти технологияҳои иттилоотӣ хеле зиёд мебошад. Аз ин рӯ, таҳия ва омода намудани системаҳои иттилоотие, ки бидуни ворид кардани ягон тағйирот талаботи ҷамъиятро дар муддати 10-15 сол қонеъ гардонад, имконнопазир аст. Бинобар ин, имрӯз бояд усулҳои мавриди истифода қарор дод, ки ба рушди доимии системаҳои иттилоотӣ мувофиқи тақозои замон ва мутобиқшавии он ба талаботҳои нав эҷод гардида, мусоидат кунад. Ин масъала метавонад танҳо дар асоси тадқиқоти мукаммали соҳа (дар мавриди мазкур - мақомоти ҳифзи ҳуқуқ) ҳалли пурраи худро ёбад ва таҳияи системаҳои иттилоотӣ бо назардошти принципҳои асосии он – технологияҳои қушода, универсалӣ, устуворӣ, эътимоднокӣ, бисёрсатҳӣ ва мувофиқат ба андозаҳои гуногун, иҷро шавад.

Дар ин ҳолат истифода бурдани таҷрибаи мамлакатҳои мутараққӣ, ки онҳо пешниҳодоти корпоратсияи IBM-ро тадбиқ кардаанд, бамаврид мебошад. Ин пешниҳодот дар таъмин намудани як қатор принципҳои зайл зоҳир мегардад:

- муттасилии пурраи рушди система;
- фарогирии пурраи ҳамаи ҷузъҳои мақомоти ҳифзи ҳуқуқ бо мувофиқати дақиқи сохторҳои он ва бо назардошти хусусияти вазифаҳои иҷрошаванда;
- принципи системаи қушода;
- доштани имконияти мубодилаи иттилоот байни сохторҳои ҷузъии мақомот;
- имконияти ворид намудани тағйирот ва навгониҳо дар асоси барномаҳои мавҷуда ва малакаи касбии истифодабарандагон;
- харчи камтарини истифодабарии система;
- ташаккули шаклҳои стандартии ҳисобот, ки дар сохторҳои Ҷумҳурии Тоҷикистон қабул гардидаанд;

- имконияти истифода бурдани комплексҳои компютери мутаххарик дар гурӯҳҳои фаврӣ-кофтукобӣ;
- ҳифзи иттилоот ва тақсими дастрасии он мувофиқи стандартҳои байналхалқӣ;
- имконияти мубодилаи қонунии иттилоот бо мақомоти ҳифзи ҳуқуқи байналхалқӣ.

2. Истифодаи ТИИ дар фаъолияти мақомоти ҳифзи ҳуқуқ

Ҳоло Ҷумҳурии Тоҷикистон узви комилҳуқуқи ташкилоти байналмилалӣ мақомоти ҳифзи ҳуқуқ - Интерпол мебошад, ки ин имконияти мубодилаи қонунии иттилоотро ҷӣ дар дохили кишвар ва ҷӣ бо мақомоти мувофиқи далаатҳои дигар фароҳам меоварад.

Дар мақомоти ҳифзи ҳуқуқи Ҷумҳурии Тоҷикистон тадбиқи навгониҳои технологияҳои иттилоотӣ тавассути бунёд кардани шабақаҳои компютери локалӣ, минтақавӣ ва соҳавӣ чараён мегирад, ки таъминоти хеле хуби ахбории мақомотро имконпазир мегардонад. Яке аз ҷузъҳои асосии шабакаи мақомот бонки иттилооти ҷиноӣ мебошад, ки он зухуроти сохтори ягонаи иттилоотии мақомоти қорҳои дохилии Ҷумҳурии Тоҷикистон мебошад.

Дар айни замон ҳарчанд дар аксари минтақаҳои ҷумҳурӣ сохтани системаҳои иттилоотии минтақавӣ шурӯъ шуда бошад ҳам, аммо он ҳанӯз ба қадре номуташаккил аст ва гуфта наметавонем, ки ин системаҳо комплекси ягонаи иттилоотиро ташкил медиҳанд. Консепсияи асосии сохтори шабақаҳои компютерӣ дар гуногунсатҳии ҷамъоварӣ, қорқард ва андӯхтани маълумот таъя мекунад (нақшаи 2).

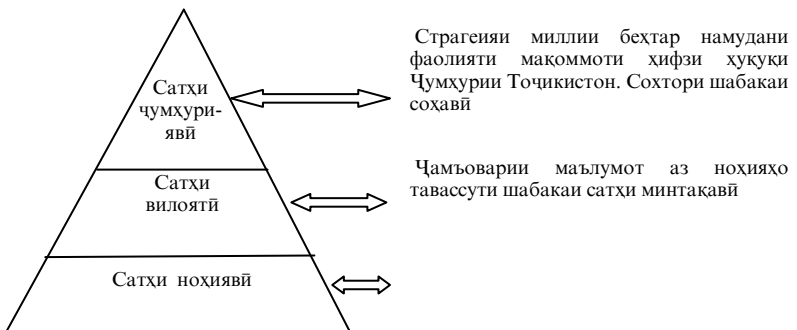

Дар сатҳи ноҳиявӣ маълумот оид ба вазъияти ҷиноӣ дар ноҳия ҷамъоварӣ мешавад, маълумоти ҳисоботӣ омода мегардад.

Нақшаи 2. Сатҳон гуногуни сохтори системаҳои иттилоотӣ

3. Таъмин кардани мақомот бо мутахассисони баландхаттисос

Мақомоти ҳифзи ҳуқуқи Ҷумҳурии Тоҷикистон одатан бо мутахассисони баландхаттисос, ки дар таълимгоҳҳои махсуси ҷумҳурӣ ва берун аз ҳудуди кишвар тайёр гардидаанд, таъмин карда мешаванд. Аммо мутахассисони соҳаи технологияи иттилоотӣ дар таълимгоҳҳои махсуси ҷумҳурӣ тайёр карда намешаванд. Азбаски дар дар мақомоти ҳифзи ҳуқуқи ҷумҳурӣ ба миқдори зиёди ин гуна мутахассисон эҳтиёҷ нест, бинобар ин онҳоро ҷиҳати таъмини мақомот аз таълимгоҳҳои дигари ҷумҳурӣ ҷалб мекунанд. Аз ин сабаб, мо масъалаи тадриси асосҳои технологияҳои иттилоотӣ дар таълимгоҳҳои махсуси ҷумҳуриро мавриди баҳс қарор медиҳем.

Муддати зиёд дар системаи маорифи ҷумҳурӣ ҷиҳозонидани таълимгоҳҳо бо техникаи компутерӣ ва системаҳои автоматизиронидаи унсурҳои алоҳидаи таълимро ба сифати нақши иттилоотикунонӣ мепиндошанд. Дар ин ҳолат набудани ғояи ягонаи иттилоотӣ ва техникӣ ба тазоди муайян меовард. Зухуроти ин тазод дар номувофиқ будани ҳадафҳои педагогӣ ва донишомӯзон буд. Қолаби кӯҳнаи маориф фарқи байни хонандагонро маҳв мекард ва лаёқати фардии онҳо аз назар ғойб мемонд. Бинобар ин ташаккули косепсияи илмӣ маориф, ки ҳадафи он ҳалли масъалаҳои муҳими методологӣ, педагогӣ ва иттилоотию техникӣ мебошад, хеле мубрам аст ва ҳалли ҳамаҷонибаро тақозо мекунад. Дар ин маврид, махсусан, принсипҳои зайл қобили қайд аст:

- бунёд намудани қолаби (моделӣ) нави тайёр кардани мутахассисон;
- ташаккули илмӣ ба сатҳи омодагии хонандагон;

- таҳия кардани сохтори оптималии ҷараёни таълим;
- ҷорӣ намудани қоидаҳои кушоди назорати давлатии маориф;
- ташаккули нақшаҳо ва барномаҳои таълимӣ;
- ҷорӣ намудани технологияҳои инноватсионии таълим.

Маълум аст, ки ин гуна масъалаҳои дорои андозаи бузургро танҳо дар асоси тадқиқи технологияи муосири иттилоотӣ ва системаҳои иртиботӣ дар фаолияти макотиби олий, ҳал намудан мумкин мегардад.

4. Тадқиқи усулҳои илмӣ идоракунӣ ва системаҳои идоракунӣ иттилоотӣ дар мақомоти ҳифзи ҳуқуқ

Истифодаи усулҳои риёзӣ яке аз самтҳои рушди идоракунӣ илмӣ дар мақомоти ҳифзи ҳуқуқ мебошад. Бояд қайд кард, ки қабули қарор дар соҳаҳои иҷтимоӣ, мақомоти ҳифзи ҳуқуқ маҳз ба ҳамин гуна соҳа тааллуқ дорад, масъалаи хеле мушкил аст. Аз як ҷиҳат ин мушкилӣ дар мураккабии соҳа зоҳир мегардад, зеро чунин сифатҳои шахси қарор қабулкунанда (ШҚК) ба монанди таҷриба, малака, қардонӣ, дониши дар таҷрибаи қарор пайдо карда на ҳама вақт метавонанд ба қабули қарори дуруст оваранд. Аз ҷиҳати дигар бошад, санҷиши таҷрибавии натоқи қабули қарор дар аксари сохторҳои системаҳои иҷтимоӣ ё хеле гарон аст ё имконнопазир аст.

Аз ин рӯ, гузашта тавоништан ба шакли формалии ифодаи соҳа, бино намудани моделҳои риёзӣ ва дар компютер санҷидани модел бо мақсади таҳия намудани тавсияҳо барои қабули қарор, дар замони ҳозир маҳз схеле муҳим мебошад.

Яке аз мушкилоти асосие, ки дар фаолияти идоракунӣ ба миён меояд, ин қабули қарор дар шароити номуайяни ё набудани иттилооти пурра оид ба натиҷаҳои амалиёти интихобшуда мебошад. Аз ин сабаб, барои беҳтар дарк намудани ҳамаи мушкилоти масъалаи фаолияти идоракунӣ, бояд сохтори концептуалӣ ё модели раванди идоракуниро эҷод намуд.

Мо қўшиш кардем, ки модели муфидро пешниҳод созем. Муфид ба он маъно, ки дар асоси он хулосаҳои муайян баровардан мукин аст, ва онҳо ниҳоят ба бехтар шудани раванди ҳақиқии идоракунии оварда мерасонанд. Ифода кардани идоракуни ҳамчун раванди омӯзиш, ба назари мо, қолаби кулайтар аст. Дар ин ҳолат қолаби чараёни идоракуни аз марҳилаҳои зерин иборат буда метавонад:

1. Ошкор ва ифода (гузориш) намудани масъалаи ҳалшаванда ё масъалаҳои идоракуние, ки дар асоси таҷрибаи қаблӣ ва маълумоти мавҷуда ташаккул ёфтааст;
2. Қабули қарор ва амалӣ гардонидани он;
3. Таҳлили натоиҷи қабули қарор аз нуктаи назари усулҳои бехтар намудани онҳо ва илова кардани онҳо ба таҷрибаи ҷамъкарда, ки дар қабули қарори минбаъда истифода бурда мешавад.

Ин раванд қабули қарор, иҷроиши амалҳо ва омӯзиши таҷрибаи қаблӣро барои бехтар намудани фаолият дар оянда дар бар мегирад. Дар ин маврид идоракуни ҳамчун раванди инкишофёбанда ифода мегардад. Қолаб бошад, имконият медиҳад, ки идоракуниро ҳамчун механизме, муоина кунанд ва тавассути он омӯзиши фаолияти муташаккилона иҷро мешавад. Пас мувофиқи ин қолаб идоракуни дар ҳар як соҳаи сохтори хидмати мақомоти ҳифзи ҳуқуқ ба монанди механизми мутобикшаванда мебошад, ки тавассути азнавсозии муттасил бо мақсади бозёфтани усулҳои муайян намудани иртиботи дохили сохтор ва иртибот бо муҳити беруна иҷро мешавад.

Ҳангоми пайдо гардидани омили идоракуни (маълумот дар бораи содир кардани ягон ҷиноят, маълумоти ахбори фаврӣ, омодагии ҳайати шахсӣ, фаолият дар ҳолатҳои фавқулодда ва ғ.) дар асоси таҷриба ва маълумоти дастрас қолаби нахустини қарори ояндаро ташкил медиҳад. Қолаби нахустин аз сабаби нокифоя будани иттилоот ва зиёд будани дараҷаи номуайянии метавонад на он қадар дақиқ бошад. Маҳз ҳамин ҳолат роҳбарро водор месозад, ки қарорҳои дигари иловагиро ҷустуҷӯ кунанд. Дар ҳар ҳолат номуайянии натоиҷи фаолият ба ҷамъ овардани маълумоти

иловагӣ оварда расонад, ки метавонад пешгӯии асоснок пешниҳод кунад.

Муайян намудани системаи арзишҳо, яъне ташаккули ва таҳлили меъёрҳо ё функцияҳои арзёбӣ марҳилаи дигари муҳими раванди қабули қарор мебошад.

Дар асоси гуфтаҳои боло модели концептуалии раванди идоракуниро нақшаи чунин тасвир кардан мумкин аст (нақшаи 3).

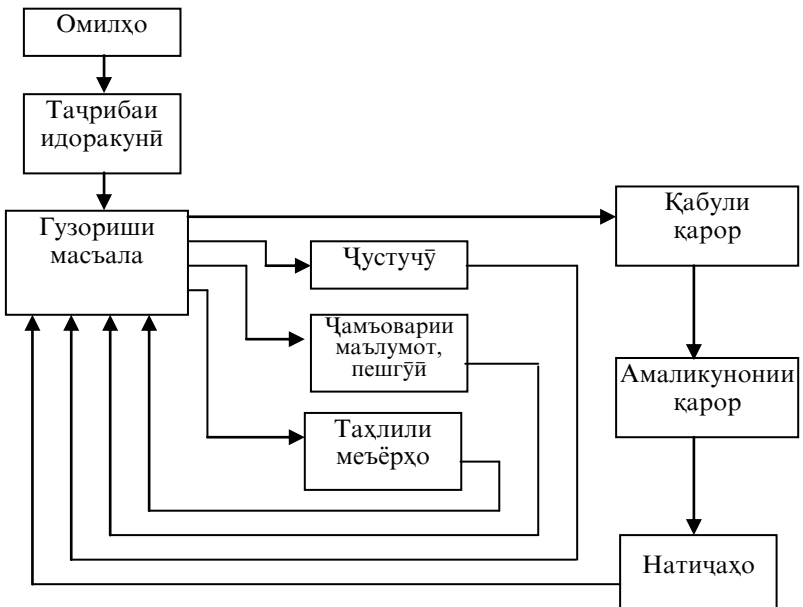

Нақшаи.3. Қолаби раванди идоракунӣ

Чи тавре, ки аз нақша дида мешавад, дар раванди идоракунӣ гузориши масъаларо дар ҳолатҳои зерин аз нав дида мебароянд:

- ҳангоми чустучӯи вариантҳои алтернативии қарор, ки он ба фаъолияти беҳтар меоварад;

- ҳангоми нокифоя будани маълумот ва имконнопазир будани пешгӯии натиҷаҳои қабули қарор;
- ҳангоми ғайриқаноатманд будани меъёрҳо, ки дар натиҷаи таҳлили онҳо муайян мегардад;
- ҳангоми таҳлили натиҷаҳои амалиқунонии қарор ва барои ба даст овардани натиҷаҳои беҳтар.

РУШДИ ЮРИСЛИНГВИСТИКАИ ТОЧИК - ТАҚЗОИ ЗАМОН



Шокиров Т.С.*

Забоншиносии ҷаҳонӣ умуман ва забоншиносии тоҷик, аз ҷумла, дар садаи ХХ-ум хеле рушд ёфт. Маҳз дар ҳамин давра он ба тӯфайли авҷи тараққиёташ ба соҳаю равияҳои гуногун ва мухталиф тақсим шуда, боиси боз ҳам тақомулу густариш ва омӯзиш ёфтани ба ҷабҳаи умумии инкишофи пешрафти илму техникаи навтарин рӯ овардани илми мазкур гардид. Инкишофи фавқулсурати илму техника тамоми илмхоро бо ҳам пайвастатар, пуриртиботтар ва босуботтар сохт.

Агар аз замонҳои хеле пеш масоили мухталифи иҷтимоӣ, этнографӣ, рӯҳшиносӣ боиси ба майдони илм омадани соҳаҳои сотсиолингвистика, этнолингвистика ва психолингвистика гардида бошанд, дар авоҳири солҳои 90-и садаи ХХ ба шарофати дар миёни аҳли башар ҳарчи бештар мақоми волоият пайдо намудани қонуну қонунгузорӣ дар забоншиносии ҷаҳонӣ соҳаи нав бо номи *юрислингвистика* арзи вучуд карда, дар даҳсолаи аввали садаи кунунӣ беш аз пеш мақоми арзандаро соҳиб гашта истодааст.

Дар забоншиносии ҷаҳон, аз ҷумла, дар Амрикову Русия гуногунтарин ва мубрамтарин ҷиҳату ҷабҳаҳои ҳуқуқшиносӣ на танҳо мавриди баррасии коршиносони ин соҳа, балки соҳаи забоншиносӣ низ қарор мегирад, ки ин бесабаб ва тасодуфӣ нест. Чунки ҳар маводи ҳуқуқшиносӣ, хоҳ қонун бошаду хоҳ ягон модда ё мақола, он ноғузир ҷанбаи забоншиносӣ низ дорад. Аммо, мутаассифона, то ҳанӯз ин истилоҳ барои забоншиносӣ ва ҳуқуқшиносии тоҷик бегона аст, ҳарчанд ки баъзе асарҳои забоншиносии даҳ соли охир бевосита ё иҷмолан ин масъаларо шомил буданд.

Профессор Саймуддинов Д. дар асараш «Вожашиносии тоҷик» истилоҳоти ҳуқуқшиносии тоҷикро дар давраи миё-

* Шокиров Т.С. – ҷонишини сардори факултети № 4 Академияи ВКД оид ба таълим (Хӯҷанд), номзади илмҳои филологӣ, полковники милитсия.

наи рушдаш таҳлил намуда, маъникушоӣ доштааст. Муаллифи ин сатрҳо низ дар китобҳояш ва чанд мақолаҳояш аз пайдоиш ва ташаккули истилоҳвожаҳои ҳуқуқшиносии тоҷик аз замонҳои қадим то имрӯз баҳс кардааст⁵⁹. Вале ин масъала диққату таҳлили ҷиддитаре металабад. Зеро имрӯз масоили ҳуқуқу ҳуқуқшиносӣ ҳар як фарди ҷомеаро дахлдор буда, тамоми зисти инсон ба ҷаҳорҷӯбаи қонун ва риояи он вобаста мебошад бояд тамоми истилоҳоти ҳуқуқшиносӣ ба мардум возеҳ бошад. Ин вазифаро маҳз юрислингвистика метавонад ба ҷо орад. Ин соҳа дар забоншиносии ҷаҳонӣ хеле ҷавон буда, ояндаи хуби рушду инкишоф дорад. Бинобар он мо пешниҳод менамоем, ки дар забоншиносии муосир тоҷик низ ҳамчун соҳаи нави забоншиносӣ бо истилоҳи байналхалқии *юрислингвистика* ё бо номи *забоншиносии ҳуқуқӣ* истилоҳоти ҳуқуқшиносӣ, забон ва услуби қонуну қонунгузорӣ, меъёр ва меъёргузориҳои фонетикӣ, луғавӣ, морфологӣ, синтаксисӣ, тарҷума ва усулу услуби баргардониши ҳуҷҷату санадҳои ҳуқуқӣ, қазияҳои қонунофарӣ ва ғайраро аз назари забоншиносӣ баррасӣ намояд.

Юрислингвистика аз вожаҳои *юриспруденсия* ва *лингвистика* гирифта шуда, ифодагари лингвистикаи (забоншиносии) ҳуқуқӣ мебошад. Мусаллам аст, ки ин ду вожа ду соҳаи хеле бузургу муҳими илми муосирро фароғир буда, ҳар кадоме бо ҳаллу фасли муаммоҳои зиёди ҷабҳаҳои ҳеш машғул аст. Яъне, *юрислингвистика* соҳаи забоншиносииест, ки бо омӯзиши вожаи истилоҳоти ҳуқуқшиносӣ, вижагиҳои луғавию маъноӣ, морфологӣ, синтаксисӣ, услубӣ ва вазоифи онҳо машғул буда метавонад. Он ҳар як вожаи таркиби луғавиро дар вобастагӣ бо вижагиҳои ҳуқуқию юридикӣ баррасӣ намуда, дар рушду амикрафти забони ҳуқуқи ҷиноятӣ, муҳофизатии ҷиноятӣ, забоншиносии (лингвистикаи) судӣ, дастхатшиносӣ, китобатшиносӣ, нусхашиносӣ, хатшиносӣ, аломатшиносӣ, иншошиносӣ ва ғ. сахми сазовор мегузорад.

Яке аз асоситарин хусусиятҳои юрислингвистика дар он аст, ки тамоми масоили забоншиносиро аз назари ҳуқуқшиносӣ баррасӣ менамояд, зеро дар ҳуқуқшиносӣ оддитарину омитарин вожаи забон метавонад, вижагии маҳсу-

⁵⁹ Шокиров Т.С. Истилоҳоти ҳуқуқшиносии тоҷикӣ дар забони тоҷикӣ. Хӯҷанд. Хуросон. 2008. 112 с.; Шокиров Т.С. Истилоҳоти ҳуқуқшиносӣ дар «Авесто». Хӯҷанд. Р.Ҷалил. 2008. 76 с.

се касб намояд. Масалан, вожаи **ҳаракат**, ки аз назари забоншиносии муқаррарӣ калимаи одии арабиасл, умумиестеъмолӣ, серистеъмол, мӯътадилмаъно, сермахсул ва содда мебошад, дар ҳуқуқшиносӣ амалу кирдоре дониста мешавад, ки он метавонад, боиси содир намудани ҷиноят гардад, ё худ **адолат** аз лиҳози забоншиносии муқаррарӣ калимаи аз ҷиҳати баромад арабӣ буда, чун умумиестеъмол, оммафаҳм, серистеъмол, мусбӣ, таровати адабидошта, сермахсул, содда, масдари исмшуда таҳлилу тасниф карда мешавад.

Аз мавқеи забоншиносии ҳуқуқӣ (юрислингвистика) **адолат** яке аз «Принсипҳои қонуни ҷиноятӣ ва ҷавобгарии ҷиноятӣ» буда, моддаи 8-уми Кодекси ҷиноятии Ҷумҳурии Тоҷикистонро ташкил медиҳад ва шарҳу эзоҳи махсуси ҳудро дорад. Дар «Тафсир ба Кодекси ҷиноятии Ҷумҳурии Тоҷикистон» *адолат* чунин шарҳ ёфтааст: «*Адолат категорияи ҳам ҳуқуқ ва ҳам ахлоқӣ аст. Адолат мутаносиби зухуроти (падидаҳои) муайяно аз нуқтаи назари ҳубӣ ва бадӣ нишон медиҳад (мутаносиби байни ҷиноят ва ҷазо, байни ҳуқуқ ва ӯҳдадорӣ ва ғ.)*». *Аз нуқтаи назари ҳуқуқӣ ҷиноятӣ, принципи адолат дар он ифода мегардад, ки ҷазо ва чораҳои дигари дорои хусусияти ҳуқуқӣ ҷиноятӣ, ки нисбати шахси ҷиноятсодиркарда татбиқ карда мешаванд, бояд одилона бошанд, яъне, ба вазнинии ҷиноят, ҳолатҳои мушаххаси ҷинояти содиршуда ва хусусиятҳои шахсияти ҷинояткор (яъне, хусусияту дараҷаи хавфнокӣ ва ҷамъиятии ҷиноят, ҳолатҳои содир намудани он ва шахсияти гунаҳкор) мувофиқат намояд*⁶⁰ Дар ин китоб *адолат* чун принципи қонуни ҷиноятӣ дар шаш банд ба ҳаҷми ду саҳифа эзоҳ дода шудааст.

Ин ҳама шаҳодати онанд, ки забоншиносии ҳуқуқшиносӣ чун ду соҳаи қадими илм бо ҳам иртиботи хеле қавӣ доранд ва дар айни замон воҳиди илмӣ яке дар дигаре мавҷуд буда, ҳар кадоме вижагиҳои соҳавие пайдо намудааст, ки ҳангоми омӯзиш сарфи назар кардани яке аз онҳо номукамалии маъноӣ сарфӣ, наҳвию услубӣ ё ҳуқуқие назаррас мегардад. Аз ин ҷост, ки ҳанӯз римиёни қадим, ки миёни онҳо ҳуқуқу ҳуқуқшиносӣ хеле реша давонида буд, ба маъноӣ ҳуқуқии воҳидҳои забон аҳамияти хоса меоданд. Онон масалан, ҳангоми муаррифии шоҳ, падар, модар аввал

⁶⁰ Тафсир ба Кодекси ҷиноятии Ҷумҳурии Тоҷикистон. Душанбе. Глобус. 2006. С.22.

маънои ҳуқуқии ин вожаҳоро эзоҳ дода, баъд эшонро меши-носонданд, то ки мақому манзалаташон барои ҳар як шахс равшану аниқ ва бебаҳс гардад. Ин масъала барои зардуш-тиён низ чунин будааст. Анъанаи мазкур имрӯз ҳам пой-барчо буда, бисёр вожаю истилоҳот дар ҳар ду соҳа му-стаъмал аст, вале коршиносони ҳарду соҳа онро бо ви-жагиҳои худ қорбаст месозанд, ки *меъёр, қонун, ҳад, сохт, сохтор, дараҷа, объект, субъект, нутқ, шишироқчӣ (и нутқу ҳодиса), ҳифз (и забон ва қонун)* ва ғайра аз он ҷумлаанд. Ин ва чунин мисолу далелҳо моро водор месозанд бигӯем, ки ин ду илм то кунун ба ҳам ба тариқи лаҳзавию ғайримаҳсус ва тасодуфӣ наздик шуда, иртибот мегирифтанд. Акнун вақте расидааст, ки рушди иртиботи ин соҳаҳоро ба низоми муа-йяне дароварда, зарурат ва қонуниятҳои он муайяну муқар-рар карда шавад. Барои ин бояд, пеш аз ҳама мақсад, вазифа ва мақоми соҳа дақиқан муайян карда шавад.

Мақсад ва вазифаи *юрислингвистика* иҷмолан дар боло зикр гардид. Мушаххасан мақсад аз роиҷ доштани *юрислинг-вистика ҳамаҷониба баррасӣ намудани хусусиятҳои луғавӣ, морфологӣ, синтаксисӣ, услубӣ ва матнӣ соҳавии вожаю ис-тилоҳоти ҳуқуқшиносӣ мебошад.*

Вазифааш ба вожаю истилоҳоти ҳуқуқшиносӣ татбиқ намудани қоидаю қонунҳои илмию назариявӣ ва амалии за-боншиносии тоҷик ва омӯзиши таснифоти ҳуқуқшиносию забоншиносист. Яъне, он робитаи мутақобилаи забон ва қонуну ҳуқуқро таъмин менамояд. Ба қонун ҷӣ гуна муноси-бат доштани забонро баррасӣ месозад. Вай дар ҳар як вожаи таркиби луғавии забон ба ҷуз маънову мазмуни асосиву асли боз тобиши маъноии маҳсусеро меҷӯяд, ки маҳз дар мавриди муайяну мушаххас бо он ҷилову дурахшу мӯҳтавои тоза на чун воҳиди забон, балки чун ифодагари мақсаду мароми қонуну қонуният ва ҳуқуқшиносӣ мавриди истифода қарор мегирад. Масалан, вақте ки мо дар байти зерини ҳофизи Шерозӣ вожаи *бахшиданро* мехонем, онро чун калимаи сермаъно, серистифода, тобиши эҳсосии мусбидошта қабул менамоем:

*Агар он турки шерозӣ ба даст орад дили моро,
Ба ҳоли индуяш бахшам Самарқанду Бухороро.*

Аммо аз лиҳози таҳлили юрислингвистикӣ ин вожа танҳо чун ифодагари *бахшидани* гуноҳ фаҳмида мешавад. Зеро, барои боиси гуногунфаҳмӣ нашудани вожаҳои

сермаъно дар «Қоидаҳои тафсири қонуни ҷиноятӣ» махсус таъкид гардидааст, ки хангоми қорбасти қалимаю ифодаҳои сермаъно маҳз бо қадом маънии истифода шудани онҳо таъкид ёбад.

Дар адабиёти бадеӣ, хусусан назм истифодаи вожаҳои сермаъно санъати хубу олии буда, маҳорату забондонии муаллифро собит созад, дар матни меъёрию ҳуқуқӣ қомилан баръақс ҳисобида мешавад. Бинобар он санаи 17-уми майи соли 2004, таҳти № 35 дар бораи қорид намудани тағйироту иловаҳо ба Қодекси ҷиноятӣ Қумҳурии Тоҷикистон бо номи «Қоидаҳои тафсири қонуни ҷиноятӣ» санади махсус қабул қарда шуд, ки дар он омадааст:

1. Агар меъёри ҳуқуқи ҷиноятӣ духӯра ифода ёфта бошад, ё худ онро ду хел маънидод намоянд, дар ин сурат он ба манфиати айбдоршаванда (судшаванда, маҳкумшуда) тақриф (маънидод) қарда мешавад;

2. Ибораҳо ва (ё) мафҳумҳое, ки дар ҳамин қодекс истифода бурда мешаванд, ҳамон маъноеро доранд, ки дар қонунҳои дахлдор оварда шудаанд, агар дар Қодекси ҷиноятӣ тартиби дигар пешбинӣ нашуда бошад;

3. Дар доираи Қодекси мазқур ба маъноҳои гуногун тафсир қардани мафҳумҳои якхела манъ аст, ба шарте ки дар ҳуди ҳамин қодекс оид ба ин нишондоди махсус мавҷуд набошад⁶¹.

Моддаи мазқур ба Қодекси мазқур бо мақсади риоя ва ҳифзи қомили ҳуқуқҳои инсон илова қарда шудааст.

Дар м.38 Қонуни Қумҳурии Тоҷикистон «Дар бораи санадҳои меъёрии ҳуқуқӣ» бошад, махсус таъкид гардидааст, ки «матни санади меъёрии ҳуқуқӣ бояд муҳтасар, бо забони содда ва равону фаҳмое баён қарда шавад, ки тафсири ҳархелаи меъёрқор истисно намояд». Зиёда аз ин, м.40-уми он талаб менамояд, ки дар ҳуҷҷату санадҳои меъёри вожаю истилоҳоти ҳаммаъно қор фармуда нашавад⁶².

Омӯхтани чунин хусусиятҳои ҳуқуқӣ тарқиби луғавии забон маҳз вазифаю мақсади забоншиносии ҳуқуқӣ (юрислингвистика) мебошад. Танҳо он ҳамчун як соҳаи забоншиносии тоҷик бо тамоми муқаммалияташ, чун системаи

⁶¹ Тафир ба Қодекси ҷиноятӣ Қумҳурии Тоҷикистон. Душанбе. Глобус. 2006. С.27.

⁶² Ҳамонҷо. С.28.

соҳавӣ метавонад вижагиҳои ҳуқуқшиносии забони давлатиро баррасӣ намояд. Зарурати дигари ин соҳаи забоншиноширо боз як падидаи нави солҳои охир тақозо дорад, ки ин ҳам бошад, бо сифати баду салиқаи пасти забондонӣ ба истифодаи хизматӣ пешниҳод гардидани зиёда аз сад қонуну кодекс ва оинномаю санадҳои меъёрию роҳбарикунандаи солҳои охир батабъ расида аст. Ҳамаи ин ҳуҷҷату санадҳои ҳуқуқматӣ, маъмури ва ҳуқуқӣ бо забони давлатӣ ба табъ расидаанду бояд таҷассумгари мақому манзалат ва тавоноии он бошанд. Омӯзиши юрислингвистию лингвоюрисии онҳо бояд консепсиявию (маҷмӯавию) системанок бошад, ки ин ҷиҳати фавқулзабоншиносии ҳуқуқию юридиконии (металингвистии) забон ва нутқи гӯяндаи онро тақозо медорад. Ҳамчунин эҷоди қонун (қонунэҷодкунӣ) ва тафсири он низ барои забону забоншиносии тоҷик падидаи нисбатан нав буда, то имрӯз хеле мухталифу гуногун ва аксар матни кодексу қонунҳо муғлақу таҳрирталаб манзури қорбадастон гашта истодаасту ҳар кадоме тадқиқи махсусеро интизор аст, ки ин ҳам соҳаи баррасии забоншиносии ҳуқуқиро домандор мегардонад.

Дар *лингвоюристика* бошад, алҳол ба ҷуз чанд мақолаи алоҳидаю андешаҳои пароканда ва тақризҳои ҷудоғона чизе дар даст надорем. Бояд тазаққур дод, ки аз ҷониби муҳаққиқон Давлатов А., Муродов А.Х., Менглиев Р. Ш., Фозилов Н. Н., Шокиров Ғ.А. ва чанде дигарон мақолаҳои дастури ба табъ расидаанд. Аз тарафи ҷаҳор нафари аввал бо забони русӣ маҷмӯъаи мақолаҳо бо номи «Методические пособия по разработке нормативных правовых актов» ба интишор расидааст, ки ҷаҳор бобро шомил буда, ба баррасии умумию дастурии марҳалаву принсипҳои фальоияти қонунофарӣ, баъзе ҷиҳатҳои техникаи таълифи санадҳои меъёрию ҳуқуқӣ, хусусиятҳо, умумият ва фарқияти ҷунин санадҳо оид мебошад, вале ин хеле нокифоя аст⁶³.

Таҳлилҳои лингвоюрисӣ ва юрислингвистии матнҳои кодексҳо, қонунҳо, ҳуҷҷату санадҳо собит менамоянд, ки яке аз сабабҳои асосии ин қадар зуд-зуд ва ниҳоят бисёр (масалан, ба «Кодекси ҷиноятӣ соли 1961 зиёда аз 800 тағйироту

⁶³ Давлатов А., Муродов А.Х., Менглиев Р. Ш., Фозилов Н. Н. Методические пособия по разработке нормативных правовых актов. Душанбе. 2005.151 с.

иловагиҳои чиддӣ ворид карда шуда буд»⁶⁴) дохил гардида-ни тағйироту иловаҳо низ маҳз набудани ин ду соҳаи бисёр муҳим ва зарури илмӣ мебошад.

Тақозои замон аст, ки ин ду соҳа дар қатори бисёр риштаву соҳаҳои илми муосир арзи вучуд доштаву рушд ёфта бошад. Мо мутмаинем ва бо маводи зиёд ба собит расонидаем, ки дар сурати аз баррасии лингвоюрисӣ ва юри-слингвистӣ гузаштани маводи ҳуқуқшиносӣ пурмӯҳтаво ва деристеъмол хоҳанд шуд.

Бинобар он бо мақсади рушд бахшидан ба ин соҳа ва таъмини омӯзиши системаноку мукаммали қазияҳои он дар забоншиносӣ соҳаи нав- **юрислингвистика** ва дар ҳуқуқшиносӣ- **лингвоюристика** чорӣ карда ба рушду инкишофи он ҳаматарафа мусоидат кардан бар нафъи илму пешрафти чомеаи ҳуқуқбунёд хоҳад буд.

⁶⁴ Тафир ба Кодекси ҷиноятии Ҷумҳурии Тоҷикистон. Душанбе. Глобус. 2006. С.5

ТАҲЗИБИ АХЛОҚ ДАР ҚОЗИБАҲОИ ФИКРИИ ФИРДАВСӢ



Хокиров Р.Г.*

«Шохнома»-и безаволи Фирдавсӣ ҳамчун дарёи бекарон ва бепоён аст, ки расидан ба ниҳояташ ғайримумкин ва дур аз имкон мебошад. Дар ин шохқорӣ масъалае, ки мавриди таваҷҷӯҳи Ҳаким Фирдавсӣ қарор мегирад, покдоманиву таҳзиби ахлоқ ва расидан ба охири марҳилаи инсонӣ мебошад. Кулли донишмандон ва пажӯҳишгароне, ки дар мавриди мақоми Фирдавсӣ ва бузургии шохқорӣ ӯ сухан пеш овардаанд, пеш аз ҳама, арзиши баланди андешаҳои волои ахлоқии шоир ва панду андарзҳои асари ӯро таъкид намудаанд. Масалан, Сайид Ҳасани Тақизода Фирдавсиро покхлоктарин шоири форсигӯӣ дониста, чунин андешаеро пеш меорад. Ахлоқи Фирдавсӣ бисёр олий ва хуб буда ва балки тавон гуфт дар миёни ҷомеаи шуарои Эрон касе ба покии ахлоқи вай набуда, аз гадоиву мадҳгӯӣ барои пул ва тамаллуқи бемаънӣ мубарро буда ва доиман дар насоеҳи худ барзидӣ мардумозориву дурӯғгӯӣ ҳарф мезанад⁶⁵. Воқеан ҳадафи аслии Фирдавсӣ аз иншоӣ шохасар на афсонагӯиву чангноманависӣ, балки нишон додани сабақи таърих дар мисоли Эрони Бостон ва панду андарз додан ба инсон аст. Ҳақ ба ҷониби адабиётшиноси тоҷик Мирзо Муллоаҳмад аст, ки бегаразона дар ин мавзӯ чунин андешаи солихро гӯшзад менамояд. Бесабаб нест, ки панду насиҳат ва андешаҳои ахлоқӣ саросари «Шохнома»-ро фаро гирифтаанд ва пайдо кардани достоне ва ҳатто вараке аз он душвор аст, ки ҳовии андарзе набошанд⁶⁶.

* *Хокиров Р.Г.* – сардори Шӯъбаи илмӣ-тадқиқотӣ ва таъбу нашри Академияи ВКД Ҷумҳурии Тоҷикистон, номзади илмҳои филологӣ, подполковники милитсия.

⁶⁵ *Сайид Ҳасани Тақизода.* Суханони гузида дар бораи Фирдавсӣ ва «Шохнома»-и ӯ / Гирдоваранда Зиёуддин Сачодӣ. Техрон. Суруш. 1371. С.28.

⁶⁶ *Мирзо Муллоаҳмад.* Паёми ахлоқии Фирдавсӣ. Душанбе. Деваштич. 2003. С.10.

Ҳамзамон, донишманди эронӣ Қадамалии Сарромӣ бар асари таҳқиқи амиқи шаклшиносии «Шоҳнома» ба чунин натиҷа расидааст, ки ғуфтаҳои болоро тақвият медиҳад. Тақрибан ҳеч як аз дostonҳои «Шоҳнома» ҳолӣ аз панду андарз нест. Ҳатто агар дарунмояи дoston чанбаи ахлоқӣ надошта бошад, боз дар лобалои он Фирдавсӣ ё қаҳрамонони асари ӯ паёмҳои ахлоқиро бозгӯ кардаанд. «Шоҳнома» дар кулли ситоиши хайру некӣ ва накӯҳиши шарру бадӣ аст⁶⁷.

Матолиберо, ки ӯ дар лобалои ашъори ҳамосии худ баён доштааст, дар мавзӯи интихобнамудаи мо бархе аз нуқоти муҳимми онҳо таҷзия ва таҳлил мегардад. Дар ҳолатҳои зарурӣ қитъаҳои кӯтоҳе барои иттилоъ оварда мешаванд, ин қор хонандагони азизро барои шиносоии тамоми марҳилаи зиндагии солим, ки мадди назари ин шоири ҳамосасаро будааст, ошно месозад. Ин фаслро бо абёти зер оғоз мекунем:

*Нигар то надорӣ ба бозӣ чаҳон,
Набаргардӣ аз некпай ҳамраҳон.
Ҳама некиат бояд оғоз кард,
Чу бо некномон бувӣ ҳамнавард.
Аз ин дар сухан чанд ронам ҳаме,
Ҳамоно каронаш надонам ҳаме (1,20)⁶⁸*

*Ту то зиндаӣ сӯи некӣ гарой,
Магар кам ёбӣ ба дигар сарой (3,338)*

Роҳи саодат ва некнамоии афроди башар танҳо дар ислоҳи ҳама гуна аъмоли бад муяссар мегардад. Яъне, агар ҳамаи мардуми дунё покдоман ва писандидахӯй бошанд, чангу чидол, хунрезӣ, одамкушӣ, дурӯягӣ ва нифок, кина ва нафрат аз байн меравад ва Мадинаи Фозила эҷод мешавад,

⁶⁷ Қадамалии Сарромӣ. Аз ранги гул то ранчи хор (Шаклшиносии дostonҳои «Шоҳнома»). Теҳрон. 1368. С.92.

⁶⁸ Шоҳномаи Фирдавсӣ. Чопи идораи интишорот. Шӯъбаи адабиёти Ховар, ки нӯх чилд аст, интихоб гардид ва барои он ки мурочиат ба асл барои хонанда осон бошад шумораи саҳифа ва чилди китоб оварда мешавад. Ҷ.1. С.20 (минбаъд номи китоб ва саҳифаи он дар қафс бо рақам нишон дода мешавад).

ки ин орзуи ҳамешагии аҳли башар будааст. Пас баррасии боби таҳзиби ахлоқ чунон густурда аст, ки интиҳо ва каронаш рӯшан нест. Нигариш ба яке аз масоили ахлоқӣ, яъне, некӣ кардан ба ҳамнавбон аҳамияти мавзӯро ба субут мерасонад, ки шоир сари ин масъала андеша пеш меорад:

*Биё, то ҷаҳонро ба бад наспарем,
Ба кӯшиши ҳама дасти некӣ барем.
Набошад ҳамон неку бад пойдор,
Ҳамон бех, ки некӣ бувад ёдгор (1,251)*

*Ба ҷои касе гар ту некӣ кунӣ,
Мазан бар сараш то дилаш нашканӣ.
Чу некӯкуниши бошиву бурдбор,
Набошӣ ба чашми хирадманд хор (6,3)*

*Ҳама сар ба сар дасти некӣ баред,
Ҷаҳони ҷаҳонро ба бад маспаред (7,30)*

*В-агар бад кунӣ, ҷуз бадӣ надравӣ,
Шабе дар ҷаҳон шодмон нагнавӣ (5,383)*

Танҳо мояи рostaгорӣ наёзурдани мардум аст, зеро одамӣ дасти тавоно ва кудрат дорад, ки дар абёти зер шоир онро чунин арзёби намуздааст:

*Ба бад кардани хешу озори кас,
Маҷӯй, эй писар, дарду тимори кас (6,190)*

*Битарс аз Худову маёзор кас,
Раҳи растагорӣ ҳамин асту бас (2,202)*

*Беозориву судмандӣ гузин,
Ки ин аст фарҳанги оину дин (7,194)*

*Беозориву мардумӣ боядат,
Гузашта чу хоҳӣ, ки нагзоядат (6,453)*

*Ситеза на нек ояд аз номҷӯй,
Бипарҳезу гирди ситеза мапӯй (6,208)*

Росткирдорӣ ва дурусткорӣ ҳамон чизе, ки ба иттифок ҳамаи адёни осмонӣ бад-он таваҷҷӯҳ карда ва онро ситоиш кардаанд, ки дар гуфтори шоир ба ҳадди фаровон вучуд до-

рад. Муҳим ин аст, ки дар бисёре аз гуфтаҳои шоир ҷавонмардӣ ва ростӣ, дӯш ба дӯши ҳам ҷилвагарӣ менамоянд.

Барои Ҳақими Тусӣ рӯшан аст, ки тамоми дурӯғҳо ва нобовариҳо аз заъфи нафс ва нотавонӣ аст, яъне афроди тарсӯ аз гуфтани ҳарфи рост мегурезанд:

*Ҳама мардумӣ бояду ростӣ,
Зи кажжӣ бувад каму костӣ.
Аз ин пас маро ҷом пайкор нест,
Беҳ аз ростӣ дар ҷаҳон кор нест* (3,232)

*Ҳама ростӣ бояду мардумӣ,
Зи кажживу озор хезад камӣ* (5,376)

*Хирад бояду донишу ростӣ
Ки кажжӣ бикубад дари костӣ.
Ҳама ростӣ кун, ки аз ростӣ,
Бипечад сар аз кажживу костӣ.
Сари мояи мардумӣ ростист,
Зи ториву кажжӣ бибояд гирист.
Ҳама ростӣ ҷуйю фарзонагӣ
Зи ту дур бод озу девонагӣ* (6,174)

Ростӣ ва дурустӣ бо вожаҳои паҳлавонӣ ва ҷавонмардӣ чун бародарони тавҳам дар «Номаи бостон» аз якдигар ҷудо нестанд.

Айбҷӯӣ аз сифоти хабиса аст, ки он мучиби нифоқ ва дурӯягӣ дар байни мардуми ҷомеа мешавад ва ҳамаро ба сӯи бадбинӣ кашида, ихтилофҳои зиёд дар миёни миллатҳо эҷод мекунад. Ин масъала ба таври комил дар «Номаи бостон» баррасӣ шуда, мавриди интиқоди Фирдавсӣ қарор гирифтааст. Мисли ин аст, ки шоир мафҳуми ояи шарифаи зерро, дар қолаби шеър рехта, дар бораи айбҷӯӣ сухан гуфтааст: «Эй мӯъминон, аз гумони бисёр гуноҳҳо дурӣ ҷӯед, ҳароина баъзе аз гумонҳо гуноҳ аст ва ҷосусӣ макунед ва якдигарро ғайбат накунад! Оё касе, ки аз шумо дӯст медорад, ки ғӯшти бародари мурдаи худро бихӯрад? Ва аз Худо битарсед, ба дурустӣ, ки Худо тавбапазиранда ва меҳрубон аст!»⁷⁰.

Худое, ки ҳақим ва донандаи асрор аст медонад, ки чи гуна айбҷӯии дигарон қардан, тухми нифоқ дар дилҳо

⁷⁰ Қуръони карим (Асл ва матни тарҷумаи тоҷикӣ). Душанбе. Ирфон. 2007. Сураи Ҳучурот. Ояи 12.

мерӯёнад. Аз ин чихат, мардумро аз ин кори зишт ва нописанд хушдор медихад. Фирдавсӣ низ ба пайравӣ аз ин фазилати дини муқаддаси Ислому доди сухан медихад ва масъала-ро ба гунае возеҳ ва ошкоро баён медорад, ки решаи тамоми балоҳо ва мусибатҳо ҳамин дурӯягиҳост:

*Ту айби қасон ҳеҷ гуна маҷӯӣ,
Ки айб оварад бар ту бар айбҷӯӣ* (6,189)

*Суханчину дурӯёю бекор мард,
Дили хушёрон кунад нур зи дард* (7,309)

Барои ин ки шоир мардумро аз ин сифати басе разила эмин дорад, барояшон ду роҳ пешниҳод мекунад:

1) Супориш мекунад, ки айбҷӯёро кадр ва арзиш наниҳед, ки онҳо мавриди эҳтиром ва иззат нестанд:

*Нигаҳ дор то мардуми айбҷӯӣ,
Начӯяд ба наздики ту обрӯӣ* (1,204)

2) Ҳар гоҳ фарде аз афроди инсонӣ бихоҳад ба айбҷӯӣи дигарон бипардозад, бояд ибтидо ба айби вучуди хеш биандешад, чун чунин кунад, дигар ба гуфтани айби дигарон наменпардозад:

*Чу айби тани хеш донад қасе,
Зи айби қасон барнахонад басе* (7,30)

Ҳирсу тамаъ ва рашк бурдан ба дигарон низ хислати ношоистаи инсонӣ маҳсуб гардида, хуни афродро мемакад, зеро тамаъ аст, ки боис мешавад афрод дар чанголи ғулосои Аҳриман гирифтор шуда, раҳой аз он барояшон мумкин набошад. Агар ҳирс ва тамъаро ғӯшае ронда аз худ дур намоем, дар осмони софи беғулу беғаши зиндагӣ парвоз мекунем, ки чӣ некӯ зиндагӣ сабукбол ва чӣ некӯ парвозе моро насиб мегардад:

*Нигар то назардад ба гирди ту оз,
Ки оз оварад хаиму биму ниёз* (6,203)

*Ҳар он қас, ки дил тира дорад зи рашк,
Мар-он дардро дур бошад пизашк.
Ки рашк оварад озу гарму гудош,
Диж оғоҳи деве бувад дерсоз* (7,6)

Агар ин сифати зишт – хирсу тамаъ дар байни тавонгарон ривоч ёбад, сарвати ононро беасар ва ғайриқобил истифода менамояд:

***Тавонгар кучо сахт бошад ба чиз,
Фурӯмаятар шуд дарвеш низ (7,30)***

Вафо ба аҳд ва паймон низ, ки аз шиори муқаддаси Ислом аст ва дар Қуръони маҷид ба он зиёд таваҷҷӯҳ шудааст, дар назари Фирдавсӣ ҷойи махсус дорад ва ба ақидаи вай паймоншиканон аз хок ҳам пасттаранд:

***Мабодо, ки гардӣ ту паймоншикан,
Ки хок аст паймоншиканро кафан (7,277)***

***Хунук дар ҷаҳон марди паймонманиш,
Ки покиву шарм аст, пироманиш.
Бимонад бад-ӯ родиву ростӣ,
Накубад дари кажҷиву костӣ (7,195)***

Сухани ин шоири бузургро бо ҷузъе тарҷумаи ояи Қуръон зикр намудан ба маврид аст. «Ҳама бояд ба аҳд ва паймони худ вафо кунад; ба дурустӣ аз аҳду паймон суъол хоҳад шуд»⁷¹.

Шикастани паймонҳост, ки ҳамеша ҷаҳонро пурушӯб дошта ва оромишу роҳатро аз мардум коста намудааст. Аз сифати дигаре, ки Фирдавсӣ ба он таваҷҷӯҳи хос намуда ва ҳамаи афроди ҷомеаро барои зистан ба он фаро меҳонад, таъовун ва ҳамкорист, ки мучиб мешавад то афрод душманиҳоро канор гузоранд ва бо якдигар дӯсту меҳрубон бошад. Магар на ин аст, ки адами таъовун ва ҳамкорӣ дар рӯзгори мо сабаб гардидааст, ки инсонҳо монанди ваҳшитарин ҳайвонот ба ҷони якдигар афтанд ва хуни ҳам бирезанд? Ҷаро инсоне, ки метавонад болотар аз ҳамаи махлуқот бошад, пасттарини онҳо гардида, аз авҷи азият ба ҳазизи зилат суқут кардааст?

***Ту эй ба ҷоҳи табиат фидода Юсуфвор,
Биё, ки тоҷи мулуқат дар интизори сар аст.***

Инчунин, инсон, ки аз ҳар ҷиҳат метавонад бар тамоми мавҷудоти ҷаҳон бартарӣ дошта бошад, чунон бо дурангӣ ва

⁷¹ Қуръони карим. Сураи Исро. Ояи 34.

дурӯягӣ хӯ гирифтааст, ки асаре аз саъодат ва муъовинати дигарон дар чехрааш наметавон дид. Аз сулҳ харф мезананд, вале чуз фиреб додани миллатҳо назаре надоранд. Сулҳе, ки амалан тамоми нерӯҳои ҷомеаи фақирро махтал мекунад ва ба фалаҷ қардани онҳо кӯмак менамояд, ба зоҳир даъвои сулҳ ва ҳамкорӣ дорад. Аммо дар хафо оташи ҷанг меафрӯзад ва ин Фирдавсии ҳамосасарои башардӯст аст, ки аз таҳи дил фарёде бармеоварад, ки Қуръонро мешикофад ва бо он рӯҳияи боз бузургманишиву басират масоили дақиқеро дар заминаи сулҳ ва оштии ростин дар байни ҳамаи инсонҳо матраҳ менамояд, то мардумро аз ҷангу ситез боздорад:

*Ҳама меҳр ҷуеду афсун кунед,
Зи тан олати ҷанг берун кунед (1,130)*

*Ҳама бурдборӣ куну ростӣ,
Ҷудо кун зи дил кажҷиву костӣ (6,203)*

Ҳатто ошти бо душманонро ёдрас намуда мегӯяд: Дилҳоро аз кинаи якдигар тижӣ намоед ва дар муқобили гуноҳ ва лағзиши дигарон афв пеша кунед.

*Аё он ки з-ӯ кина дорӣ ба дил,
Ба мардӣ зи дил кинаҳо баргусил.
Гуноҳаш ба Яздони доранда бахш,
Мақун рӯз бар душману дӯст дахш (8,87)*

Метавон гуфт, ки мафҳуми қисмате аз ояи 174 Сураи Бақараи Қуръон, ки дар зер оварда шудааст, дар ду байти зикрнамуда нухуфта аст: «Эй қасоне, ки имон овардаед қасос дар қатл бар шумост... аммо бахшидан беҳтар ва бартар аст аз қасос...»⁷².

Дигар аз масоиле, ки дар боби таҳзиби ахлоқ мавиди таваҷҷӯҳи зиёди Фирдавсей мебошад, ин мафҳуми комили ҳадиси зайл аст. «Бар қасе маписанд он чи туро нест писанд». Инсон бояд ҳар гуна ислоҳро аз худ шуруъ кунад ва бубинад, ки худ кист ва айбҳояш чист? Онҳоро баргараф созад, он гоҳ ба ислоҳи айби дигарон пардозад, рафтори худро бингарад, баъд ба дигарон таваҷҷӯҳ кунад:

Ҳар он чиз қ-онат набояд писанд,

⁷² Қуръони карим. Сураи Бақара. Ояи 174

Тани дӯсту душман дар он бармабанд (7,123)

Фирдавсӣ ҳамчун ҳаками покманиш ва фақеҳи доно-дил, афродро ба покдоманӣ даъват мекунад ва меҳоҳад, ки ҳама покдил ва боимону ростгӯй ва дурустқирдор бошанд. Зимнан, барои ин ки худро дар ҷомеае, ки зиндагӣ мекунад ба хубӣ ҳифз намояд, бояд дар гуфтор ва кирдори хеш содик бошад:

*Нигар то чи корӣ, ҳамон бидравӣ,
Сухан ҳар чӣ гӯӣ, ҳамон бишнавий.
Дуруштиӣ зи кас нашнавад нармгӯӣ,
Ба ҷуз неқӯӣ дар замона маҷӯӣ (2,7)*

*Зи гуфтори некуеу кирдори зишт,
Ситоиши наёбӣ на хуррам биҳишт (6,208)*

Баландҳиммати Фирдавсӣ ба ҷое мерасад, ки масъа-ларо дар бораи душманон низ густариш медиҳад ва ба ин нукта таваҷҷӯҳ дорад, ки барои беҳтар зистан дар байни ҳамнавьон бояд як дил ва як забон буд, чун агар дилу забон яке буд, кулли иштибоҳот ва ихтилофот аз миён бардоша мешавад:

*Забонро чу бо дил бувад ростӣ,
Бубандад зи ҳар сӯ дари костӣ (7,130)*

*Ту бо душман ар хуб гӯӣ равост,
Аз озодагон хуб гуфтан сазост (4,142)*

*Магӯед яксар ҷуз аз ростӣ,
Наёзд зи донандагон костӣ (8,290)*

Фирдавсӣ парҳезгориро бар ҳар чизе муқаддам дошта мегӯяд, ки инсон бояд дар танзиия рӯҳ ва фикри хеш ба Худо таваҷҷӯҳ намояд ва аз ӯ ёрӣ ҷӯяд. Вай меҳоҳад тибқи маво-зини шаръӣ пояҳои фасоди ахлоқро бисӯзонад ва онро аз бун барканад ва гӯе ки дар баёни мабони ахлоқ аз сӯи Худованд ба ӯ илҳом мерасида ва бояд ҳамчунин бошад, воло кадом шоир аст, ки бо ин латофат, маъони пурмағзро даруни байти шеър резад:

*Касе к-ӯ бувад поку яздонпараст,
Наёзад ба кирдори бад ҳеч даст.
Ки гарчанд бад кардан осон бувад,*

Ба фарҷом з-ӯ чон ҳаросон бувад (5,153)

*Пас аз марғ нафрин бувад бар касе,
К-аз ӯ номи зиштӣ бимонад баче.
Набояд, ки зиштӣ бимондат ном,
В-агар ту бад-он сар шавӣ шодком (4,149)*

*Бипарҳезу ҷонро ба Яздон супор,
Ба гетӣ ба ҷуз тухми некӣ макор (6,101)*

*Ҳама тарси Яздон буд андар миён,
Ҳама ростӣ хостам дар ҷаҳон (1,96)*

*Нигар то натобӣ зи дини Худой,
Ки дини Худой оварад покрӣ (1,248)*

Тамоми уламои ахлоқ низ мӯътақиданд, ки парҳезкорӣ сифате аст мавриди писанд. «Ва агар онҳо имон меоварданд ва парҳезкорӣ мекарданд, ҳароина савоб аз назди Худо беҳтар буд. Кош инро медонистанд»⁷³.

Аз дидгоҳи Фирдавсӣ ростӣ, дурустӣ ва муҳаббат ба ҳамнавьон, инчунин, некӣ қардан аз сифотеаст, ки инсон бо илҳом аз ҷониби Парвардигори худ бояд ба онҳо тавачҷӯх намояд ва ба риояти ин нуқот бикӯшад. Танҳо бад - ин васила аст, ки ризоияти Худо ва низ саъодати худаш таҳсил мешавад. Касоне, ки ба дастуроти Худованд тавачҷӯх намоянд ва сар дар локи худ фуру бурда ва саргарми чамъоварии молу сарват бошанд ва дар ин роҳ аз ҳеч гуна таҷовузу бедодгарӣ ва аъмоли хилофи инсоният дарег надоранд, кофири мутлақ ҳастанд:

*Ҳар он кас, ки дар ҳафт кишвар замин,
Бигардад зи роҳу натобад зи дин.
Намояндаи ранҷи дарवेशро,
Забун доштан мардуми хешро.
Барафрохтан сар ба бешиву ганҷ,
Ба ранҷур мардум намоянда ранҷ.
Ҳама сар ба сар назди ман кофаранд,
В-аз аҳримани бадкуниш бадтаранд (1,136)*

Ва меафзояд, ки:

⁷³ Қуръони карим. Сураи Бақара. Ояи 178.

*Ҳама гӯшу дил сӯи дарвеш дор,
Ҳама кори ӯ чун гами хеш дор* (7,313)

*Ба ҷои накӯкор некӣ кунем,
Дили марди дарवेशро нашканем* (8,255)

*Навозандаи мардуми хеш бош,
Ниғаҳбони кӯшандадарвеш бош* (8,383)

*Дирам бахш ҳар моҳ дарवेशро,
Бидеҳ чизи мардӣ бадандешро* (6,174)

*Ба ҳар манзиле дархӯреду диҳед,
Бар он зердастон сипосе ниҳед* (6,175)

Билохира, хушдор медиҳад, ки одамиён набояд ба моли дигарон назар дошта бошанд ва бихоҳанд аз дастранчи онон истифода кунанд. Ин амал мучиби поён омадани иззати инсонӣ мешавад:

*Ба чизи касон кас маъзед даст,
Ҳар он кас, ки ӯ ҳаст Яздонпараст.
Ба чизи касон даст ёзад касе,
Ки фарҳанг баҳраш набошад басте* (6,196)

*Набояд, ки мардум фурӯшиӣ ба ганҷ,
Ки бар кас намонад сарои сипанҷ* (6,174)

Дурӯғгӯӣ низ аз чумлаи масоиле аст, ки мучиби фасоди ахлоқӣ мешавад ва танҳо афроди забун ва тарсӯ ҳастанд, ки ба дурӯғ ва дурӯғгӯиӣ суҳан метозанд. ки Фирдавсӣ дурӯғгӯёнро хору залил мешуморад:

*Бидонед, к-он кас, ки гӯяд дурӯғ,
Нагирад аз ин пас бар мо фурӯғ.
Дурӯғ аз бари мо набошад зи рой,
Ки аз рой бошад бузургӣ ба ҷой* (6,259)

*Маёмез бо мардуми қачғӯй,
Ки ӯро набошад суҳан чуз ба рӯй* (7,317)

*Кӣ гӯяд, ки кажҷӣ беҳ аз ростӣ,
Ба кажҷӣ чаро дил биёростӣ (8,34)*

Бад-ин тариқ, афкори ахлоқии Фирдавсӣ, махсусан пандномаҳои шохқории ӯ, ба адабиёти ахлоқии давраҳои баъд таъсири намоёне гузошта, дар тарбияи аҳли башар саҳми беандоза дорад.

ШАХСИЯТИ ДАРВЕШИ ДЕҲАКӢ ВА НАҚДИ ШЕЪРИ ӯ



Мирзо Аҳмадзода*
Саидолимов К.С.**

Дарвешӣ Деҳакӣ, бемуболиға, яке аз шоирони тавоноӣ нимаи дуоми асри XV ва аввали асри XVI мебошад⁷⁴. Соли таваллудаш маълум нест. Доир ба ҳаёти Дарвеш «Маҷолисун-нафоис»-и Алишери Навоӣ ва тарҷумаҳои он, ки мутарҷимон маълумоти зиёде ба он илова намудаанд, дар «Бадоеъ-ул-вақоеъ»-и Зайниддин Маҳмуди Восифӣ, «Тазкиратут-таворих»-и Абдуллоҳи Кобулӣ, тазкираи «Тӯҳфаи Сомӣ»-и Соммирзои Сафавӣ, «Ҳафт иқлим»-и Амин Аҳмади Розӣ, «Оташкада»-и Ҳочӣ Лутфалибеки Озар ва дигар тазкираҳои маълумот дода мешавад. Аз муаллифони мазкур танҳо Абдуллоҳи Кобулӣ соли вафоти Дарвеш (1531-1532)-ро зикр намудааст.

Зодгоҳи шоир қарияи Деҳак - яке аз маҳалҳои наздики Қазвин мебошад. Дар ин ҳусус на танҳо Камолиддин Биноӣ ва Муҳаммад Қазвинӣ маълумот додаанд, балки ҳуди шоир низ дар ҳусуси аз қарияи Деҳак буданаш борҳо ишора кардааст:

*Баҳр надоишт дар суҳан зарфи таҳаллуси маро,
Шӯҳраи шаҳр то шавад, аз Деҳакӣ нишон диҳам*⁷⁵.

*Ба тақрири суҳан тағйири Дарвешӣ Деҳӣ медуҳ,
Чу андар ҳар суҳан ислоҳ бояд рустоиро*⁷⁶.

* *Мирзо Аҳмадзода* – профессори Донишгоҳи Давлатии Омӯзгории Тоҷикистон ба номи К.Ш.Чӯраев, доктори илмҳои филология.

** *Саидолимов К.С.* – сардори кафедраи Забонҳои Академияи ВКД Ҷумҳурии Тоҷикистон, номзади илмҳои филологӣ, майори милитсия.

⁷⁴ Ниг.: *Аҳмадов М.*. Дарвешӣ Деҳакӣ. Рисола барои дарёфти дарчаи илми номзади илмҳои филология. Душанбе. Дониш. 1967. (минбаъд «Деҳакӣ Д.» зикр мешавад).

⁷⁵ *Деҳакӣ Д.* С.40.

⁷⁶ *Дар ҳамон ҷо.* С.40.

Муаллифи тазкираи «Оташкада» номи Дарвешро «Азизуллоҳ аст», мегӯяд. Дарвеш ҳам дар чанд ғазали худ ба Азизуллоҳ ном доштанаши ишора мекунад, вале онро баъзан ба ду маънӣ ба кор бурдааст:

***Дастӣ Дарвеш гар аз моли чаҳон кӯтоҳ аст,
Натавон гуфт фақираш, ки Азизуллоҳ аст***⁷⁷.

Дарвеш дар ин байт ҳам ном ва ҳам дар назди Худованд (ҷ.) азизу меҳрубон буданаширо дар назар дорад. Вале асли мақсадаш чунин аст: «Ҳарчанд фақиру камбағал ҳастам, номам Азизуллоҳ - арҷманди Худост ва ман бо ҳамин иноят тавонгар мебошам». Аммо муаллифи «Тазкираи Ҳусайнӣ» - Мирҳусайни Дӯст номи аслии Дарвешро «Муҳаммад» мегӯяд. Вале ин ном дар сарчашмаҳои адабиву таърихӣ ба назар нарасид. Мирҳусайн Дӯст дар асоси қадом манбаъ номи Дарвешро «Муҳаммад» гуфтааст, ба мо маълум нашуд. Ба андешаи мо, маълумоти Лутфалибеки Озар ба ҳақиқат наздиктар аст. Инро ишораҳои худӣ шоир низ тасдиқ менамоянд.

Аз далелҳои зиёде, ки оид ба касбу кори Дарвеш дар манбаъҳои адабӣ ва мероси адабии шоир зикр ёфтаанд, ба хулосае омадан мумкин аст, ки ҳаёти шоир аз ибтидо то интиҳо дар маҳалли Деҳаки вилояти Қазвин гузаштааст. Пешаи асосии шоир бофандагӣ, хиштрезӣ ва боғдорӣ будааст. Алишери Навоӣ дар ин хусус менависад: «Дарवेशи Деҳакӣ аз вилояти Қазвин аст ва ба санъати хиштмоли мансуб...»⁷⁸.

Муҳаммад Қазвинӣ дар тарҷумаи форсӣ-тоҷикии «Мачолис-ун-нафоис» доир ба касбу кори Дарвеш муфасссалтар маълумот медиҳад: «Дарवेशи Деҳакӣ Қазвинӣ аст ва ҳамшаҳри мутарҷими дардманд аст..., кори ӯ чулоҳӣ буд ва карбоси хуб мебофт; чун муштарӣ меёфт, ба баҳои арзон мефурӯхт ва чашми хирс ба баҳои гарон намедӯхт ва ба андак суде қонеъ мегашт; боғе чанд дошт ва аз баҳои ангур, ки ҳосили боғоти ӯ буд, маишати аҳли аёл менамуд, луқмаи ҳаром ва таъоми подшоҳон намехӯрд»⁷⁹.

⁷⁷ Деҳакӣ Д. С.41.

⁷⁸ Дар ҳамон ҷо. С.41.

⁷⁹ Деҳакӣ Д. С.41.

Тавре ки мебинем, тазкиранависон, олимон, шоирони муосири ӯ - Навой, Муҳаммад Қазвинӣ, Биноӣ ва тазкиранависони асрҳои минбаъда дар бораи шоири касибу хунарманд будани ӯ ҳамфикру муттафиқанд.

Дарвеш дар баробари он ки касиб будааст, оид ба касбу кори хунармандон - касибон шеърҳои ҷудогона низ эҷод кардааст:

*Маҳи хайёт, к-аз хубӣ бувад рашки бути чинӣ,
Бад-он рухсори воло чун бипӯшад атласи чинӣ.
Ба васфи дасту чини остинаш ҳар кучо бинам,
Забонҳо пурсухан монанди сӯҳрон дар суҳанчинӣ.
Чу нохун чин кунад он васлае, к-аз ноз медӯзад.
Шиканҳо уфтад андар чомаи чонам зи пурчинӣ.
Ба вақти шом дӯконтрезааш аз шавқ барчинам,
Чу он шахсе, ки бошад субҳ дар бӯстон ба гулчинӣ.
Зи шавқи он парӣ, Дарвеш хоҳӣ чома бинҳодан,
Ба шогирдӣ агар рӯзе дӯкони ӯ фуру чинӣ⁸⁰.*

Ин ягона ғазали комилест, ки ба назми хунармандӣ мансуб аст. Дар баробари ин, васфу ситоиши хунар ва хунармандон дар байтҳои ҷудогонаи ашъораш низ ба назар мерасанд, ки дар муқаддима тавзеҳ додани ҳамаи онҳо аз имкон берун аст.

Ҳамаи ин мисолҳо намунаи равшани назми хунармандӣ буда, шоири касбу хунарманд будани Дарвешро комилан тасдиқ мекунад. Пайдоиши назми хунармандӣ дар адабиёти асри XV ҳодисаи муҳиме буда, дар ҳаёти адабиву фарҳангӣ дохил шудан ва нуфуз пайдо кардани мафкураи табақаҳои поён ва миёнаи шахрро нишон медиҳад ва Дарвешӣ Деҳакӣ дар замони худ дар баробари Сафии Бухорӣ (соли вафоташ 1504-и меодӣ) тарғиботчии ғаълои он будааст.

Масъалаи дигари дорои аҳамият шоири дарбор будан ва ё ба он мансуб будани Дарвеш мебошад. Устод Абдулғанӣ Мирзоев ва шодравон профессор А.Н.Болдырев бар хилофи маълумоти Соммирзои Сафавӣ дар тазкираи «Тӯҳфаи Сомӣ» таъкид кардаанд, ки Дарвешӣ Деҳакӣ ҳеҷ гоҳ шоири дарбор

⁸⁰ Деҳакӣ Д. С.102.

набуд⁸¹. Соммирзо бар хилофи маълумоти саҳеҳи ҳамзамонони Дарвеш ва тадқиқотчиёни муосираш то поёни умр шоири дарбор набудани вайро тасдиқ мекунад. Ӯ шоири кӯсибу ҳунармандро аз ҷумлаи шоирони дарбори Султон Яқуб доништа навиштааст: «Хушхабари сухани Дарвеш дар маҷлиси Султон Яқуб расид ва фармон бар он ҳасбуламр (дод), ӯро ба хидмати подшоҳ расониданд... ва рӯз ба рӯз мартабаи ӯ пеш омад ва аз ҷумлаи шуъарои пойтахт шуд»⁸².

Ба ин ҳукми беасос, баъдтар, тазкиранависи асри XVIII Лутфалибеки Озар ва олими муосири Эрон Тарбият Муҳаммад Алӣ (1935) пайравӣ карда, дар тазкираҳои худ Дарвешро шоири дарбор доништаанд.

Барои радди ҷунин фикри беасос лозим меояд, ки бори дигар ба маълумоти Муҳаммад Қазвинӣ мурочиат карда, як қисми ҳикояи сафари Ироқи Камолиддин Биноиро зикр намоем. Муҳаммад Қазвинӣ мегӯяд: «Султон Яқуб... Дарвешро ба маҷлиси олии худ талаб фармуд ва Дарвеш ин матлаъ бар ӯ хонд, ки: «*Чун зи пеш ояд, хадангаи бар қафо бандам сипар...*». Чун султон аз ӯ ин мисраъ шунид, ҷунин гуфт: «Рост аст, ки Қазвинӣ аст ва аз ақл барист, зеро ки дар вақти омадани тир сипар бар қафой мебандад». Дарвеш чун сухани Султон шунид, гуфт: «Сабр кунед, то мисраи дигар бишнавед: «*То наёбад нӯки пайконаш аз он сӯ раҳ ба дар*». Дарвеш чун мисраи дуввум бихонд, Султон хайрон бимонд ва офарин бар забон ронд ва аҳли маҷлис низ ҳама таҳсини ӯ намуданд ва Султон ба Дарвеш гуфт: «Ҳар чи мехоҳӣ, талаб кун, то бубахшам он ба ту». Дарвеш Гуфт: «Аз дӯст ба ғайри дӯст, чизе на нақӯст. Мани фақир дарвешам, қонеъгашта ва аз талаби молу чоҳ раста». Дигар Султон муболиға фармуд, ки «Чизе талаб». Дарвеш бинобар муболиғаи ӯ фармуд, ки «Хирочи боғоти маро маоф гардон». Султон хирочи боғоти ӯро бахшид...»⁸³.

Акнун нақли Биноиро, ки Восифӣ дар «Бадоеъ-ул-вақоеъ овардааст, зикр мекунем: «Чун дар вилоят (Табрез)

⁸¹ Мирзоев А. Биноӣ. Душанбе. 1955. С. 1574; Болдирев С. Диван Дарвеша Дехаки. Докл. на XXV Международном конгрессе востоковедов. Москва. 1960. С.3. (мибаъд «Маъруза» зикр мешавад).

⁸² Навоӣ А. Маҷалиси-ул-навоис. Техрон. 1323 ҳиҷрии шамсӣ. С.290-291.

⁸³ Ҳамон ҷо. С.290-291.

расидем, он шоҳи дилнавоз (Султон Яъқуб - М.А.) фармуданд, ки: «Шуморо дар диёри мо чӣ чиз хуш омад?». Гуфтам, ки ҳеч чиз маро аз сӯҳбати Дарвеш Деҳакӣ наафтод. Дарвешро он миқдор маддохӣ ва вассофӣ намуда шуд, ки ғавқӣ он мутасаввир набошад. Дар аснои суханон маълум шуд, ки шоҳ ва Дарвешро ҳаргиз мулоқот воқеъ нашуда ва ҳикоят гузашт, ки шоҳро хичолату шармандагӣ даст дод. Филҳол мунширо талаб намуда, номаи шавқангези муҳаббатомез ба талаби Дарвеш иншо намуд ва садри худро масхуби тӯҳаф ва ҳадоё, мисли аспӣ лоиқ ба зину лаҷом ва сару пой муносиб ба Дарвеш фиристод. Ва чун Дарвеш он ҳадоёро дид, «писандид» ва подшоҳро дуъову саное дархурду лоиқ ба ҷой овард ва гуфт: «Маълуми роӣи оламороӣ хоҳад буд, ки ман худро дархӯрди лоиқи сӯҳбати подшоҳ намедонам. Байт:

***Ба ӯ тақарруби ман он қадар бас аст, ки ҳаст,
Ба зери нӯҳ ғалаку рӯи як замин бо ман.***

Ҳамин бас аст, ки мо дар вилояти ӯем ва дуъои ҳашамати ӯ мегӯем. Маро талаб мафармоед». Ҳарчанд муболиға намуданд, Дарвеш қабул нанамуд. Садр арзадоште навишта ба пеши Яқуббек фиристод. Чун мазмун маълум шуд, подшоҳ ба садр (кас) фиристод, ки Дарвешро гӯяд, ки мутаваҷҷеҳи ин ҷониб (Ғабрез – М.А) шаванд ё ки яроқи (созу сомон, тайёри М.А.) он кунанд, ки мо ба хонаи эшон меоем. Ҳол мунқасир дар ин ду сурат аст.

Дарвеш гуфт: «Чора нест, ба мулозимати подшоҳ бояд рафт. Дарвеш ҳараке дошт, ки гоҳе онро савор мешуд, ба ҳамон қарор дод. Ҳарчанд садр муболиға намуд, ки аспӣ хоссаи худро савор шавед (аспе, ки подшоҳ фиристода буд), Дарвеш қабул нанамуд ва ба ҳамон маркаби худ савор шуд ва дар мадху насиҳати подшоҳ дар роҳ ғазале фармуд.

Чун ба шоҳ ихтиллот намуд, он ғазалро гузаронд. Қариб ба сад кас буд дар он маҷлис ҳамаро риққати кайфият даст дод. Подшоҳ гуфт, ки: «Ҳазрати Дарвеш, аз фақир чизе талаб фармоянд». Дарвеш гуфт, ки «Моро умри дарози подшоҳ мебояд». Подшоҳ гуфт, ки «Албатта, чизе талаб фармоянд». Чун муболиға ва илҳоҳ (дархост ва илтимос) аз ҳад даргузашт, гуфт: «Аз Шумо он металабам, ки маро дигар ба сӯҳбати олии худ талаб мафармоед ва гузоред, ки ба хузури дил ба дуъои давлати Шумо машғул бошам». Подшоҳ гуфт:

«Чунин маълум шуд, ки шуморо боғчасароест ва он чо ба қадре маҳсуле аст..., қабул фармоед, ки онро маоф ва мусаллами Шумо дорем». Дарвеш гуфт: «Шоҳо, Шумо хуб мефармоед, аммо фақирро мулоҳизаи он аст, ки чамоаи дарвешони дигар ҳам ҳастанд; чун инро бишнаванд, хогири эшон малул гардад, ки Дарвеш пеши подшоҳ рафту худро халос кард ва мо дар зерӣ бор мондем».

Подшоҳ гуфт: «Эшонро ҳам халос гардонем». Дарвеш гуфт: «Мардум лонад ва лоюҳсоанд» (яъне, бешумор ва бисёр). Ҳамаи эшонро халос кардан таазуре (зарар) дорад. Ин осонтар аст, ки мо ҳам мисли эшон бори худро бикашем ва боре бар дили эшон наниҳем». Бар ҳамин қарор гирифт ва Дарвеш подшоҳро дуъо ва саное гуфта, ба ватани худ (Деҳак) бозгашт»⁸⁴.

Барои расидан ба асли мақсад умумият ва тафовути нақли Биноӣ ва маълумоти зикршудаи Муҳаммад Қазвиниро муайян намудан лозим аст, зеро дар онҳо тафовути ҷиддӣ вучуд дорад, ки касро ба шубҳа оварда метавонад. Дар ин ду маълумот умумиятҳои зерин ба мушоҳида мерасанд: а) Ҳам Муҳаммад Қазвинӣ ва ҳам Биноӣ тасдиқ мекунад, ки Дарвеш бо даъвати Султон Яқуб ба Табреш омад; б) Дар ҳар ду сарчашма дар маҷлиси доираи адабии Табреш бо роҳбарии Султон Яқуб иштирок намудану шеър хондани Дарвеш ва мафтун шудани подшоҳу дигар шоирон аз латофати шеъри ӯ ва; в) Хостори талаби Дарвеш шудани Султон Яқуб зикр шудааст.

Тафовути ин ду маълумот, Мувофиқи нақли Биноӣ, Султон Яқуб аз Дарвеш хоҳиш мекунад, ки чизе талаб кун, вале шоир хоксорона ин хоҳишро рад намуда, ба деҳаи худ – Деҳак бармегардад. Тибқи маълумоти Муҳаммад Қазвинӣ бошад, гӯё Дарвеш аз Султон Яқуб маофи хироҷи боғашро талаб намудааст ва гӯё подшоҳ онро бахшида бошад. Мо дар рисолаи «Дарвешӣ Деҳакӣ»⁸⁵ собит намуда будем, ки маълумоти Биноӣ мӯтамадтар мебошад, чунки Биноӣ, бевосита, ба Дарвешӣ Деҳакӣ ҳам дар зодгоҳи Дарвеш ва, ҳам дар дарбори Султон Яқуб борҳо мулоқот кардааст ва, бевосита, шоҳиди даъват шудани Дарвеш ба Табреш ва пас аз вохӯрӣ ба деҳаи худ – Деҳак баргаштани шоир буд.

⁸⁴ *Восифӣ З.М.* Бадоеъ-ул-вақоъ. Ҷ.1. Москва. 1961. С.607-608.

⁸⁵ *Деҳакӣ Д.* С. 43-47.

Тахаллуси Дарвеш ба ду маънӣ - фақирӯ бенаво ва зӯҳду дарвешӣ далолат мекунад.

Дар эҷодиёти Дарвеш байту мисраъҳои фаровоне ба мушохида мерасанд, ки ин хулосаро комилан тасдиқ менамоянд. Хусусан, агар мо зоҳид будани ӯро ба ҳисоб гирем, хоҳишҳои пайдарпайи Султон Яъқубро рад намудани Дарвеш бесабаб набуд. Зеро мувофиқи таълимоти дарвешон, ҳар касе, ки даъвои дарвешӣ дошта бошад, бояд соҳиби касбе бошад ва аз ҳисоби касби ҳалол маъоши зиндагӣ кунад. Бисёр гузаштагони мо аз ҳисоби дигарон, ба хусус, подшоҳон зиндагӣ қарданро ҳаром медонистанд. Ба ин маънӣ Носири Хусрав мегӯяд:

***Махӯр нонаш, агар худ нафъи ҷон аст,
Ки шуд оварда хуни муфлисон аст.***

Дарвешӣ Деҳақӣ ҳам дар бисёр маврид ба ин маънӣ ишораҳо дорад ва байти зерини ӯ далели ин гуфтаҳоянд:

***Аз шароби дигарон, Дарвеш, оби хеш бех,
Ҳар киро бошад ҳалоле, аз ҷӣ рӯ нӯшад ҳаром***⁸⁶.

Доир ба парҳезкор будани Дарвеш Муҳаммад Қазвинӣ дар «Маҷолис-ун-нафоис» ба таври возеҳ навиштааст: «Дарвеш луқмаи ҳаром ва таъоми подшоҳон намехӯрд»⁸⁷.

Ба хулосаи нодуруст омадани Соммирзо сабаби дигар ҳам дорад. Низоъҳои сиёсӣ динии байни Мовароуннаҳр ва (Хуросон) Эрон, ки дар асри ХУI авҷ гирифта буданд, ба равобити фарҳангӣ монеъ мешуданд. Бинобар ин, мумкин аст, китоби «Бадоеъ-ул-вақоеъ», ки Восифӣ таълифи онро (солҳои 1531-32) дар Тошканд ба анҷом расонда буд, дастраси Соммирзо нагардида бошад.

Аз ҳамин сабаб, вай аз нақли дар «Бадоеъ-ул-вақоеъ» зикр намудаи Биноӣ шояд беҳабар мондааст.

Масъалаи дигар муайян намудани дараҷаи саводнокии Дарвешӣ Деҳақӣ мебошад.

Мувофиқи нақле, ки баъзе мӯътақидони Дарвеш дар вақти ба қасабаи Деҳақ расидани Камолиддини Биноӣ қардаанд, гӯё Дарвеш шоири бесавод будааст. Биноӣ мегӯяд:

⁸⁶ Дар ҳамон ҷо. С. 47.

⁸⁷ Навоӣ А. Маҷолис-ун-нафоис. Техрон, 1323 ҳиҷрии шамсӣ. С. 290-291.

«Чун ба вилояти Ироқ расидем, ба қасабаи Дехак, ки мавтани Дарвеш Дехақӣ аст, ки саромади шуъарои Ироқ аст, нузул намудем (ва) мутаваққеъ будем, ки Дарвеш мушорунилайҳ ба мулоқот сабқат хоҳад намуд (ва дар мубодират суръат хоҳад фармуд). Се рӯз он чо будем, ҳеҷ асар зоҳир нашуд. Аз он чо, ки олами башарият аст, мутағаййир шудем. Баъзе аз мӯътақидони Дарвеш забони эътироз баркушода гуфтанд, ки даъби Дарвеш он аст, ки ба ҳеҷ кас ихтилот намекунад ва мувосинат намепазирад. Дар зимистон ба хиштмоли машғул аст ва дар тобистон...ба бофандагӣ иштиғол дорад»⁸⁸. Эшонро хату савод нест. Китобе аз авроқи мулавван... тартиб додаанд ва он девони ӯст. Ҳар гоҳ, ки ӯро ҳаёле ё маъние ба хотир меояд, онро дар он авроқ сабт менамояд⁸⁹.

Дар адабиётшиносии давраи шӯравӣ муҳаққиқи маъруф А.Н.Болдирев аввалин касест, ки ба бесаводии Дарвеш шубҳа намуда, баъдтар шоири босавод будани ӯро тасдиқ кардааст⁹⁰.

Тадқиқи дақиқи мероси адабии шоир ба дурустии ин хулоса, яъне, босавод будани Дарвеш далолат мекунад. Дарвеш на танҳо шахси босавод, балки яке аз донишмандони замони худ ба шумор меравад. Далелҳое, ки ба донишмандии Дарвеш шаҳодат медиҳанд, фаровон мебошанд. Чунончӣ, Дарвеш ба ғазали машҳури Ҳофиз

«Агар он турки Шерозӣ ба даст орад дили моро»...

назирае гуфтааст, ки матлаъаш чунин аст:

*Наёрад сачда бурдан сарви ноз он қадди зеборо,
Агар бар рӯи об аз соя андозад Мусаллоро.*

Ва ё:

*Чу Фарҳод ин бувад вирди забони ман ба манзилҳо,
Ки ишқ осон намуд аввал, вале афтод мушқилҳо.*

⁸⁸ Ба назари мо, саҳехтараш бояд дар тобистон ба хиштмоли ва дар зимистон ба бофандагӣ машғул бошад. *Мирзоев А.* Биноӣ. Душанбе. 1957. С.113.

⁸⁹ *Восифӣ З.М.* Бадоеъ-ул-вақоеъ, ҷ.1. Москва. 1961. С.607-608.

⁹⁰ *Маъруза.* С.4. Ишора ба Салмони Форс, ки ҳамзамони ҳазрати Муҳаммад (с.) буд.

Дарвеш дар ҷодаи эҷод ба Камол ва Салмони Соваҷӣ ҳам пайравӣ карда будааст:

***Фақри Салмон талаб аз баҳри камол, эй Дарвеш,
Чанд дар шеър равӣ аз пайи Салмону Камол?***

Дигар:

***Чун намешояд фузудан чизи дигар бар Камол,
Бар Камол аз шоирӣ, Дарвеш, натвонӣ фузуд.***

Аммо Дарвеш ба кадом Камол пайравӣ намудааст, ба Камол Исмоили Исфаҳонӣ ва ё Камоли Хучандӣ, аз ин байт маълум нест. Лекин дар байти зерин ҳам калимаи «шайх» ва ҳам номи Камолро зикр намудааст:

***Дарवेशро бидид, Камоле дигар нашуд,
То шайхро мурид шуд, аз гусса ғашт пир.***

Пас, бегумон, Дарвеш маҳз Камоли Хучандиро дар назар дорад. Чунки дар ашъораш чун Камоли Хучандӣ санъати лутфу тачнисро оид ба шоҳмотбозӣ ва ғайра зиёд ба кор мебарад:

***Ғамаш ҳар сӯ ниҳад рух ҷониби дил баҳри озораи,
Ки ҳамчун хонаи шатранҷи ту то ҳаст девораи.***

Боз:

***З-он рухам дурӣ мафармо чун надорам ҳеч роҳ,
Кас надидаст ин ки фармоянд баъд аз мот ғашт.***

Лирикаи Дарвеш ба лирикаи Камоли Хучандӣ аз ҷиҳати лутфи таъб, парвози ҳаёл, кор фармудани санъатҳои бадеӣ, равониву нозукӣ, латофати суҳан ва ғайра бисёр наздик аст. Муқоисаи мероси адабии ин ду шоир таҳқиқи алоҳидаро талаб мекунад, то қаробату монандии ашъори эшон ба сурати комил ошкор гардад.

Дарвеш на танҳо аз эҷодиёти Салмону Ҳофизу Камоли Хучандӣ ва ҳамасру ҳамзамонҳояш огоҳ асту ба ашъори онҳо назира гуфтааст, балки бо эҷодиёти дигар устодони суҳани форсӣ тоҷикӣ, ба мисли Низомии Ганҷавӣ, Саъдии Шерозӣ, Амир Хусрави Деҳлавӣ, Шайх Аттор, Маҳмуди Мушқӣ, ҳамшаҳрияш, таърихшинос, соҳиби «Таърихи гузида» - Ҳамдуллоҳ Муствафӣи Қазвинӣ (тав. 1281 м.) ва асарҳои онҳо низ огоҳ мебошад ва дар мавриди муносиб онҳоро зикр намуда, баъзан ҳамчун адабиётшинос баҳо ҳам додааст:

*Як сухан, к-он дам зи Лайли пеши Мачнун гуфтаанд,
Бехтар аз сад Лайливу Мачнун, ки анкун гуфтаанд.
Нолаи Фарҳоду Мачнун нест ин овозҳо,
Аз садогу аз суруди кӯху ҳомун гуфтаанд.*

Далели дигари босаводи Дарвеш боз дар он аст, ки алифбои арабиасосро ба тарзи суханбозӣ хеле моҳирона ба кор бурдааст:

*Як тараф мими ғаму як сӯй мими меҳнат аст,
Ман чу нуне дар миён ҳайрон аз ин хат к-ин манам.*

Шоир дар ин ҷо дар байни ғаму меҳнати дунё афтодани худро бо ҳуруфи «нун»- и арабӣ, ки дар мобайни ҳам «мим»- и калимаи «ғам» ва ҳам «мим»-и калимаи «меҳнат», ки дар якҷоягӣ ба нун шакли «манам»-ро мегирад, моҳирона ташбеҳ намудааст.

Дигар:

*Азбаски ноз ҳаст қадатро зи ҳар тараф,
Аз нозукист ҳамчу алиф, дар миёни «ноз».*

Илова ба ҳамаи ин, боз мисолҳои фаровоне мавҷуданд, ки ба саводи баланд доштани Дарвеш ва соҳибилм буданаш шаҳодат медиҳанд ва онҳоро ба ҳеч далел рад кардан мумкин нест⁹¹.

Банда ҳангоми таълифи рисолаи Дарвешӣ Деҳакӣ ба байтҳои зерини шоир:

*Нест муллоӣ агар дар шоирӣ Дарвешро,
Баҳри шеъри хуб ўро бас бувад илми назар.*

*** *** ***

*Ба тақрири сухан тағйири Дарвешӣ Деҳӣ медиҳ,
Ки андар ҳар сухан ислоҳ бояд рустоиро*

тақя карда, ба ҳулосае омада будам, ки шояд Дарвеш аз илмҳои расмӣ замони худ баҳравар нашуда бошад, яъне, таҳсили мадраса накарда бошад. Аммо ҳоло чун «Девон»-и ўро ба хати имрӯза ба ҷоп омода намудам, маълум гардид,

⁹¹ Деҳакӣ Д. С.46-58.

ки хулосаи пештараи банда ба воқеият созгор набудааст. Масалан, байтҳои зерини ӯ аз огоҳии шоир ба илмҳои арӯз ва ҳайат шаҳодат медиҳанд:

*Фикри тақтеъ макун шеъри равонро Дарвеш,
Ҳар кучо беҳунаре ҳаст, тарозудор аст.*

Дигар:

*Аз мақоми ростӣ мағзар чу хуришеди фалак,
Чун зи хатти истиво бигзаист, меёбад завол.*

Ба ҳамин тарик, доир ба шахси босавод ва зүфуннун будани Дарвеш ҳеч шакку шубҳае боқӣ наместонад.

Мероси адабие, ки аз ин шоири косибу хунарманд то замони мо боқӣ мондааст, дастхати як девони ғазалиёти ӯ мебошад, ки таҳти рақами 420 дар китобхонаи оммавии ба номи Салтыков – Шедрини шаҳри Санкт – Петербург (фехристи Дорн) маҳфуз аст. Шояд ин ягона нусхаи хаттии девони ӯ бошад, зеро аз фехристҳои ба мо дастрасшуда нусхаи дигаре аз ин девон пайдо нагардид.

Ҳачми дастнавис 31, 4+19 см ва ғафсиаш 3,3 см буда, 251 варақро дар бар мегирад. Муқоваи китоб картонӣ буда, рӯи он бо рангҳои сурхи чигарӣ ва сабз ба тарзи чоркунҷа чадвал кашида шудааст. Матни ҳар як варақ (а,б) 10 ва баъзан 12 мисраи буда, атрофи матн аз аввал то охир бо рангҳои норинҷӣ, сабз, пуштии баланд, кабуд, зарҳал, туш ва сиёҳ чадвал кашида шудааст. Аз варақи яқум сар карда то ба охири он, бо тартиб рақам гузошта шудааст, ки ин кори масъулини китобхона аст. Ба матни китоб осебе нарасидааст ва хошияхояш низ тозаанд.

Китоб дорои 845 ғазал ё ин ки 5073 байт мебошанд. Агар якчанд ғазалҳоеро, ки дорои 7, 9, ва 12 байт мебошанд, истисно кунем, аксарияти ғазалҳо аз 5 байт иборатанд. Девон танҳо аз ғазал иборат буда, онҳо мувофиқи тартиботи муқаррарии анъанавӣ аз рӯи алифбо ҷо ба ҷо гузошта шуданд, дар он бо ҳарфҳои «вов», «хе» ва «изғӣ» сатре ҳам вучуд надорад. Таърихи китобати девон ва номи котиби он зикр наёфтаанд. Аммо аз нақшу нигор ва зебу зинати варақҳои 1 б, 2 а он унсурҳои дуруштеро, ки аз охири асри XVI сар карда барои Эрони давраи Сафавӣ хос буд, мушоҳида кардан мумкин аст. Чунонки дар ибтидои нусха қайд гар-

дидааст, китоб соли 1017-уми хичрӣ (соли 1608-и мелодӣ) ба китобхонаи Сафавихо вақф карда шудааст. Ин далели он аст, ки нусхаи мазкур дар охирҳои асри XVI китобат шудааст.

Дар китобхонаи оммавии ба номи Салтиков – Шедрин миқдори чунин дастхатҳо, ки дар вақташ вақф шуда будаанд, хеле зиёд мебошад, вале таърихи ба китобхонаи мазкур афтодани онҳоро муайян карда натавонистем.

Матни ғазалҳо бо хати майдаи настаълиқ навишта шудаанд. Котиб агарчи девонро бо хати настаълиқ китобат карда бошад ҳам, ба бисёр ғалатҳо роҳ додаст. Масалан, дар баъзе мисраъҳо калима ва пасояндҳо афтодаанд ва аз ин вазну маънии шеър ҳалалдор гардидааст:

Даме Дарвеш бе ёди (?) нанишаст дар маҷлис...

Дар асл бояд чунин бошад:

Даме Дарвеш бе ёди рухаи нанишаст дар маҷлис...

Дигар:

*Бӯстон чӯяд чу булбул ошиқи бедордил,
Гарчи сӯфӣ боги ҷаннат (?) кунад дар хоб ғашт.*

Дар ин байт пасоянди калимаи ҷаннат – «ро» афтодааст. Баъзан калимаҳо ба такрор оварда шуданд, ки ба вазн ҳалал мерасонад:

*Гар кунӣ айби кунӣ (?) бутон пеши рухи ӯ Дарвеш,
Метавон бар маҳу хуршед гирифтани эрод.*

Дар мисраи якуми ин байт калимаи «кунӣ» такрор омадааст ва ғайра. Аз бедикқатии котиб дар ғазалҳои мухталифи Дарвеш хатто мисраъҳо айнан такрор омадаанд ва мо дар рисолаи «Дарвешӣ Деҳакӣ» ба чунин нуксонҳо муфассалтар таваққуф карда бошем (сах. 60-61).

Муаллифи тазкираи «Оташкада»-и Ҳочӣ Лутғалибек Озар аз ғазалҳои гуногуни Дарвеш 6 байт оварда қайд мекунад, ки ӯ ин намунаҳоро аз девоне, ки 7-8 ҳазор байт доштааст, интихоб кардааст⁹². Пас, ҳаҷми ин девони ба Лутғалибек дастрасшуда аз нусхаи мавҷуда 2-3 баробар зиёд будааст.

⁹² Лутғалибеки Озар. Оташкада. Чопи Ҳиндустон, 1277х. С.214.

Аз намунаҳои овардаи Луфталибек ду байт – яке бо ҳарфи «вов» ва дигаре бо «мим» дар девони дастраси мо мавҷуд нестанд.

Муҳаммад Қазвинӣ – тарҷумони «Мачолис-ун-нафоис» низ дар тазкираи мазкур навиштааст, ки «Бемуболига, Дарвешӣ Деҳакӣ ду ҳазор матлаи хуби дилпазири беназир дорад»⁹³. Пас, аз ашъори ӯ ёздаҳ байт овардааст, ки яке аз онҳо бо ҳарфи «хе» мебошад. Аз байтҳои мазкур танҳо панҷтоаш дар девони Дарвеш мавҷуд мебошанду ҳалос.

Аз ду байти дар «Бадоеъ-ул-вақоъ» зикршудаи Дарвеш якеаш дар девони дастраси мо пайдо нашуд.

Ғайр аз ин, дар шӯъбаи Санкт–Петербургӣ Институти Халқҳои Осӣ баёзи қалами таҳти рақами А 688 маҳфуз аст, ки дар он 49 матлаъ аз ғазалҳои гуногуни Дарвеш оварда шуданд. Аз онҳо ёздаҳ матлаъ дар нусхаи мо мавҷуд нест. Аз ҷумлаи ин ёздаҳ матлаъ се байт бо ҳарфи «вов», ду байт бо ҳарфи «хе» буда, боқимонда аз ҳарфҳои «нун», «дол», «зол» мебошанд. Муқоисаи ҳуди ҳамин мисолҳо маълумоти Луфталибеки Озарро, ки «Ин намунаҳоро аз девони ҳаҷмаш 7-8 ҳазор байтбуда интиҳоб кардам», мегӯяд, ба он далолат мекунад, ки Дарвеш нусхаи мукамалтари девон ҳам доштааст. Ва, мутаасифона, ҷунонки ҳуди шоир мегӯяд:

*Чу булбул аз сухани худ малоф, эй Дарвеш,
Ки ҳамчу дафтари гул шуд ҳазор девон гум.*

Хушбахтона, девони шоир аз ҳаводисоти даври замон то замони мо беосеб омада расидааст ва ин ашъори дилпазир ва рангину намакини ӯ ҳамчун ёдгори шоирро дар саҳфаи рӯзгор ҷовидони гардондааст, ки аз ёду хотири аҳли завқ ҳеҷ гоҳ фаромӯш нахоҳад шуд. Ҳуди шоир ҳам инро пешгӯӣ кардааст:

*Дарвеш баст чун камарат назми пургуҳар,
К-ӯ дар миён бувад, агар ӯ аз миён равад.*

Мумкин аст, ки девони мукаммали ӯ дар қатори осори бисёр суханварони гузаштаи мо дар тӯли ҳаводиси гуногуни рӯзгор нопадид шуда бошад ва ё дар қадом як ғӯшаи фаромӯшии зерӣ ҷангу хок хобида бошад. Дар нусхаи мавҷуда байту мисраъҳои ба назар мерасанд, ки аз лиҳози вазну

⁹³ *Навоӣ А.* Мачолис-ун-нафоис. Техрон. 1323. С.292.

маънӣ нуксон доранд ва мо дар охири сатрҳои мазкур аломати суол гузоштаем. Аз маълумоти муаллифони сарчашмаҳои адабие, ки дар бораи Дарвеш таваккуф карда, аз газалиёти ӯ байтҳои чудогоноро далел овардаанд, инчунин, аз мероси боқимондаи шоир маълум мешавад, ки Дарвеш ғайр аз ғазал, дар дигар жанрҳо таъбозмӯй накардааст. Сабаби ин, ба назари мо, пеш аз ҳама, дар он аст, ки ғазал, тавре ки академик Абдулганӣ Мирзоев менависад, дар асри XV аз беҳтарин ва маъмултарин шаклҳои назм ҳисоб мешудааст⁹⁴. Ин фикрро иқтибосе, ки донишманди маъруф аз «Ашаат-ил-ламаот»-и Абдурахмони Ҷомӣ овардааст, тасдиқ мекунад: «Аз чинси чавоҳири фунуни шеър, - мегӯяд Ҷомӣ, - ҳеҷ гавҳаре латифтар ва чавҳаре шарифтар аз ғазал нест, ки ҳама самараи аъмол, мақомот, аҳвол ва натиҷаи ишқу муҳаббат бо маъшук ва муврисӣ асрори фироқ ва висол аст:

***Аз фунуни шеър фанни беҳтарин омад ғазал,
Чун нақӯрӯён, ки дар сурат беҳанд аз чинсу унс***⁹⁵.

Далели дигаре, ки ҳақиқатан дар асри XV бештар ба жанри ғазал равона карда шудани завқи бадеии аҳли адабро нишон медиҳад, сухани сарояндаи ашъори ҳунармандӣ Сайфӣ Бухорӣ мебошад. Ин шоир нисбат ба маснавӣ мақоми ғазалро хеле боло гузошта гуфтааст:

***Панҷ байте, ки дилтазир бувад,
Беҳтар аз хамсатайн медонам***⁹⁶.

Бо вучуди он ки дар асри XV чандин дostonҳо таълиф шуда буданд, жанри ғазал дар ин аср аз маъмултарини навъҳои эҷоди бадеӣ ба шумор мерафт⁹⁷.

Мо чунин вазъиятро дар ҳаёти адабии қисмати Ғарбии Эрон дар асри XV низ ба хубӣ мушоҳида карда метавонем. Намунаи ашъори намояндагони доираи адабии Табреш, ки дар тазкираву баёзҳо дучор мешаванд ва девони баъзе шоирон (монанди Бобофигонӣ ва Аҳлии Шерозӣ), ки то ба имрӯз

⁹⁴ Мирзоев А. Рӯдакӣ ва инкишофи ғазал дар асрҳои X-XV. Душанбе. 1957. С.68.

⁹⁵ Дар ҳамон ҷо.

⁹⁶ Дар ҳамон ҷо.

⁹⁷ Бертельс Е.Э. А.Джами. Эпоха, жизнь, творчество. Таджик-гогсиздат. 1949. Стр.100.

расидаанд, ба ин шаҳодат медиҳанд. Ғайр аз ин, равобити фарҳангӣ дар байни ду маркази адабии он аср - Табрзу Ҳирот ва дар пайравии Ҳофизу Ҷомӣ ва дигарон назира гуфтани Дарвеш далели он аст, ки шоирони қисмати Ғарбии Эрон аз ҳаёти доираи адабии Ҳирот ва ба кадом жанр майл намудани завқи бадеии онҳо беҳабар набудаанд. Модоме, ки бузургтарин шоирони аср ба жанри ғазал рӯй овардаанд, пас, ин ҳолат, бешак, ба Дарвеш ҳам бетаъсир намондааст.

Чунин аст мухтасари ҳаёт ва мероси адабии боқимондаи Дарвешӣ Дехакӣ, ки ба қавли Камолиддин Биноӣ «саромади шуъарои Ироқи Аҷами асри XV буд».

***Чун ба васфи он гуле, Дарвешӣ булбул метавон,
Номи девони туро з-ин роз агар «Гулишан» ниҳам.***

САҲМИ ИМОМИ АЪЗАМ ДАР ИНКИШОФИ АФКОРИ АХЛОҚИ ВА ЭСТЕТИКИ



Асламов Б.С.*
Абдуллоев Т.Х.**

Бо ба даст овардани истиқлолияти давлатии Ҷумҳурии Тоҷикистон, муносибати давлатӣ ба арзишҳои фарҳангӣ-динӣ комилан тағйир ёфт. Дар моддаи 26-и Конститутсияи Ҷумҳурии Тоҷикистон омадааст: «Ҳар кас ҳақ дорад муносибати ҳудро нисбат ба дин мустақилона муайян намояд, алоҳида ва ё яқоя бо дигарон динеро пайравӣ кунад ва ё пайравӣ накунад, дар маросим ва расму оинҳои динӣ иштирок намояд»⁹⁸.

Дар давлати демократӣ давлат озодии дину эътиқодро қафолат медиҳад, вале ин маънои онро надорад, ки давлат хусусияти дунявӣи ҳудро гум кунад, баръакс арзишҳои динӣ ҳамчун яке аз рӯкҳои муҳими фарҳанг шинохта шуда, аз тарафи давлат барои инкишофи арзишҳои динии суннатӣ шароити имкониятҳои нав муҳайё карда мешавад. Бо ҳамин роҳ давлат шаҳрвандони ҳудро аз зухуротҳои идеологии экстремистӣ ҳимоя намуда фазои поқу ноолудаи шуури динӣ, маърифати динӣ ва дигар намудҳои гуногунакидагиро таъмин месозад. Аммо сотсиологҳо ва фарҳангшиносон ба ҳулосае омаданд, ки маърифати динӣ агар дуруст омӯхта ва истифода бурда шавад, ин заминаи устувори инкишофи давлатӣ мегардад.

Бояд иқрор шуд, ки Ҷумҳурии Тоҷикистон дар байни давлатҳои пайрави динӣ мубини ислом мартабаи хеле баландро доро аст ва ба арзишҳои дини мубини ислом арҷгузори баланд менамояд. Мисоли барҷастаи он бо супориши

* *Асламов Б.С.* – сардори кафедраи Назарияи идоракунии фаъолияти ҳифзи ҳуқуқи факултети № 1 Академияи ВКД Ҷумҳурии Тоҷикистон, подполковники милитсия.

** *Абдуллоев Т.Х.* – муаллим-методисти Шӯъбаи таълими Академияи ВКД Ҷумҳурии Тоҷикистон, майори милитсия.

⁹⁸ Конститутсияи Ҷумҳурии Тоҷикистон, Душанбе. 2003. С.12

Президенти Ҷумҳурии Тоҷикистон Эмомалӣ Раҳмон тарҷума ва наشري китоби муқаддаси мусулмонон «Қуръон» ободу тармима оромгоҳи Мир-Саид Алии Ҳамадонӣ, зиёд намудани шумораи зиёратгарон ба ҷойҳои муқаддаси ҷаҳони ислом ва ғайра, мебошанд.

Яке аз иқдомҳои навбатии Президенти кишвар Эмомалӣ Раҳмон ин соли 2009-ро эълон намудани соли бузургдошти яке аз фақеҳони барҷастаи дини мубини ислом Имоми Аъзам Абӯҳанифа мебошад, ки шаҳрвандони Тоҷикистон пайрави ин мазҳаби ҳанафӣ (аз номи асосгузояш) мебошанд.

Ба ақидаи татқиқотчи қазоқ Онлашева Ж.О⁹⁹ давлати дунявӣ бояд хусусияти дунявии худро нигоҳ дорад, хизматчи давлатӣ инро бояд нигоҳ дорад, лекин чудо будани давлат аз дин ин маънои инкор кардани онро надорад. Шахсияти Имоми Аъзам Абӯҳанифа на танҳо дар ҷаҳони ислом, балки дар илми этика маълуму равшан аст. Дар илми этика тамоми андешаҳои ахлоқии ин донишманди ҷаҳонӣ мавриди омӯзиш қарор гирифтаанд. Андеша ва афкори ахлоқии Имоми Аъзам Абӯҳанифа на танҳо барои мусулмон, балки барои тамоми аҳли башар хизмат менамояд. А.Муҳамадҷоҷаев дар мақолаи худ «таҳамулпазирӣ (мадуро) дар мазҳаби Абӯҳанифа» менависад; «Аз аёми ҷавонӣ Имоми Аъзам ба омӯзиши улуми замонаш мепардозад. Албатта қабл аз ҳама вай Қуръону ҳадис ва мувофиқи талаботи таълимӣ ҳамонвақта ба аз бар кардани сарфу навҳ, илми тиб, илми усул, илми мунозира, фалсафа ва одоб оғоз мекунад.»¹⁰⁰

Чи тавре, ки ба назар мерасад, Имоми Аъзам дар баробари дигар илмҳои илми этикаро низ ҳанӯз дар ҷавонӣ аз худ намуда будааст. Дар бораи андешаҳои ахлоқии Имоми Аъзам сарчашмаҳои гуногун маълумот медиҳанд, ки ҳатто пайравони дигар мазҳабҳои сунӣ аз ҷумла Имом Шофеъӣ ва Имом Малик низ дар имон ва ахлоқи исломӣ ва инсонӣ устувории ўро таъкид кардаанд, аз ҷумла изҳори назарест, ки «Имом Шофеъӣ мефармоянд»;

⁹⁹ Ниг.: Ҳаёт ва қонун / Маҷаллаи назариявӣ ва сиёсӣ ҳуқуқӣ. № 1. 2004. С.67-71.

¹⁰⁰ Мероси Имоми Аъзам ва фарҳанги исломӣ. Душанбе. 2009. С.18-25.

- Як бор аз Имом Молик пурсида шуд;
- Оё Имом Абӯҳанифа (Раҳматуллои алайх)-ро дидаӣ?

Гуфт: - Оре, чунин марде буд, ки агар бо ту дар мавриди ин сутун сӯхбат мекард, ки ин тиллоӣ аст, албатта бо хуччат собит мекард.

Имом Шофеъӣ мефармояд: «Мардум ҳамагӣ дар фикҳ айёли Имом Абӯҳанифа (Раҳматуллои алайх) анд»¹⁰¹.

Президенти кишвар Эмомалӣ Раҳмон дар мақолаи «Имоми Аъзам ва гуфтугӯи тамаддунҳо» саҳми Имоми Аъзам Абӯҳанифаро дар этикаи таҳаммулпазирӣ хеле бузург ҳисобида менависад: «Ҷ мазҳаби фикҳиеро поягузорӣ намуд, ки рафъи низои тамаддунҳо дар чорҷӯбаи шаръии инкишофи тамаддуни умумиисломӣ осон гардонд. Маҳз таҳаммулпазирӣ мазҳаби ҳанафӣ нисбат ба гуногуншакли фарҳангҳо ва тамаддунҳо халқҳои зиёдеро дар чорҷӯбаи ислом нигоҳ дошта қаламрави нуфузи онро васеъ намуд»¹⁰².

Афкори ахлоқии Имоми Аъзам Абӯҳанифа дар этикаи амалии ин имоми машҳур ба назар мерасид, ки борҳо аз тарафи муҳаққиқон тадқиқ ва баррасӣ гаштааст. Соли 2009-эълон шудани соли бузургдошти Имоми Аъзам Абӯҳанифа аз тарафи Ҳукумати Ҷумҳурии Тоҷикистон баҳри боз ҳам чуқуртар омӯхтан ва ба ҳамагон пешниҳоди афкори ҳуқуқӣ ва ахлоқии ин донишманд роҳи нав кушод. Дар конфронси ҷумҳуриявии соли бузургдошти Имоми Аъзам Абӯҳанифа Президенти Ҷумҳурии Тоҷикистон Эмомалӣ Раҳмон дастур доданд, ки олимону зиёён осори Имоми Аъзам Абӯҳанифа, яъне, ҳам осори ҳуқуқӣ, фалсафӣ ва ахлоқии вайро ба таври оммафаҳм бо забони шеваи тоҷикӣ пешниҳод намоянд, ки мардуми тоҷик ба маънавиёти ҳеш, ки асоси пойдеории миллат аст аз наздик ошноӣ пайдо намоянд. Вақте, ки ба афкори ахлоқии Имоми Аъзам Абӯҳанифа бо андеша назар меандӯзем, эҳсос менамоем, ки ин марди бузург ҳар як қадаму рафтораш намунаи беҳтари ахлоқи нек аст. Васлии Самарқандӣ дар «Алкалому-л-афҳам фи манокби Имоми Аъзам» менависад, ки Имоми Аъзам Абӯҳанифа ба дараҷае хоксор, суфӣ ва гӯшашин буданд, ки вай дар аввал ҳатто

¹⁰¹ Ниг.пурра: *Ҳамроҳ Р., Наққош И.* Қиссаҳо аз рӯзгори Имоми Аъзам. Душанбе. 2008. С.77-78.

¹⁰² *Эмомалӣ Раҳмон.* Имоми Аъзам ва гуфтугӯи тамаддунҳо / Қонун ва ҷомеа. № 3. 2009. С.2.

мардумро ба мазҳаби худ даъват намекарданд ва ба ногоҳ Пайгамбар алайҳи саламро хоб мебинанд, ки аз ӯ даъват меоранд, ки худо шуморо барои равнақи сунниҳои ман офаридааст, аз гӯшанишинӣ даст кашед ва мардумро ба мазҳаби худ ҷалб намоед.

Маҳз ин хоби Имоми Аъзам Абӯҳанифа боиси он гашт, ки ӯ маҳзаби хешро дар байни халқ тарғиб кунад ва тарафдорони зиёде пайдо намояд. Имрӯз дар саросари олам, низ аксари мусулмонон дар кишварҳои гуногун пайрави маҳзаби Ҳанафӣ мебошанд, ки ин боиси ифтихор ва сарбандии мост.

Яке аз сифатҳои баланди Имоми Аъзам Абӯҳанифа дар он буд, ки танҳо аз меҳнати дастранчи худ зиндагӣ мекард. Имоми Аъзам дар овони ҷавонӣ ба савдо машғул буд ва рӯзе ҳазрати Имоми Шаъбӣ дар бозор бо ӯ вохӯрда даъват ба сӯи илм менамояд ва пешгӯӣ мекунад, ки оянда олими бузург ва ориф хоҳӣ гашт. Ин сабаб шуд, ки Имоми Аъзам савдоро тарк кард ва дар роҳи илм қадам ниҳод. Пешгӯии Имоми Шаъбӣ рост баромад ва дар ҳақиқат Имоми Аъзам ориф ва олими бузург гашт. Вай дар аввал илми каломро¹⁰³ аз худ менамояд ва баъд аз калом дурӣ ҷуста, ба омӯзиши илмҳои тафсир, ҳадис, шеър ва этика меаӣвандад.

Имоми Аъзам Абӯҳанифа на танҳо дар гуфтор, балки дар кирдораш паҳрезгор буд ба чизҳои бемаврид гӯш намедод, доимо фикр мекард кӯтоҳбаён буд.

Дар васиятҳои Имоми Аъзам асосан ба шогирдонаш Абӯюсуф Яъқуб, Ибни Иброҳими Ансорӣ, Ҳомид Ибни Самтии Басрӣ асосан афкори ахлоқии ӯ пешниҳод шудааст.

Ин васиятҳои ахлоқӣ аз тарафи Равшани Ҳамроҳ ва Иброҳими Наққош гирд оварда шудаанд, ки мухтасари онҳоро баён менамоем:

- Ба ҳокими вақт эҳтиром бигзор ва шахсияташро бузург шумор ва дар мазҳари ӯ аз дурӯғгӯӣ бипарҳез;
- Ҳеч гоҳ назди ҳокими вақт пурҳарфӣ макун;

¹⁰³ Калом - фалсафаи дини ислом буда, асри VIII пайдо шудааст. Асосгузори он Муҳаммад Ғаззоӣ (1058-1111) мебошад (муаллифон).

- Ҳокими вақт вазифаеро ба ту пешниҳод намојд, ки аз
ӯҳдааш набароӣ қабул макун, ки ба ту зиён меорад, агар бо
ҳокимон ҳамдил набошӣ;

- Бо бачаҳои рӯ ба булуг гуфтугӯ макун, зеро онҳо фит-
на ҳастанд;

- Ҳеҷ гоҳ ба сари роҳ манишин ва чунон маҷбур шудӣ,
берун аз манзилат нишин, дар масҷид нишин;

- Ҳеҷ гоҳ абрешим ва дигар порчаҳои қиммат напӯш ва
зеварот истеъмол макун, чунки истеъмоли ингуна чизҳо туро
ноздона бор меоварад ва ба тақоббур вомеорад;

- Дар ҳузури зан аз заифҳои дигар сӯҳбат макун, ки бо
ту бетакалуф шуда, ӯ низ аз мардони бегона сӯҳбат менамо-
яд;

- Маботдо бо ҳамсарат дар хонаи падари зан зиндагӣ
кунӣ, ки молатро тассаруф хоҳанд кард, доимо чашми тамаъ
ба дастоварди ту хоҳанд дӯхт ва ҳамсарат мутобиқи майлу
ахлоқи ту бо ту рафтор нахоҳад кард;

- То замон, ки мутмаъин нашудаӣ, ки метавонӣ аз
ӯҳдаи тамоми мушкilotи зиндагӣ бароӣ, издивоҷ макун;

- Дар ҷавонӣ, ки хотират ором аст, илм биомӯз. Аз
роҳи ҳалол мол ҷамъ кун, онгоҳ издивоҷ кун;

- Пайваста тақво пеша кун ва амонатро ба соҳибаш боз
гардон;

- Мардумро ҳақир машмор ва ба онҳо эҳтиром бигзор,
лекин бо онҳо аз зиёд махлут машав;

- Агар даҳ сол ҳам бидуни касбу қут монӣ. Аз илм рӯй
магардон, чунки илм зикри Ҳудост;

- Ба шогирдонат чунон мушфиқона рафтон кун, ки гӯё
ҳар як аз ононро фарзанди худат медонӣ, зеро ин амр рағба-
ту алокаи онҳоро ба илм бештар хоҳад кард;

- Агар шахси омӣ ва бозорӣ бо ту мубоҳисаву муно-
зира кард, бо вай мубоҳиса макун, ки обрӯи туро мебарад;

- Ҳангоми баён кардани ҳақ аз ҳеҷ кас парво макун ва
агар чанде, ки султону ҳокими вақт бошад;

- Агар дар шаҳр ё минтақае сукунат доштӣ, ки дар он
ғайр аз ту уламои дигаре низ вучуд дошт, худатро яккатози
майдон ҷилва мадеҳ, боиси ҳаммонанди як фарде аз онон
зиндагӣ ихтиёр кун, ки ту қасди ақиб задани онон ва ибрази
шахсияти худро надорӣ уламову машоих бештар бирав;

- Бо ҳавопарастон нишасту бархост макун, магар ин, ки хоста бошӣ онҳоро ба сӯи дин ва сирати мустақим даъват кунӣ;

- Аз лаънат фиристодани бисёр ва дашномтирозӣ парҳез кун;

- Чунончи айберо аз ҳамсояат мушоҳида кардӣ, онро бипӯш зеро, ки ин ба манзалаи амонат назди ту, ва асрори мардумро фош макун;

- На пуртамаъ бош ва на дурӯгӯ ва нақасе, ки ҳарфаш мардумро парешон кунад, балки дар тамоми корҳо мурувват муроот кун;

- Қалбан ҳамеша ганӣ бош. Аз худ хирсу рақбати кам-таре ба дунё нишон бидех;

- Ҳиммати баланд дошта бош. Чун касе, ки ҳимматаш заиф бошад, ҳамеша заминро нигоҳ кун;

- Мабодо дар мачлиси илм аз ҳашму ғазаб кор бигирӣ;

- Қиссагӯиву дostonсарой макун, чунки дostonсаро ғo-либан мачбур аст дурӯғ бигуяд;

- Ту қадри ҳар касро бишнос;

- Мардуми шарифу бошахсиятро азиз бидор;

- Уламу таъзим кун;

- Ба мардуми овом наздик шав;

- Синаи фороҳ ва ахлоқи хуш дошта бош;

- Либоси нав бипӯш;

- Атру хушбӯӣ зиёд истеъмол кун¹⁰⁴

ва дигар андарзҳои муфиди ахлоқӣ, ки тадқиқоти мазкур имконият намедихад, ки ҳамаи онро баён намоем. Вале қайд кардан ҷоиз аст, ки дар ҳақиқат Имоми Аъзам на танҳо олими фикҳ, балки олими ахлоқ низ буданд. Ба гуфтаи дотсент Боймурод Шарифзода – «Шарҳи ҳоли Имоми Аъзам ҳикоят аз он дорад, ки ӯ бештар ба улуми аклӣ ба мантиқӣ сару кор дошт ва табиист, ки як нафар фақеҳи улуми шаръӣ, ки пайваста ба таълиму тадрис сару кор дорад, мазоли узлату мурақоба ва риёзату дигар амалҳоеро, ки солиқони роҳи тариқат барои расидан ба ҳақ мекунанд, надошт.

Аммо гуфтору кирдори ҳасанаи ӯ чун намунаи олии сифатҳои ботинии як нафар инсонии комил ва ҳамчунин роҳу андеша ба муҳокимаю хулосаҳои мантиқию инсондӯстонааш

¹⁰⁴ *Равшани Ҳамроҳ, Иброҳими Наққош. Қиссаҳо аз рӯзгори Имоми Аъзам. Душанбе. 2008. С.87- 118.*

гувоҳӣ аз машраби софи суфиён баҳрвор буданаш мекунад».¹⁰⁵

Вақте, ки ба мероси Имоми Аъзам назар меафканем, он гоҳ чунин ба назар мерасад, ки ҳатто таълимотҳои ҳуқуқии он бештар ҷанбаи ахлоқӣ доранд.

Сарчашмаҳо дарак медиҳад, ки худи калимаи Ҳаниф «ироқӣ» ҳамчун қалам фаҳмида мешавад. Абӯҳанифа падари қалам маънидод карда мешавад. Имоми Аъзам ҳақиқат падари қалами ахлоқи некӣ башарӣ будаанд.

Имом Ғаззоли дар «Кимийи саодат» менависанд, ки асосгузори мазҳаби суннӣ аз афкори Имоми Аъзам маълумоти хубе доштааст.

Ӯ шахсияти Абӯҳанифаро аз ҷумлаи «сангарнишинони тақво солиқони маъно»¹⁰⁶ номидаанд.

Дар бораи ба аҳли тасаввуф пайвастанӣ Имоми Аъзам дар байни олимони андешаҳои гуногун вучуд дорад. Чӣ тавре, ки ишора кардем ӯ ҳам ба қораш ва ҳам ба тасаввуф ошноӣ дошт, вале бештар ба илми фикҳ шугл меварзид. Имоми Аъзам ба ҳамаи уламои аҳли калом ва тасаввуф эҳтироми бениҳоят бузург мегузошт ва амалияи тариқати тасаввуфро ин роҳи пок ва ноолудаи расидан ба ҳақиқати илоҳӣ мешуморид. Дар баробари ин ҳам дар калом ва ҳам дар тасаввуф ӯ ахлоқи инсониро аввалиндараҷа мешуморид.

Имоми Аъзам ҳамчун шахсияти ориф таассубро наменвисандид ва имонро асоси ахлоқи исломӣ шуморида, бахшидани гуноҳоро яке аз талаботҳои ахлоқӣ номида, бо ин роҳ тарбияро дар инкишофи ахлоқии шахс пеш мегирад.

Тарбия, эҳсонӣ қарам ин амалияи ахлоқии Имоми Аъзам ба шумор мерафт.

Бузургвор ҳатто ба шогирдони худ, ки имконияти издивоҷ надоштанд, ёри расонида, онҳоро хонадор менамуд, ягон савол ва ягон ҳоҷатро бе ҷавоб намегузошт. Аз нигоҳи эстетикӣ низ Имоми Аъзам бо пушидани либосҳои зебо, истифодаи атр, хӯшбӯйҳо, димо кӯлоҳи дарози сиёҳ пушиданро хело бонизом риоя мекарданд.

Ҷиҳати баёни нутқ, низ Имоми Аъзам ба тамоми талаботҳои эстетикӣ қироати Куръон риоя менамуд, аз ҳар олу-

¹⁰⁵ Шарифзода Б. Имоми Аъзам ва мақоми ӯ дар олами маънавиёти шарқ / Ҳуқуқшинос. № 27 (38). 2009. С.17.

¹⁰⁶ Ғаззоли А.М. Кимийи Саодат. Душанбе .2008. С.233.

дагӣ пок буд ва ин санъати суханро аз устодаш Имом Осим омӯхта буд.

Имоми Аъзам дорои чеҳраи зебо, қадбаланд, гандумгун, либосҳои нав ба бар карда, атри зиёд истифода мекард.

Имоми Аъзам бо қомат миёнаболо ва аз зеботарин мардум буд ва дар нутқу баён расотарину болиғтарин ва дар оҳангу садо хушовозтарин ва дар ҳуччату истидлол барои чораи мақсуд нотиқтарин ва равшанбаёнтарини мардум буд. Ҳамин тариқ, саҳми Имоми Аъзам Абӯҳанифа на танҳо дар инкишофи ҳуқуқи исломӣ, балки афкори ахлоқӣ ва эстетикӣ хеле бузург аст, ки то ҳоло аз тарафи муҳақиқон ба таври пурра тадқиқ нашудааст. Дар шароити муносири глобализатсияи ҳаёти иҷтимоӣ - иқтисодӣ ва фарҳангӣ андешаҳои ахлоқӣ ва эстетикӣ Имоми Аъзам Абӯҳанифа хеле муҳим буда дар бедории миллӣ, риояи одоби суннатӣ ва канорагирӣ аз ҳар гуна ҳаракату амалҳои ифратгарой ва бегона, ба хусус дар байни ҷавонон нақши муҳими тарбиявӣ мебозад.

НЕКОТОРЫЕ АСПЕКТЫ СПРАВЕДЛИВОСТИ В УЧЕНИЯХ АБДУРАХМАНА ДЖАМИ



Абдулатипов У.Х.*

Идеи справедливости отражены во многих произведениях мыслителей средневекового Востока. Эти идеи имели важное место в творчестве Абуабдуллох Рудаки, Абулкасима Фирдоуси, Низами Ганджави, Саадии Ширази и других поэтов и мыслителей. Во всех своих произведениях они излагали идеи и цели народа во имя того, чтобы быть счастливым и жить достойно. Такие идеи отражены и в творчестве Абдурахмана Джамии.

В своем творчестве Джамии сформулировал ряд оригинальных и актуальных идей и суждений, часть из которых развиты им до уровня концептуальных разработок. Идея справедливости является, по нашему предположению, одной из таких концепций. В частности, он признал возможным в условиях мусульманского средневековья светскую форму правления и разработал собственную концепцию мудрого правления на основе принципов верховенства закона и законопослушания, справедливости и правосудия. Причем разум и знание возвел до уровня незыблемых атрибутов государственности на основе идеи и теории разумного и справедливого правления.

Как каждая идея имеет свои исторические предпосылки, так и справедливость в ходе развития человеческого мышления, материальной и духовной потребности общества менялась, развивалась и стала неотъемлемым атрибутом морали, права и политики.

Как известно, моральное воспитание индивида определяет его душевное состояние. Исходя из этого, свои мысли Джамии излагает от имени мудреца: «Кто лишен высоких моральных качеств, для него собственное тело – тюрьма его души. Все существо его так низко, что по сравнению с ним тюремное подземелье кажется просторным и благоустроенным»:

* *Абдулатипов У.Х.* – начальник кафедры факультета № 4 Академии МВД Республики Таджикистан (г.Ходжент), кандидат философских наук, подполковник милиции.

***Всех ненавидящий, злонравий человек –
Игрушка только лишь в руках свирепой бури.
Ты стража не зови, что взял его в тюрьму,
Он больше, чем в тюрьме, в своей страдает шкуре***¹⁰⁷.

Лишение высоких качеств морали является, по мнению Джами, основополагающим звеном несправедливых отношений в социальной сфере общества. Еще в XI веке великий мыслитель Абу Хамид аль-Газзали в своем произведении «Наставление правителям» излагал, что источником и блага и бедствий в обществе является сам человек.

Возникновение неравных отношений в обществе становятся основой возникновения идеи справедливости. Эта идея определяет состояние души индивида в отношении идеи справедливости.

Даже во время династии господства потомков Тимура Абдурахман Джами, как крупнейший гуманист, большое внимание уделял проблеме справедливости царя. По его мнению, справедливое государство начинается с просвещенного и добродетельного правителя, такие идеи мы наблюдаем в его произведениях «Хафт авранг» и «Бахористон». Например, в своем произведении «Бахористан» (Весенний сад) Джами советует царям, чтобы они выбрали путь справедливости таким образом:

***Когда шах мира справедлив во всем,
Живется всем в спокойствии при нем.
Знай, слыша стоны раненного в грудь:
Виной тому тиран - не кто-нибудь.
Чтобы спастись от вечных смут, нужна
Лишь справедливость правящих одна***¹⁰⁸

Второй совет для царей – быть добродетельным к своему народу и придворным:

***Восстанье – плод тиранства. Народ не подчинится.
Где ты ячмень посеял, - не вырастет пшеница***¹⁰⁹.

¹⁰⁷ А.Джами. *Весенний сад*. Душанбе. Ирфон. 1994. С.57.

¹⁰⁸ Абдурахман Джами. Там же. С.60.

¹⁰⁹ Абдурахман Джами. Там же. С.60.

Сентенциозность учения Джами определяются в этических взглядах мыслителя. Призывая монархов и придворных к справедливости, он говорит о необходимости послушания народов царским велениям. Такая идея излагалась еще в учениях предыдущих мыслителей, таких как Фараби, Ибн Сина, Низамулмулк и Газзали. По их мнению, власть дана царю свыше и подданные обязаны повиноваться ему, не смотря ни на какие притеснения с его стороны.

Джами - сторонник мирного осуществления справедливости в обществе, и этим объясняется то, что в его учениях есть мысли о предостережении от восстания и осуществлении справедливых отношений к своему повелителю. Всякое восстание считается признаком недоброжелательности и несправедливости со стороны подданных по отношению к своему правителю.

Поддерживая мысли предыдущих мыслителей, поэт считает, что справедливость - основа рассвета государства, а тирания является источником зла: «Мудрецы говорят: - Справедливость делает мир цветущим, тирания - превращает его в пустыню. Свет справедливости виден за тысячу фарсангов, тирания - на тысячу фарсангов вокруг себя все погружает во мрак».

***Ты справедливость возлюби! Заря ее займется-
На тысячу фарсангов свет желанный льет она...***¹¹⁰

Сентенция Джами о справедливости сопровождается постоянными идеями о том, что каждое деяние должно воздаваться по заслугам. Но иногда в учениях мыслителя место норм законов (Шариата) занимают нормы морали. Когда отрицательные поступки не взвешиваются на весах Шариата, то справедливость определяется на основе гуманизма. Это одна из характерных и отличительных черт Джами о справедливости.

***Если шах узнает благородный о твоей вине, -
Сознавайся и проси прощенья! Он тебя простит.
Отрицать вину свою не вздумай! - Худшая вина -
Это отрицание совершенной! - И вина, и стыд***¹¹¹.

¹¹⁰ Абдурахман Джами. Там же. С.69.

¹¹¹ Абдурахман Джами. Там же. С.74.

Другая отличительная черта мыслителя о справедливости заключается в том, что если предшественники Джами считали, что справедливость высшая цель и идея каждого, то Джами утверждал, что выше справедливости является *великодушие*.

***В прощенье – благородство,
в отмщенье – справедливость.
Путь от второй до первой, как с неба до земли.
Забудет разве милость во имя права мудрый?
Он знает суть различий и путь, каким пришли!*¹¹²**

Еще в учениях Абу Насра Фараби, Ибн Сины, Ибн Мискавейха справедливость считалась мерой, в которой с двух сторон окружены злые намерения. Зло из-за того, что есть недостаток, находится вокруг справедливости. Поэтому названные мыслители поддерживали концепцию «золотой середины» древнегреческих мыслителей.

Джами же защиту народа, прав и интересов рядовых членов общества объявил первейшими задачами государства. Социальное назначение государства и великую миссию государя мыслитель видел во благе государства.

Добро, счастье, мужество, дружба, гуманизм, любовь, симпатия, милость, товарищество, набожность являются как бы дополнительными понятиями, которые определяют сущность категории справедливости.

Концепция справедливости Джами является продолжением тех мыслителей, которые были до него. Например, в учениях Мухаммада Газзали и Низамулмулка справедливость определяется как связующее звено между наследием Аджамы и мусульманской культурой. Это мнение Джами продолжает подчеркивать, вкладывая эту мысль в уста основоположника ислама – Мухаммада (С). Например, мыслитель излагает в Бахаристане «-Я родился во времена справедливого монарха»¹¹³ (т.е. Нуширвана Справедливого (Нуширвони одил)).

Такую взаимосвязь мыслей мы наблюдаем, когда Джами рассматривает вопросы отношения придворных к своему правителю. При этом он отмечает, что у придворных должны быть

¹¹² Там же.

¹¹³ *Абдурахман Джами*. Весенний сад. Душанбе. Ирфон. 1964. С.70

добродетельные намерения и честная деятельность в государственном аппарате: «приближенными падишаха должны быть люди добродетельные, правдивые, обо всем поведывающие, рассказывающие падишаху о жизни подданных его и тех, кто поставлен над подданными»¹¹⁴. Однако, Джамии не только определяет позитивные качества придворных, но и предупреждает, что линия судьбы у людей неравномерна. Поэтому «приближенные монархов - это люди, которые взобрались на высокую гору, но, в конце концов, неизбежно будут низвергнуты с нее приступами монаршего гнева и превратностями изменчивой судьбы. Известно, что *забравшийся выше расшибается сильнее, а находящийся ниже спускается легче*»¹¹⁵.

Таким образом, для Джамии справедливость является одним из даров Аллаха, с помощью которой определяются цели и контролируются все нормы шариата и нормы морали.

Надо отметить, что при рассмотрении концепции справедливости в произведениях Джамии наряду с его приверженностью к идеям предыдущих мыслителей, в анализе справедливости в сферах морали и политики мы наблюдаем и идейное новаторство.

По нашему предположению, высшая точка всех норм морали, таких как щедрость, милосердие, гуманность, набожность и др. - это совокупность справедливости.

Изучение и анализ концепции справедливости как самого Джамии, так и предыдущих мыслителей показывают, что с развитием государства понятие справедливости также развивалось, менялось и приобретало новое содержание. Это связано, прежде всего, с тем, что сама справедливость является той истиной, которая находится в постоянном развитии.

¹¹⁴ Там же. С.72.

¹¹⁵ Там же. С.72

ДУРРИ ГАРОНБАҲО



Давлатшоева А.Ш.*

*Хуштар зи китоб дар ҷоҳон ёре нест,
Дар ғамкардаи замона ғамхоре нест.
Ҳар лаҳза аз ӯ ба гушаи танҳой,
Сад роҳате ҳасту ҳаргиз озоре нест¹¹⁶*

Оре, олим, мутафаккир, шоир, нависандаи барҷастаи халқи тоҷик Абдурахмони Ҷомӣ, ки дар осмони илму адаби асри XV монанди як ситораи дурахшон чилвагар буд, васфи ин ганчи бебаҳо - китобро хеле ҷаззоб сароидааст. Ин неъматӣ муқаддас, сарчашмаи дарёи ақл, пояи тамаддуни ҷаҳони мутамаддин, оинаи ҳаёт ва калиди дари ганчи сухану маҳзани фарҳангӣ миллии моро бо асрори олами воқеӣ, пардаҳои сеҳрангези оламу одам ошно месозад. Ин устои бемузду миннат - китоб масофаҳоро наздик, ҳаёлхоро баланд ба парвоз оварда, олами воқеиро дар пеши чашми одамон зебо, дурахшон, манфиатбахшу ҳайратовар инъикос намуда, зиндагиро дар назари одамон пурчилло нишон медиҳад. Ҳамаи хубиҳои инсон аз китоб аст, зеро китоб манбаи дониш буда, хубтарину нодиртарин мӯъҷизаест, ки Худованд ба одамон ҳадя овардааст, аз ин рӯ бузургдошти ин неъматӣ муқаддас вазифаи ҳар яки мост. Зеро ба андешаи ман ҳар чӣ қадар, ки мо онро азизу муътабар шуморем, он моро ба зинаҳои баланди илм, маърифат, инсофу одамият мекашад. Нону китоб дар қурбу қимат ва манзалат баробараҳмият мебошанд, ки яке ғизои маънӣ диҳад, дигар ғизои тану ҷонро таъмин менамояд. Ба гуфтаи шоири шаҳри форсу тоҷик Абдурахмони Ҷомӣ:

*Ғаҳе резанд аз дарёи ашъор,
Ба ҷайби ақл гавҳарҳои асрор¹¹⁷*

* Давлатшоева А. – муаллимаи калони кафедраи Забонҳои Академияи ВКД Ҷумҳурии Тоҷикистон, майори милитсия.

¹¹⁶ Абдурахмони Ҷомӣ. Баёзи ҷавоҳироти сухан. Душанбе. Маориф. 1987. С.135.

Инсон метавонад бо сабабҳои мухталиф ҷаҳонро сайр карда натавонад, лекин агар вай китобро пайваста мутолиа кунад, бузургии дунё дар пеши ҷашми ӯ кушода мешавад, чунки ҷаҳонбинии шахс аз мутолиаи пайвастаи китоб васеъ мегардад.

Аз ин лиҳоз, Президенти кишвар мӯхтарам Эмомалӣ Раҳмон дар мулоқот бо зиёиёни мамлакат, 20-марти соли 2004, ки дар Театри давлатии академӣ-драмавии ба номи А. Лоҳутӣ баргузор гардид, иброз намуданд, ки «Омӯхтани забон ва равону суфта шудани он танҳо ба шарофати мутолиаи китоб муяссар мегардад. Ба ҳамаи раисони вилоятҳо ва шаҳру ноҳияҳо супориш медиҳам, ки дар давоми як сол дар маркази ҳар як вилоят ва шаҳру ноҳияҳо як мағозаи китобфурушӣ бунёд намуда, ба истифода диҳанд. Фаромӯш набояд кард, ки миллати мо аз қадим китобдору китобдӯсту китобхон буд ва ин анъанаро ҳифз карда, бояд идома диҳем»¹¹⁸.

Оре, фармудаи Президенти кишвар шоистаи таҳсин аст, зеро ҳалқи тоҷик яке аз халқҳои қадимии китобдӯсту китобпарвари олам мебошад. То омадани ислом ва истилои арабҳо низ аҷдодони мо анъанаи хуби китобнависӣ доштанд, ки ёдгориҳои хаттии «Авесто», «Ёдгории зарирон», «Дарахти асурик» гувоҳи гуфтаҳои болост. Китоб ва китобнависӣ таърихи бостонӣ дорад.

То пайдоиши қоғаз дар Осиёи Миёна китобхоро дар рӯи пӯсти ҳайвонот менавиштанд. Китоби муқаддаси дини аҷдодони тоҷикон зардуштия, ки «Авесто» ном дошт, аввал дар рӯи пусти ҳайвонот навишта шудааст. Дар асри ҳаштум дар шаҳри Самарқанд, ки яке аз марказҳои калонтарини тамаддуни тоҷикон буд, ба истехсоли қоғазӣ аълосифат сар карданд, аз ҳамон вақт дар Осиёи Миёна санъати китоб хеле инкишоф ёфт. Замоне, ки одамон ҳанӯз хонда ва навишта наметавонишанд, афсонаву қисса ва ривоятҳои зиёде аз даҳон ба даҳон гузашта, сайқал хурда, дигаргун мешуданд,

¹¹⁷ Дар ҳамон ҷо. С.134.

¹¹⁸ Суҳанронии Президенти Ҷумҳурии Тоҷикистон Эмомалӣ Раҳмон дар мулоқот бо зиёиёни мамлакат / Ҷумҳурият. № 32 (20798) аз 25 марти соли 2004.

ихтисору иловаҳо пайдо намуда, вариантҳои гуногун ба вучуд меомаданд.

Оре, беухда эҷодиёти даҳони халқро модари ҳамаи асарҳои илмию бадеӣ намегӯянд. Донандагони хуби осору заковати халқ, гуё китобҳои зинда буданд, ки дар байни худашон ганҷинаи маънавӣ пош меоданд. Китоб аз рӯзи тавлидаш то замони мо чандин давраҳои тараққиётро аз сар гузаронидааст. Аввал ин ғизои маънавӣ дар рӯи папирус, чарм ва ниҳоят дар қоғаз навишта гардид. Дар боробари аз як ашё ба ашёи дигар гузаштани китоб ҳарфҳо ва сохти навишти хат тағйир ёфта, дигаргун мешуд. Панҷ ҳазор сол муқаддам аз плиткаи лой, мисриҳо чихил аср аз ин пеш аз як навъи растани ботлоқӣ папирус, китобҳои офарида буданд, ки намунаҳои онҳо то ҳол дар ҳар кунҷу канои даҳр нигоҳ дошта мешаванд.

Аз қоғаз сохтани китобҳо чиниён ду ҳазор сол муқаддам пайдо намуданд. Қоғаз низ нахустин бор дар Хитой ё Туркистони шарқӣ дар асрҳои IV-II пеш аз эраи мо эҷод шудааст. Намунаҳои қоғазро японӣҳо дар асри VI пайдо кардаанд. Бояд қайд кард, ки санг, чуб, фузулот, лоб барг, пусти дарахт, чарм, зағирпоя, пояи ҷуворӣ - ҳамаи инҳо то давраи пайдоиши китоби аслии ҳозираи қоғазӣ дар бунёди китоб саҳми арзанда гузошта омадаанд. Инкишофи ҳақиқии китоб бо ихтирои қоғаз алоқаманд аст. Китобҳои гуногун дар соҳаҳои мухталифи илму адабиёти санъат сол аз сол зиёд шудан гирифтанд. Китобхонаҳои бузурги дорони аҳамияти ҷаҳонӣ ба вучуд омаданд. Яке аз чунин китобхонаҳои хеле қадим ва машҳур китобхонаи Искандария буд, ки асри III-и то милод дар Миср бунёд шуда буд. Ба китобхона олимони машҳури он давра роҳбарӣ менамуданд, ки қариб ҳафсад ҳазор ҷилд китоб дар ин китобхона маҳфуз буд. Дар Бухорои давраи Сомониён китобхонаи калони давлатӣ бо номи «Ганҷинаи ҳикмат» амал мекард, ки дар он нодиртарин китобҳои қиматбаҳо оварда буданд. Китобҳои ҳаттоғони моҳир, ки санъаткорони ҳақиқӣ буданд рӯнавис мекарданд, вале рӯнавис кардани китобҳо вақту меҳнати зиёдеро талаб мекард, аз ин рӯ китобҳо нодир камёфт буданд. Аввали асри XX дар Осиёи Миёна нахустин китобҳои ҷопӣ пайдо шуда, шумораи китобҳои рӯз то рӯз зиёд шудан гирифт. Баъди инқилоб дар Тоҷикистон саноати ҷопӣ китоб бунёд ёфт. Ҳукумати шӯроӣ барои саводнок намудани аҳоли ва дар

байни халқ паҳн гардидани китоб кӯшиши зиёд ба харҷ меод. Калонтарин китобхонаи Ҷумҳурии Тоҷикистон китобхонаи ба номи Абдулқосими Фирдавсӣ бунёд гашта, имрӯз дари китобхонаи миллии ба рӯи ҳамаи ниёзмандон боз аст.

Оре, ба қавли халқ «Ҷонаи бе китоб - рӯзи бе офтоб аст», дар ягон давра замон бе китоб - гизои маънавии зиндагии рангинро наметавон тасаввур намуд. Халқи фарҳангдӯсту завқманди тоҷик аз қадимулайём китобро муқаддас медошт ва ба зери болини кӯдак мегузошт, то ки Худои мутаол тифли навзодро аз чашми бад нигоҳ дорад ва ӯ солиму солаҳ, оқилу доно, нексирешту покгинат ба воя бирасад.

Нашриёту анбор ва мағозаҳо, қироатхонаю китобхонаҳо, идораҳои гуногуни савдои китоб аз воситаҳои мебошанд, ки барои пешбурди маънавии мардум имконоти нави мусоид фароҳам меоваранд. Китоб аст, ки тайи ҳазорсолаҳо мо тавассути он аз илму фарҳанг, дин, расму таомули аҷдодони қадим, аз чашмҳои Наврӯз, Меҳргону Сада ба ҳуби оғоҳӣ пайдо менамоем.

Китоб ганҷинаи тамаддуни миллиро ба туфайли донишмандону хаттотони бузург нухабардорӣ карда, ба дасти мардум мерасонанд.

РУССКИЙ ЯЗЫК - ЯЗЫК МЕЖНАЦИОНАЛЬНОГО ОБЩЕНИЯ



Алиева Н.Х.*

Русский язык принадлежит к числу наиболее распространенных и богатых языков мира и признан одним из шести официальных и рабочих языков Организации Объединенных Наций – наряду с английским, французским, испанским, китайским и арабским, которые считаются мировыми.

Для признания языка мировым учитываются распространенность его в мире и совершенство самого языка (разносторонность словаря, богатство его выразительных средств, определяющих яркость и полноту выражения мысли, пригодность для науки, философии и художественной литературы).

Для мирового языка важно не стать похожим на все другие языки мира, но быть способным передать все, что на них можно выразить. Такие достоинства русского языка подмечены русским поэтом и ученым М. В. Ломоносовым, который находил в нем «великолепие испанского, живость французского, крепость немецкого, нежность итальянского», «богатство и сильную в изображениях краткость греческого и латинского языков». Выдающийся писатель, член французской академии П.Мериме отмечал: «Русский язык — язык, созданный для поэзии, он необычно богат и примечателен главным образом тонкостью оттенков...Одаренный чудесной сжатостью, соединенной с ясностью, он довольствуется одним словом для передачи мысли, когда другому языку потребовались бы для этого целые фразы».

Высшей формой национального русского языка является литературный язык. Это язык государственных учреждений, науки, прессы, школы, театра, радио, кино и телевидения, т.е. язык, обработанный мастерами слова, - строго нормированный в произношении и правописании, в употреблении слов и грамматических форм. Наличие норм создает единство русского литературного языка.

* *Алиева Н.Х.* - старший преподаватель Таджикского технического университета им. академика М.С.Осими.

Определение «русский язык- язык межнационального общения», возникло на территории СССР - многонационального государства, куда входило более ста наций и народностей. Без единого языка межнационального общения невозможно было бы осуществлять повседневную связь между национальными республиками, а, следовательно, и невозможно было бы решать задачи успешного экономического и культурного развития каждой республики.

На современном этапе распространение русского языка и укрепление его позиций в государствах – участниках СНГ имеет своей целью способствовать созданию общего экономического, культурного и образовательного пространства стран Содружества. Изучение русского языка дает возможность получения пока еще одного из лучших образований в мире, возможность приобщения к русской культуре, русскому искусству и, наконец, знание русского языка, необходимо, людям, которые, в силу различных обстоятельств, трудятся вдали от Родины. Русский язык пока что достаточно прочно занимает позицию одного из основных средств межнационального общения на большей части постсоветского пространства. Вплоть до настоящего времени в качестве основного средства преодоления языкового барьера между бывшими гражданами СССР выступает русский язык.

В советский период, как и в других республиках Советского Союза, русский язык превалировал в Таджикистане во всех сферах социально – экономической и культурной жизни. Он добровольно изучался в школах с таджикским языком обучения с конца 30-х годов 20 века. К середине 60-х годов количество русских школ резко возросло, поскольку национальная интеллигенция предпочитала давать своим детям образование на русском языке. В таджикской школе отдельно преподавались русский язык и русская литература, количество учебных часов было достаточным, чтобы обеспечить качественные результаты обучения, особенно в городах, где была русскоязычная речевая среда. Однако с изменением государственного устройства, с изменением национально-языковой политики роль и место русского языка претерпели изменения.

Статус и законодательные основы функционирующих в Таджикистане языков предопределены Законом о языке. Основными языками Республики Таджикистан признаны таджикский

язык (форси), которому придан статус государственного языка (статья 1), и русский язык, который функционирует как язык межнационального общения (статья 2). Согласно Закону исключительное право предоставлено таджикскому языку в сфере делопроизводства. В органах государственной власти и управления Республики Таджикистан, общественных организациях делопроизводство осуществляется на государственном языке (статья 7). Но акты высших органов власти Республики Таджикистан принимаются на таджикском, русском и узбекском языках. Документы, выдаваемые гражданам органами государственной власти и управления, предприятиями, учреждениями и организациями, а также почтово-телеграфная корреспонденция по выбору гражданина оформляется на государственном или русском языках (статья 14-15). Законом гарантируется свобода выбора языка обучения.

Государственная политика Таджикистана в языковой сфере базируется на принципах равноправия всех языков. Из закона Республики Таджикистан «О языке» следует, что функции русского языка достаточно четко определены во всех основных сферах жизни общества и русский язык вполне по своему правовому статусу может функционировать наряду с государственным языком. На развитие таджикско-русского билингвизма направлен Указ Президента РТ Э. Рахмона «О совершенствовании преподавания русского и английского языков в Республике Таджикистан». Функционирование в Душанбе Российско-Таджикского (славянского) университета имеет культурно-образовательное и политическое значение. Значительна роль русского языка в сфере духовной жизни: чтение специальной художественной литературы, периодических изданий на русском языке, просмотр телепередач, кинофильмов, спектаклей¹¹⁹. Развивая взаимосвязи с мировым сообществом, Таджикистан одновременно стремится расширять и углублять многосторонние отношения с Россией как своим главным стратегическим партнером и военно-политическим союзником. Президент Республики Таджикистан Э. Рахмон отметил, что «Россия является для Таджикистана стратегическим партнером в создании круп-

¹¹⁹ Материалы международной конференции, посвященной Дням русского языка и культуры Республики Таджикистан (24 – 28 февраля 2009 года г. Душанбе)

ных энергетических и металлургических объектов, что обязывает нас к более глубокому изучению русского языка для работы с новыми технологиями».

На современном этапе русский язык необходим для удовлетворения коммуникативных потребностей, роль его как языка межнационального общения актуальна и по сей день. Функционирование таджикско-русского двуязычия является определяющим фактором языковой жизни всего населения республики.

**ПАЙДОИШ ВА ИНКИШОФИ АФКОРИ НАЗАРИЯВИИ
ИДОРАКУНӢ
(НАЗАРИ ТАЪРИХӢ ВА СОТСИОЛОГӢ)**



Боев Қ.Қ.*
Асламов. Б.С.**

Дар адабиёти илмӣ атрофи идоракунӣ назария ва таълимотҳои мухталиф ба назар мерасанд, ки бештар таваҷҷӯҳи олимони соҳаи идоракуниро ба худ ҷалб менамоянд. Дар Академияи идоракунии ВКД-и Федератсияи Россия бо пешниҳоди якчанд олимони соҳаи идоракунӣ, аз қабилӣ Зубков А.И. фанни «Назарияи идоракунӣ» барҳам дода шуда, ба ҷои вай «Назарияи идоракунии иҷтимоӣ» ҷорӣ карда шуд, ки ҳамчун қарори принсипалӣ ба мавҷуд будан ё набудани назарияи хоси идоракунии МКД хотима гузошт¹²⁰.

Дар факултаи №1 Академияи ВКД-и Ҷумҳурии Тоҷикистон фанни «Назарияи идоракунӣ» омӯхта мешавад, ки ба дигар фанни таълимӣ «Сотсиологияи идоракунӣ» аз биҷор ҷаҳатҳои робитаи зич дорад. Аммо аксаран дар адабиёти илмӣ ва таълимӣ бештар мафҳуми технологияҳои иҷтимоӣ низ истифода мешавад. Аз ҷумла, Коробов В.Б. идоракунии давлатиро тавассути технологияҳои иҷтимоӣ мебинад¹²¹.

Гарчанде, ки андешаи олимони соҳаи назария ва сотсиологияи идоракунӣ гуногун бошанд ҳам, моҳияти онҳо мақсади ягонаи идоракунии иҷтимоиро дар назар доранд, ки паҳлӯҳои таърихӣ ва сотсиологияи худро доро мебошанд. Аз ин рӯ муаллифон мехоҳанд, ки ба ин масъала равшанӣ андохта, пайдоиш ва инкишофи онро аз нигоҳи илмӣ тадқиқ

* *Боев Қ.Қ.* – муаллими калони кафедраи Фанҳои ҷамъиятии Академияи ВКД, майори милитсия.

** *Асламов Б.С.* – сардори кафедраи Назарияи идоракунии фаъолияти ҳифзи ҳуқуқи факултети № 1 Академияи ВКД, подполковники милитсия.

¹²⁰ Ниг.: Развитие науки и управления и проблемы формирования учебных дисциплин в современных условиях. М.1999. С.8-11.

¹²¹ *Коробов В.Б.* Социальные технологии и государственное управление. М. 2004. С.72-107.

карда бароянд. Сотсиологияи Россиягӣ Кравченко А.И. иб-тидои афкори идоракуниро ба давраи антиқа нисбат медиҳад¹²². Аммо ҳуқуқшиноси тоҷик Сотиволдиев Р.Ш. дар баробари таърихнигории донишҳои идоракуни дар Ғарб ис-бот менамояд, ки назария ва амалияи идора дар мамолики Шарқ низ таърихи ганӣ дорад¹²³. Ин дар таълимотҳои му-тафаккирони форсу тоҷик аз қабилӣ таълимоти Зардуштия, Абӯнасири Фаробӣ, Абӯали ибни Сино, Муҳаммад Зоҳирии Самарқандӣ, Унсурулмаолии Кайковус, Низомулмулк, Аб-дурахмони Чомӣ, Аҳмади Дониш ва дигарон хеле бараъло ба чашм мерасад

Дар адабиёти илмӣ оиди идоракуни мафҳумҳои гуно-гун истифода бурда мешавад, вале аз ҳама мафҳуми маъмул ин менеҷмент аст, ки аз забони англисӣ гирифта шуда ба маъноҳои зерин истифода мешавад.

1) идоракуни,

2) қобилияти соҳиб шудан ба олот, қобилияти аз ӯҳдаи кор баромадан,

3) муносибати эҳтиёткорона ва ғамхорона ба одамон,

4) идоракуни, роҳбарӣ, маъмурият.

Луғати калимаҳои хориҷии нашри соли 1998 менеҷмен-тро ҳамчун маҷмӯи усулҳо ва шаклҳои идоракунии истеҳсо-лот, ки дар ИМА ва дигар кишварҳои тараққиқарда бо мақсади самаранокии истеҳсолот ва афзудани фоида кор-кард шуда истифода мешавад. Дар навбати худ менеҷмент синонимии мутлақи идоракуни ба ҳисоб намеравад.

«Падари менеҷменти илмӣ» муҳандиси машҳури амер-коӣ Ф.У.Тэйлор(1856-1415) ба шумор меравад. Фаъолияти меҳнатишро ҳамчун шогирди моделсоз ва дуредгар дар корхонаи Филадельфия оғоз намуда, минбаъд усто, устои ка-лон, муҳандис, сармуҳандис, мушовири мустақили масъалаҳои идоракунии корхона шуда кор кардааст. Тейлор усулҳои илмии ташкили меҳнат дар асоси ҳаракати коргарон бо тарз ва олотҳои меҳнат кор карда баромад. Асари асосии вай «Ташкили илмии меҳнат» ба ҳисоб меравад. Вай 4-принсипи «бузургии» идоракуниро кор карда баромад.

1) коркарди асосҳои илмии истеҳсолот,

2) интиҳоби илмии коргарон,

¹²² Кравченко А.И. Социология. М. 2001. С.55.

¹²³ Сотиволдиев Р.Ш. Назарияи идоракуни. Душанбе. 2005. С.31.

3) муносибати илмӣ ва дӯстонаи байни маъмурият ва коргарон, таълим ва машқи онҳо,

4) ҳамкориҳои зич.

Системаи Ф.Тейлор ба мактаби классикии идоракунии асос гузошт, ки дар ИМА ва як қатор кишварҳои Аврупо инкишоф ёфтааст.

Минбаъд ақидаҳои идоракунии Ф.Тейлорро Ф.Гилберт ҳамчун ташкили системаноки тайёр намудани дастурдеҳони ташкили илмии меҳнат ба роҳ монд, ки ба ҷои қорӣ, истифодаи самараноки маводи меҳнати вобаста буд.

Дигар намоёндаи машҳури идоракунии Г.Эмерсон (1853-1931) ташкилотчи амрикоии истеҳсолот буд. Таълимоти калидии ӯ ин самаранокии меҳнат ё истеҳсолнокӣ буд. Вай 12-принсипи истеҳсолнокиро қор қарда баромад

- 1) идеал ва мақсадҳои аниқ
- 2) ақли солим
- 3) машварати салоҳиятнок
- 4) интизомнокӣ
- 5) муносибати адолатнок ба ҳаёти қор-мандон
- 6) қайди оперативӣ, боваринок, пурра, аниқ ва доимӣ.
- 7) аз марказ идоракунии
- 8) меъёр ва ҷадвали қорӣ
- 9) шароити муътадилӣ қорӣ
- 10) меъёргардонии амалиётҳо
- 11) дастурнамалҳои навишташудаи стандартӣ
- 12) муқофотонидан барои меҳнат

Ин ақидаҳои Эмерсон ба мактабҳои классикии идоракунии солҳои 90-уми асри 19 ва ибтидои асри 20 таъсири худро гузошт.

Гарчанде, ки афкори идоракунии дар ИМА аз нигоҳи илмӣ асос гузошта шуд, минбаъд ба Аврупо гузашт. Симои барҷастаи он соҳибқор, ташкилотчи, олим А.Файол (1841-1925) буд. Солҳои зиёд ӯ директори комбинати калони саноати кӯҳӣ ва металлургӣ буд, ки ин қорхона дар ҳолати муфлисшавӣ қарор дошт. А.Файол «Назарияи маъмурият»-ро бунёд намуд. Агар Ф.Тейлор идоракунии сеҳӣ ва қорхонавино дар назар дошт, аммо А.Файол маъмурияти олиро дар навбати аввал мегузошт. Ин буд, ки қорхонаи ба ӯ воба-

сташуда дар Франция ба яке аз корхонаҳои пешқадамтарин мубаддал гашт.

Ба ақидаи А.Файол идоракунии самаранок танҳо бо чудо кардани 6-амалиёти асосӣ амалӣ мегардад:

- 1) амалиётҳои техникӣ (истеҳсолот, коркард)
- 2) амалиётҳои тичоратӣ (харидан, фурӯхтан, мубодила)
- 3) амалиётҳои молиявӣ (чалб кардани воситаҳо ва таъиноти он)
- 4) амалиётҳои суғуртавӣ (суғуртакунии ва хифзи амвол).
- 5) амалиётҳои баҳисобгирӣ (мусоҳиба, ҳисоб, омор ва ғ.)
- 6) амалиётҳои маъмурӣ (пешбинӣ, ташкилнамоӣ, ҳамоҳангсозӣ ва назорат)

Агар Г.Эмерсон 12-принсипи истеҳсолнокиро пешниҳод карда буд, А.Файол бошад 14-принсипи идоракуниро пешниҳод менамояд:

- 1) тақсимои меҳнатӣ
- 2) ҳокимият
- 3) интизом
- 4) ягонагии тартиботи (фармондеҳӣ)
- 5) ягонагии роҳбар
- 6) тобеъияти талаботҳои хусусӣ ва умумӣ
- 7) мукофотдиҳӣ
- 8) мутамарказӣ
- 9) зиндагӣ
- 10) тартибот
- 11) адолатноқӣ
- 12) ҳайати доимии кормандон
- 13) ташаббус

14) ягонагии ҳайати кормандон

А.Файол ба принсипҳои идоракунии диққати махсус меод ва онҳоро асоси идоракунии меҳисобид. Нисфи зиёди онҳо хусусияти иҷтимоӣ доштанд ва яке аз шароитҳои муҳими менеҷмент ин нақши маъмурият ва тайёрии касбии кадрҳоро пеш мегузорад. Ба ақидаи ӯ менеҷер бояд дорои чунин сифатҳо бошад: Кобилиятҳои ақлонӣ ба ташкилотчигӣ, маълумоти хуб, салоҳияти баланд дар соҳаи худ, санъати муомила бо одамон. Ба ин сифатҳои шахсии ғайрат-

мандӣ, мустақилият, устуворӣ, ҳиси қарзу вичдон ва ғайраро дохил менамоянд.

Ин гуфтаҳои чамъбаст намуда, қайд кардан мумкин аст, ки А.Файол асосгузори «мактаби идоракунии маъмурӣ» ба ҳисоб меравад.

Дар инкишофи афкори назариявии идоракунии саҳми классики сотсиология Макс Вебер (1864-1920) хеле калон аст. Вай ҳамчун сотсиологӣ немис «назарияи бюрократия»-ро ҳамчун идоракунии маъмурӣ пешниҳод намуд. Хусусиятҳои асосии ин «намуди идеалӣ» чунин аст, ки тамоми ҷаҳоният барои ба мақсад расидани ташкилот мебошад, ки албатта хусусияти шаклпарастӣ дорад. Хизмат хусусияти зинагӣ дорад. Ҳар як корманд аз рӯи таҳассус зинаи хизматиرو дар ташкилот ба мансаб зич пайвастагӣ дорад. Ба ақидаи М.Вебер мошинаи бюрократии идоракунии ба вучуд меояд, ки идоракунандгон дорад (аз қабилӣ хешу таборчигӣ, маҳаллчигӣ, коррупсия, таваҷҷӯҳи шахсӣ ба бадбинии психологӣ)

Худи Вебер чунин мешуморад, ки интизоми Ҳарбӣ-моделӣ идеали корхонаи сармоядорӣ аст. Моҳияти бюрократия дар муносибат бо инсон набуда, бештар ашӯпарастӣ, микдорпарастӣ на сифат таъҷ менамояд. Бюрократия дар худ шахсони бюрократиру ба вучуд меорад. Мутаасифона, Вебер маъюсона қайд мекард, ки ояндаи тамаддуни инсонӣ ба авҷгирии бюрократия оварда мерасонад.

Ҳарчанд, ки мубориза бо бюрократия идома ёбад ҳам, нишонаҳои он дар қори политсия, артиш ба дигар дастгоҳи давлатӣ, мутаасифона ба назар мерасад..

Яке аз мактабҳои дигари идоракунии ин мактаби «муносибатҳои инсонӣ» ба шумор меравад, ки асосгузори он сотсиолог ва психологӣ амеркоӣ Э.Мэйно (1880-1949) мебошад. Вай асари «Проблемаҳои инсонии тамаддуни индустриали»-ро менависад. Дар ин асар нишон медиҳад, ки асоси маҳсулнокии меҳнат ин омилҳои иҷтимоӣ ва психологӣ ба шумор меравад. Аз ин ҷиҳат вазифаи асосии системаи идоракунии ин дуруст ба роҳ мондани хизмати ҷаҳонияти иҷтимоӣ ва психологӣ инсон ба шумор меравад, ки боиси ҳамаҷаҳонӣ ба мустаҳкамшавии кормандон мегардад. Роҳбар бештар бояд на ба маҳсулот, балки ба одамон, вазъи иҷтимоӣ-психологӣ онҳо аҳамияти зарурӣ диҳад.

Таълимоти «муносибатҳои инсонӣ» минбаъд ба «назарияи майли ҳаракати психологӣ амеркӣ А.Маслоу оварда расонид. Вай чунин мешуморад, ки дар ҷараёни идоракунии ба одамон таснифи талаботҳои инсониро аз рӯи зинаҳои зерин ба назари эътибор ғирфта мумкин аст:

1. талаботҳои аввала (поёни ва модарзодӣ)
2. талаботҳои физиологӣ
3. талабот ба амнияти мавҷудияти худ
4. талаботҳои дуум (Оли ва азхудкарда)
5. талаботҳои иҷтимоӣ
6. талаботҳои обрӯ ва эҳтиром
7. талабот ба худизҳоркунии, ба таври пурра истифода бурдани имкониятҳои худ.

Ба ақидаи А.Маслоу ҳар як инсон талаботҳои худро конё мегардонад, ки аз талаботҳои аввала оғоз ёфта, баъд ба зинаҳои дигари талаботҳо мегузарад.

Дар ҳамин ҷиҳат, яъне таълимоти «Муносибатҳои инсонӣ», Консепсияи захираҳои инсонӣ кор карда баромада шудааст, ки асосгузори он психологӣ иҷтимоӣ амеркӣ Д.Мак-Грегор (1906-1964) мебошад. Ба ақидаи ӯ менечер бояд маҷбуркунӣ ва назоратро нисбати кормандон истифода барад, аз тарафи дигар ҷораҳои заруриро оиди беҳтар кардани вазъияти кормандон гузаронад.

Намояндагони барҷастаи афкори назариявии идоракунии сотсиологӣ амеркӣ намояндагони таҳлили сохторӣ-функционалӣ Т.Тарсонс (1902-1979) проблемаҳои сотсиологӣ идоракуниро дар асоси назарияи амал ба системаҳои иҷтимоӣ мебинад.

Аз нуқтаи назари ӯ нақши муҳимро дар фаҳмиши моҳияти идоракунии назарияҳои системаи иҷтимоӣ ташкил медиҳад:

Аз қабилӣ идоракунии рафтор ва амали фардҳои алоҳида, гурӯҳҳои хурд(оила) ҷомеаҳои лоқолий, ташкилотҳои иҷтимоӣ пурра.

Махсусан, дар афкори идоракунии Т.Парсонс системаи назоратро асосӣ мешуморад. Дар ин ҷода ӯ «пахлуи кибернетики назорат»-ро ҷудо менамояд, ки дар он системаҳои

дараҷаи энергияҳои баланд, дараҷаи итилоотии пастро идора менамояд.

Т.Парсонс системаи сиёсии ҷомеаро таҳлил намуда, чунин меҳисобад, ки барои таъсири самараноки институтҳои сарварӣ ба обрӯ, дараҷаи баланди салоҳият мавҷуд аст. Барои ҳамин дар системаи сиёсӣ машинаи маҷбуркунӣ истифода бурда мешавад, лекин нақши асосиро дар он созиш ва якдигарфаҳмӣ, талаботҳои шахсиятҳои гуногун, умумиятҳои мебозанд, ки ба соҳиб шудани аксарияти ҷомеа стандартҳои меъёрӣ-танзимкунии фарҳанг ба амал бароварда мешаванд. Дар ин қисмат, албатта стандартҳои рафтор ҳамчун ҳимояи иҷтимоӣ баромад мекунад. Онҳо ба қавли Т.Парсонс «Аҳамияти танзими барои ҷараёнҳои иҷтимоӣ ва муносибатҳо»-доранд.

Нақши муҳимро дар инкишофи таҳлили сохторӣ-функционалӣ, алалхусус, назарияи идоракунии Р.Мертон соҳиб аст. Вай дар идоракунии мафҳуми дисфункция-ро ҷорӣ намуд. Ба ақидаи вай дисфункция чун функция дар назарияи идоракунии на танҳо мӯътадили ҷомеаро инъикос менамояд, балки сарчашмаҳои қувватноки тағйиротҳои иҷтимоиро низ дар назар дорад.

Махсусан, солҳои 60-70-уми асри 20 дар афкори ҷаҳонии идоракунии муносибати системавӣ ва идоракунии ба мавқеи аввал мебарояд, ки назарияи системаҳои ташкилӣ метод. Намояндагони машҳури он, ин сардорони таҳлили сохторӣ-функционалӣ Т.Парсонс, Р.Мертон, Ч.Форестер, Р.Саймон, Л.Гювик ва дигарон мебошанд. Онҳо чунин ақидаи пешниҳод менамуданд, ки идоракунии санъат буда, дар як вақт илм ба шумор меравад, чунки вай дар асоси системаҳои кӯшиш менамояд фаҳмонад, ки барои ҷӣ одамон ба таври системаҳои якҷоя барои ба ҳадафҳои муайян расидан якҷоя кор мекунад ва кӯшиш ба харҷ медиҳанд, ки ин ҳамкориро барои инсоният боз ҳам ғайриҷиддат гардонанд.

Тамоми ташкилот, калон ё хурд, содда ва мураккаб система ба шумор мераванд. Масалан, Академияи ВКД-и Ҷумҳурии Тоҷикистон низ худ як системаи мукамал мебошад, ки дар асоси принсипҳои назарияи идоракунии идора карда мешавад. Академия дар навбати худ, аз зерсистемаҳои муайян-факултаҳо, шӯъбаҳо, курсҳо, кафедраҳо иборат аст.

Академия дар навбати худ қисмати васеи системаи маълумоти Олӣ дар Ҷумҳурии Тоҷикистон мебошад.¹²⁴

Идоракунанда як қисми муҳим ва ғаёлол система (ширкат, донишгоҳ, бонк) ба ҳисоб рафта дар он ҷо вай кор мекунад ва ин система дар худ элеменҳои гуногун аз қабилӣ моддӣ –техникӣ, молявӣ, иҷтимоӣ ва психологиро доро мебошад. Идоракунанда бояд ҳангоми кор бо одамон элементҳои иҷтимоӣ ва психологӣ системаро ба назар гирифта, вай дар як вақт доимо бо дигар элеменҳо аз ҷумла, маблағ, мавод ва таҷҳизот таъсири байниҳамдигарӣ мегузаронад.

Ҳар як шахсе, ки ба масъалаи идоракунии таваҷҷӯҳ зоҳир менамояд, ҳоҳ маъмурият, назариётчи, донишҷӯ мушоҳида менамояд, ки идоракунии хусусияти системаи кушодро дар таъсири байниҳамдигар бо муҳити атроф доро мебошад. Ҳеч як роҳбар чи қадар таҷрибаи бойи роҳбарӣ надошта бошад ҳам, муҳити иҷтимоӣ-фарҳангии атрофро ҳангоми кор бо одамонро инкор карда наметавонад, ин албатта, проблемаи алоҳидае мебошад, ки тадқиқоти назариёвӣ ва сотсиологиро талаб менамояд.

Роияи меъёрҳои иҷтимоӣ-ин талаботҳои аз тарафи ҷомеа эътирофшудаи рафтор ба ҳисоб мераванд, ки мувофиқи он одамон дар ҷараёни идоракунии ҷи гуна бояд сухан ронанд, фикр кунанд, эҳсос намоянд ва дар ҳолатҳои алоҳида иҷро намоянд. Ин меъёрҳо аз тарафи сотсиологӣ амеркӣ ҷи тавре, ки дар боло ишора намудем Э.Мейо тадқиқ шуда, ҷун озмоишҳои машҳури Хоутрон дар гурӯҳҳои хурд (гурӯҳи истехсолот) пешниҳод шудаанд:

- бо «наздикон»-и худ расмӣ рафтор накунад;
- ба сардор нағӯи, ки ҷи ба аъзоёни гурӯҳ зарар мерасонад;
- бо сардор кам муошират намо, назар бо наздикони худ;
- аз рафиқони худ зиёд маҳсулот тайёр накун.

Ба гайр аз таълимоти «муносибатҳои инсонӣ»-и Э.Мейо дар назарияи идоракунии аз тарафи Н.Месарович, Д.Мако, И.Такахара системаи бисёрдараҷаи кор карда баромад шуд.

¹²⁴ Ниг.: Ахбори Вазорати маорифи Ҷумҳурии Тоҷикистон. Душанбе. 2003. С.163-167.

Ин дарачаҳо бо,

1) системаи якдараҷа ва якмақсада.

2) системаи якдараҷаи бисёрмақсада.

3) системаи идоракунандаи бисёрдараҷа ва бисёрмақсад ҷудо карда мешаванд. Ҳар як корхонаи бузург чунин андозаи калони фаъолияти идоракуни дорад, ки он бояд аз рӯи мазмун ва дараҷаи идоракуни тақсим карда шавад. Яке аз шаклҳои тақсими фаъолияти идоракуни хусусияти уфуқи дорад, ки он ҷобачогузори роҳбар дар болои воҳидҳои махсус амалӣ карда мешавад. Мисол, ба ширкати бузург президент роҳбарӣ карда, ба вай директори истеҳсоли, директори маркетинг, директори молавӣ ва ғайра, ки ҳар кадоми он аз рӯи мазмун функцияи идоракуни иҷро менамоянд, лекин дар як дараҷаи идоракуни (аз рӯи ҳуқуқ, масъулият, воситаҳои тақсимкуни).

Лекин барои идоракуни дуруст идоракуни уфуқи бо дифференсатсияи амудӣ пурра карда шавад. Моҳияташ дар он аст, ба баъзе роҳбарони дараҷаҳои Оли лозим аст, ки кори дигар роҳбарони зинаи поёниро ҳамроҳ созад.

Дар солҳои охир дар назарияи идоракуни дар баробари муносибати системавӣ муносибати вазъияти (шароит) аз тарафи Д.Вудворд, Ф.Лутанс, П.Лоуренс ва дигарон пешниҳод карда мешавад. Асоси ин консепсияро идоракуни самаранок ва муътадил танҳо дар шароитҳои қорӣ, талаботҳои ҳайати қорандон, муҳити беруна дар бар мегирад. Яъне идоракуни дар вазъияти мушаххас дар назар дошта мешавад. Ин имконияти идоракуниро васеъ мегардонад, чунки ҳар як вазъият роҳи ҳал ва идоракуни алоҳидаро соҳиб мебошад.

Вакте, ки назарияи идоракуниро омӯхта мебинем, ба ҳулосае омадан мумкин аст, ки намуни идеалии идоракуни вучуд надорад, ҳар як системаи идоракуни хусусиятҳои ба худ хос дорад ва ҳар як роҳбар бояд шароит, вазъият, захираҳо ва имкониятҳои идоракуниро бояд дар назар дошта бошад, вобаста аз вазъияти ба амаломата қарори дахлдор қабул карда тавонад. Қабули қарорҳои идоракуни низ яке аз мавзӯҳои муҳими назарияи идоракуни ба ҳисоб меравад, вале қабули қарор, албатта аз дараҷаи интеллектуалӣ, салоҳиятноки, тафаккури таҳлилӣ ва дурандешӣ вобаста аст. Роҳбарони мақомоти ҳифзи ҳуқуқ бояд аз ду самти донишҳои идоракуни: Назарияи идоракуни ва ташкили идоракуни бояд бархурдор бошанд, ки аксаран моҳияти ин илмҳои идоракуни дар афкори назариявӣ идоракуни аз тарафи олимони соҳаи идоракуни тадқиқ карда шудаанд. Аммо чи тавре, ки

маълум мешавад, назарияҳои идоракунии бештар ба стандартҳои Ғарб таъяс менамоянд. Бинобар ин ҳангоми идоракунии бояд хусусиятҳои психологияи миллии, шароитҳои иҷтимоӣ-иқтисодии кишвари алоҳида, робитаҳои дохилии ва берунии он ба назари эътибор гирифта шаванд. Мавҷудияти чунин донишҳои назариявии идоракунии имконият интиҳоб ва амалигардонии шақли услубҳои муосири идоракунии ро таъмин месозад. Алббата, барои ба ҳадафҳои стратегии идоракунии расидан дар шароити Ҷумҳурии Тоҷикистон агар шароитҳои мавҷуда омӯхта ва баррасӣ карда шаванд, онҳо имконият медиҳанд, ки донишҳои назариявии идоракунии бо назардошти хусусияти миллии тадбиқи амалии худро ёбанд.

РАБОТА С ТЕКСТОМ В ПРОЦЕССЕ ОБУЧЕНИЯ РУССКОМУ ЯЗЫКУ



Сафолова Л.А.*

Текст - это объект лингвистического исследования. Он порождение письменного варианта языка. Один из существенных признаков текста – его завершенность. В методической литературе тексты обычно характеризуются с точки зрения:

- 1) содержания (информативность, познавательность, логичность изложения);
- 2) языковых трудностей (процент незнакомых слов и конструкций, включение в текст словаря минимума, повторяемость лексики, насыщенность действием и диалогом);
- 3) с точки зрения оформления (иллюстративность, вступление, комментарии).

Возможность понимания иноязычного текста зависит от объективных и субъективных причин. Объективные причины – это особенности предъявленных текстов и условия их предъявления. К субъективным причинам относятся языковые знания студентов, умение пользоваться полученными знаниями и навыками, а также индивидуальные особенности памяти и мышления. Материал текстов и условия их предъявления должны содействовать облегчению процесса понимания. Предъявление текстового материала без учета психологических предпосылок может быть причиной неточного и неправильного понимания. При анализе процесса понимания текста нужно выделить из всей лексики текста, опорные слова.

Эти слова несут наибольшую смысловую нагрузку в тексте. На них, прежде всего, опирается читающий в процессе проникновения в смысл. Знания этих опорных слов позволяет ему определить общее содержание текста и объединить значения отдельных слов в целостный контекст. Разные слова в определенных контекстах могут выступать в одном и том же близком

* Сафолова Л.А. - старший преподаватель кафедры языков Таджикского Технического Университета им.М.С.Осими.

значении, и эта общность или близость лексического значения слов может играть отрицательную роль. В начале курса обучения каждый новый текст может быть прочитан преподавателем вслух с небольшими паузами.

Следует предупредить студентов, что не все слова в предложении имеют ударение. Так, односложные местоимения, предлоги, союзы отрицания не имеют в предложении самостоятельного ударения и произносятся вместе с последующим словом. Особого внимания заслуживают двухсложные служебные слова, в которых есть ударение, но оно выражено слабее, чем в самостоятельных словах. Необходимо напомнить студентам, что в русском языке слова имеют одно ударение на одном слоге (исключение составляют некоторые сложные слова – фотоаппарат).

При расстановке ударений полезно дать задание на нахождение ударного слога. Студенты должны знать, что слова в пределах предложения объединяются в смысловые и интонационные группы, внутри которых они связаны теснее, чем с остальными словами предложения. Далее, в процессе обучения студенты должны уметь представить более развернутую по сравнению с прежним, программу собственного высказывания, умение построения не только на изученном материале, но и включающего определенный процент, неизученных языковых единиц.

Роль текстов велика. Они позволяют частично раскрывать тему, демонстрировать функционирование речевого образца в контексте, ввести новую лексику. Кроме того, текст даст возможность повторить и обобщить пройденный материал, проводить работу по формированию навыков наблюдения, комбинировать потребного для активного и пассивного усвоения. Работая над текстом, студенты отвечают на вопросы по содержанию прочитанного, употребляя новый речевой образец.

Перед каждым текстом обычно дается серия упражнений.

В материал, подлежащий дотекстовой обработке, вносятся только те языковые явления, без которых содержание текста не может быть понятным. Незнакомая лексика не должна превышать 4 – 6% общего объема текста.

Предтекстовая работа обеспечивает полноту, точность понимания текста, способствует усвоению языкового материала, активизирует продуцирование речи в устной и письменной фор-

мах. Цель предтекстовых заданий – тренировка студентов в употреблении языкового материала. Они направлены на интерпретацию общеупотребительной лексики, определение значения слов путем анализа их состава.

Рассмотрим предтекстовые задания:

- 1) Объясните значения терминов (работа со словарем).
- 2) Составьте с ними предложения.
- 3) Разберите по составу данные слова; подберите к ним однокоренные.
- 4) От данных прилагательных образуйте наречия.
- 5) От данных существительных образуйте прилагательные, употребите их в словосочетаниях.

Далее следует работа с текстом:

- 1) Прочитайте текст.
- 2) Расставьте ударение.

Послетекстовые упражнения:

- 1) Составьте план
- 2) Ответьте на вопросы

Послетекстовые задания предназначены для проверки точности прочитанного, для обеспечения творческого использования извлеченной информации.

Послетекстовая работа проходит в аудитории под контролем преподавателя.

- 1) Прочитать пункты плана, соответствуют ли они логической последовательности событий текста.
- 2) Предлагается ряд вопросов, контролирующих понимание текста.

Главное, чтобы студенты могли извлекать и понимать информацию из прочитанного.

При обучении русскому языку студентов ТГУ, им предлагаются тексты по специальности, с использованием терминологической лексики.

СОЦИОЛОГИЯ УПРАВЛЕНИЯ КОНФЛИКТАМИ В ОВД



Асламов Б.С.*

Шоев Б.П.**

ОВД – как социальная организация, имея определённые социальные функции по обеспечению правопорядка в обществе, стоит в центре внимания изучения социологов. Вопрос управления конфликтами в ОВД является актуальным, когда в условиях глобализации социально-экономической и культурной жизни общества от правильного разрешения конфликтов зависит эффективность деятельности ОВД.

ОВД, как основное звено в системе МВД, решает многие вопросы, которые часто сопрягаются с конфликтами. Многие проблемы социального урегулирования конфликтов изучены социологами, конфликтологами, юристами и психологами.

Профессор А.Н.Роша долгие годы занимался изучением ОВД – как социальной организации¹²⁵, Е.Ф.Ясыков исследовал теорию и практику социального управления, Е.М.Бабосов занимался изучением роли ОВД в урегулировании и разрешении социальных конфликтов, Н.М.Козлов - психологическим аспектом конфликтов, А.Махмадов¹²⁶ - социологией конфликта, Ш.Саймудинов¹²⁷ - политическими конфликтами и путями их разрешения, В.А.Светлов¹²⁸ – логическими аспектами разрешения конфликтов.

* *Асламов Б.С.* – начальник кафедры Теории управления правоохранительной деятельности факультета № 1 Академии МВД Республики Таджикистан, подполковник милиции.

** *Шоев Б.П.* – ст.преподаватель кафедры Общественных дисциплин Академии МВД Республики Таджикистан, подполковник милиции.

¹²⁵ См.: *Роша А.Н.* Основы социологических знаний. Ч. 3. Социология. Организация органов внутренних дел – как социальная организация. М. 1990.

¹²⁶ См.: *Махмадов А.* Социология конфликта. Куляб. 1995.

¹²⁷ См.: *Саймудинов Ш.* Национальное примирение в Таджикистане и его современное значение. Душанбе. 2003.

¹²⁸ См.: *Светлов В.А.* Практическая логика. М.1997.

Однако вопрос социологии управления в ОВД в контексте понимания того, что конфликты существуют и внутри самого ОВД – как социальной организации остается открытым и недостаточно исследованным.

Когда мы касаемся проблемы социологии управления в ОВД, перед нами стоит задача: на научном уровне раскрыть управление ОВД и одновременно разрешить существующие конфликты.

Касаясь классификации конфликтов, становится ясно, что в этой классификации ОВД и его личный состав не остаётся в стороне:

- межличностный конфликт сотрудников ОВД (разногласие между двумя и несколькими сотрудниками);
- личностный конфликт сотрудников ОВД (происходящий внутри каждого сотрудника ОВД на уровне его индивидуально-го сознания);
- межгрупповой конфликт сотрудников ОВД (между ОВД и социальными группами, внутри подразделения);
- конфликт принадлежности сотрудников ОВД (когда индивиды имеют как бы двойную принадлежность, образуя группу внутри какой-то большой группы, когда индивид входит одновременно в две конкурирующие группы, преследующие одну цель);
- конфликты ОВД с внешней средой (испытывают давление из вне, административные и экономические нормы и предписания).

В конфликтах различают три вида социальных групп.

Первичные группы – непосредственные участники конфликта.

Вторичные группы – те, которые стремятся быть не замечанными в конфликте, но вносят вклад в его разжигание.

Третьи группы – силы, заинтересованные в разрешении конфликта.

В качестве названных групп и выступают сотрудники ОВД, но многие вопросы, касающиеся разрешения конфликтов, падают именно на сотрудников ОВД, как на правоохранительный орган.

Для эффективного управления конфликтами в ОВД нужны знания не только в области социологии и конфликтологии, но и знания в области психологии управления.

Психологами выявлены следующие типы субъектов, которые отличаются друг от друга своей моделью поведения:

1. **Деструктивный тип**, характеризующийся постоянной готовностью к развязыванию конфликта, не склонен к компромиссам и построен на полном подавлении противника. В быту – это эгоист, зачинщик ссор и скандалов; в учреждении – кляузник; в толпе – инициатор беспорядков и разрушительных действий. В социологии преступности – различные экстремистские организации.

2. **Конформистный тип** (пассивный, скорее уступает, чем продолжает борьбу). Этот тип опасен, потому что объективно способствует чужим агрессивным устремлениям. Но может и сыграть позитивную роль, если конфликт носит пустячный характер.

3. **Конструктивный тип**, стремящийся погасить конфликт, найти решение, варианты удовлетворения обоюдных интересов.

Знание основных субъектов конфликтов помогает лучше разобраться в сути конфликтов и своевременно реагировать и управлять конфликтной ситуацией¹²⁹.

Разрешение конфликта со стороны руководителя ОВД возможно лишь при изменении конфликтной ситуации, точнее, если будет изжита коренная причина конфликта, когда изменится установка соперников в отношении друг друга и они перестанут видеть в себе противников, когда изменятся требования сторон и соперник пойдет на уступки.

Успешное разрешение конфликта со стороны руководителя ОВД связано с определёнными условиями, а именно:

- своевременной и точной диагностикой его причин. В ходе этого выявляются объективно существующие противоречия, интересы и цели. На основе такого анализа определяется так называемая деловая зона конфликта;

¹²⁹ См.: *Бабосов Е.М.* Социология управления. М.2006. С.205-232.

- обоюдной заинтересованностью сторон в преодолении противоречий. Это возможно при взаимном признании интересов каждой из сторон, для чего субъекта конфликтов необходимо освободиться от недоверия друг к другу;

- совместным поиском путей преодоления конфликта. В данной ситуации могут быть использованы самые разные средства и методы.

В социологической науке разработана технология управления конфликтами, которая на основе социально-психологических знаний управляет весьма сложными процессами конфликтов как в обществе, так и внутри социальных организаций.

Управленческую деятельность ОВД невозможно осуществлять без знания социологии управления, особенно без практического применения технологии управления конфликтами.

Однако, даже в Российской Федерации появились проблемы по подготовке специалистов именно науке управления.

Проблема социологии управления конфликтов имеет также этическую и эстетическую стороны. Одним из важных моментов является моральный конфликт сотрудников различных служб ОВД с гражданами, которые исследованы специалистами из Киевской высшей школы МВД в 90-е годы XX века.

Отдельные руководители районных и городских органов внутренних дел ещё не отказались от благодушия и самоуспокоенности в оценке состояния законности и конфликтов, проявляют беспринципность, снисходительность и либерализм в отношении нарушителей, не располагают продуманной системой реагирования на чрезвычайные происшествия¹³⁰.

В социологической науке особое внимание уделяется разработке технологии управления конфликтов, разработаны некоторые общие рекомендации по управлению конфликтами. Термин «управление» сам по себе уже означает, что конфликты не всегда и не обязательно должны иметь разрушительный харак-

¹³⁰ См.: *Ибрагимов М.М., Куличенко В.В., Съедин Б.Т.* Профессиональная этика и эстетическая культура сотрудников органов внутренних дел. Киев. 1990. С.166-177.

тер. Их следствием может быть инновационное решение самых разных проблем, возникновение здоровой конкуренции.

Задача управления конфликтом состоит в том, чтобы не допустить его разрастания и снизить негативные последствия. В качестве субъекта управления конфликтом может выступать как одна из его сторон, и та скажем, третья сила, не участвующая в нём, но заинтересованная в его урегулировании. Кто бы ни выступил субъектом управления конфликтом, важно найти способы или технологию регулирования конфликтных отношений. Этому могут способствовать следующие меры:

- сделать конфликты достоянием гласности, максимально открытыми;
- снизить степень социально-психологического возбуждения, чтобы воспрепятствовать появлению детонирующих ситуаций в отношении сторон.

Известный российский конфликтолог Н.В.Гришин предлагает три принципиальные возможности действий в сложившихся конфликтных ситуациях:

1. путь «борьбы», направленный на то, чтобы всеми доступными средствами добиться желаемого;
2. уход от конфликта;
3. ведение переговоров с целью найти приемлемого решения возникшей проблемы.

Конфликтологи советуют делать разграничения между участниками конфликта и возникшими проблемами, поставить себя на место оппонента. «Ваша проблема – не вина других», - утверждают американские специалисты по управлению конфликтами Р.Фишер и У.Юри. Они советуют быть жесткими по отношению к проблеме и мягкими по отношению к людям.

Последние исследования в области социологии управления конфликтов показали, что большой интерес проявляется к *юридическим конфликтам*. Юридический конфликт является разновидностью социального конфликта, поэтому особенностью различных юридических конфликтов занимается *юридическая конфликтология*.

Юридическая конфликтология изучает и обобщает такие особенности, которые характеризуют конфликт с позиции права, в котором спор непосредственно связан с правовыми отношениями сторон. При этом учитываются все элементы конфликта, и,

прежде всего, мотивация участников, объекты и др. Все они должны обладать правовыми признаками, и если это так, то конфликт следует признать юридическим. Современная социология права различает два вида конфликтов:

- а) конфликт интересов и
- б) когнитивный конфликт.

1. В *конflikте интересов* сталкиваются цели, интересы, а подчас и мотивы поведения людей. Здесь правовой аспект почти всегда выражен ярко - либо скандал, либо преступление.

2. В *когнитивном конфликте*, представляющем собой сбор о знании права или понимании проблемы, правовой аспект выражен слабо.

Специфика юридических конфликтов заключается в их юридических характеристиках: отрасль права, в которой протекает конфликт; структура нормы, к ней относящаяся разновидность правоприменительного учреждения. Специалисты утверждают, что наиболее распространены конфликты, связанные с вопросом гражданского, трудового, финансового, семейного права. Нередки экологические и хозяйственные конфликты, попадающие под действие норм административного права. Количественно не столь распространены, но зато наиболее опасны конфликты, относящиеся к сферам действия уголовного и уголовно-процессуального, исправительно-трудоого права, считают А.Н.Булатова и З.Н.Исмагамбетова.

Весьма важный аспект всякого конфликта – пути и способы его предупреждения и управления.

Специалисты по технологии управления предлагают ряд способов, методов и правил предотвращения конфликтов, так называемых правил бесконфликтного общения.

Правило 1. «Не употребляйте конфликтогены».

Правило 2. «Не отвечайте конфликтогеном на конфликтоген».

Правило 3. «Проявляйте симпатию к собеседнику»

Правило 4. «Делайте как можно больше благожелательных посылов».

Наряду с правилами существуют также принципы социальной технологии управления конфликтом:

1. Необходимость во всех стадиях конфликтного взаимодействия сохранять спокойствие и хладнокровие.

2. Пытаться как можно быстрее и точнее определить сущность и основные причины конфликта.

3. Избегать столкновения личностного плана с контрагентом по конфликтному взаимодействию.

4. Тщательно выбирать слова и выражения. Избегать такие из них, которые несут в себе негативное эмоционально-оценочное содержание.

5. Внимательно вслушиваться в то, что предлагает партнёр, стараться проникнуть в смысл не только слов, но и чувств, стремлений, которые стоят за словами оппонента.

6. На всем протяжении конфликтного процесса целесообразно оставаться открытым к рассмотрению взаимных претензий и предложений.

Многие аспекты технологии управления конфликтами еще исследуются социологами, психологами, юристами и конфликтологами. Однако, становится ясно, что ОВД, как социальная организация, не может существовать без конфликтов, и задача руководителя ОВД состоит в том, чтобы знать, предупреждать и управлять конфликтной ситуацией, исходя из социально-психологических обстоятельств.



Раздел III. ТРИБУНА МОЛОДЫХ УЧЕНЫХ



ЭКОЛОГИЧЕСКИЕ ПРОБЛЕМЫ СОВРЕМЕННОГО МИРА



Халимова Д. Д.*

В системе актуальных проблем современной политологии одно из приоритетных направлений отводится проблеме экологии. Проблемы экологии всегда стояли в центре политической концепции существования каждого народа, нации и государства. Анализ научной литературы, а также опыт истории показывают, что идея и понятие экологических проблем, охрана окружающей среды является основной частью политики государства и мирового сообщества. Исходя из этого, каждое государство постоянно уделяет внимание и принимает конкретные меры для улучшения экологического состояния и охраны окружающей среды. За последние годы в мировом масштабе были приняты десятки документов и коллективных договоров, которые направлены на эффективное решение экологической проблемы. Окружающая среда, а также ее ресурсы всегда были необходимыми условиями жизнедеятельности человечества.

Таджикистан, как суверенное государство является составной частью мирового сообщества. Вопросы экологии и экологической политики в условиях суверенного Таджикистана требуют серьезного изучения и исследования. Эта проблема со всей актуальностью возникла в Таджикистане после приобретения национальной независимости и суверенитета, а также вследствие гражданской войны, в результате которой было разрушено много городов, районов. Были разрушены многие школы, культурно просветительные учреждения, дороги, клубы, кинотеатры и коммуникационные системы. Наряду с этим, были загрязнены многие источники питьевой воды, как итог, среди населения возникли различные заболевания, нанесен огромный ущерб окружающей природе и многие другие проблемы, требующие постоянного внимания. Все эти проблемы поставили перед правительством и учеными Таджикистана серьезные задачи по разработке и изучению экологических проблем. Весьма ценными

* *Халимова Д.Д.* – преподаватель кафедры Гражданско-правовых дисциплин Академии МВД Республики Таджикистан, капитан милиции.

являются работы К.Р.Расулова, Н.Сафарова, С.Акрамова, М.Субхонова, Х.Мухаббатова и др. Эти авторы не только раскрыли сущность, но и социальные последствия экологических проблем. Весомый вклад в разработку экологической политики правительства республики внес Президент страны Эмомали Рахмон¹³¹. Следует отметить, что глава государства в своих речах и выступлениях на различных уровнях, особенно на сессиях ООН, многократно обращал внимание лидеров стран мира на разработку совместных и коллективных действий по проблемам экологии и охраны окружающей среды. Он выдвинул вопросы по восстановлению Аральского моря; о проблеме Сарезского озера. Президент внес предложения и объявил на весь мир, что 2007-2015 гг. станет периодом «Чистой питьевой воды».

Учитывая требования сегодняшнего дня, правительство разработало конкретные концепции по охране окружающей среды. Вопросы экологической политики в условиях суверенного Таджикистана требуют конкретного изучения и исследования. Исходя из этого, экологическая политика в условиях Таджикистана осуществляется по следующим направлениям:

1. строятся новые гидроэлектростанции;
2. вводятся новые промышленные предприятия;
3. проводятся гидротехнические мероприятия;
4. растут существующие и новые населенные пункты.

Все это влияет на окружающую природную среду и требует действенных мер по её охране. Анализ литературы и исторический опыт показывают, что во второй половине 20 столетия был поставлен вопрос охраны окружающей среды, в том числе, и в политическом плане, поскольку её загрязнение в результате хозяйственной деятельности человека достигло в разных областях порочного уровня, когда под угрозой вымирания оказались различные виды и даже целые экологические системы. В дальнейшем актуальность проблемы, также исследование вопросов

¹³¹ Эмомали Рахмон. Молодёжь - будущее суверенного Таджикистан. Душанбе 1997; Он же. Таджики в зеркале истории. Книга 1. От арицев до Саманидов. Душанбе-Лондон. 1999. Таджикистан на пути демократии и цивилизованного общества. Душанбе. 1996.

экологии, популяризации этих знаний, активизация неправительственных экологических организации и движений привели к тому, что всё это стало широко обсуждаться.

Из анализа литературы следует отметить, что дополнительным стимулом для развития экологической проблематики стал ряд технологических катастроф, которые сначала не привлекли внимания отдельных стран и даже мирового сообщества в целом. Одной из первых стран, которая приняла предусматривающие охрану атмосферы законодательные акты, была Великобритания. Сделано это было в 1956 году.

В конце 1960-х, начале 1980-х годов экологическая проблема была вынесена на политическую повестку дня, прежде всего, в силу того, что из-за хозяйственного ущерба, который был нанесен и продолжал наноситься природе, под вопросом оказалось дальнейшее устойчивое развитие человечества. В этой связи Соловьев А.И. писал: «К экологическим предусматривающим действиям государства по сохранению окружающей среды как основы существования настоящих и будущих поколений, относится укрепление основ жизни человека во всем их многообразии и закреплении отношения к природе как к объекту эстетического характера»¹³².

Возникновение экологической проблемы связано с резким усилением воздействия общества и человека на природу. Промышленная революция и, в особенности, научно-технический прогресс резко ухудшили состояние природы. Рыночное общество, основанное на частной деятельности субъектов, исключает природу из сферы их интересов.

Можно сказать, что экологические проблемы в целом становятся актуальнейшими, глобальными проблемами современности. К ним относятся, например: сохранность газовой оболочки земли, включая озоновый слой, сохранение и восстановление растительного и животного мира, рационализация использования ресурсов, применяемых в хозяйственных и иных целях, предотвращение загрязнения и вредного воздействия последствий военной, космической и иных форм деятельности. Экологический кризис выражается в том, что происходит нарушение

¹³² *Соловьев А.И.* Политология. Политическая теория, политические технологии. Ученик для студентов ВУЗов. М. Аспект Пресс. 2001. С.237.

уравновешенности условий жизни в результате эксплуататорского отношения к природе, расширение индустриализации и роста промышленных предприятий, индустриальных городов и огромного скопления факторов, нарушающих экологическое состояние окружающей среды. Поэтому экологическая угроза возникает через воду, воздух и пищу в результате воздействия человека на земные системы и поражает комплексные экологические проблемы. Сегодня все эти экологические проблемы требуют от мировых государств и правительства: разработки основополагающих вопросов экологии; механизма улучшения экологического состояния страны; совершенствования системы экологического контроля и экспертизы разработки и реализации инвестиционных проектов для каждого экологического района, региона; усиления экологического образования кадров; разработки и унификации нормативно-экологических актов по охране в области экологической политики окружающей среды и природопользования, а также налаживания эффективного международного сотрудничества в области экологической политики.

За последние годы более эффективно осуществлялось коллективное сотрудничество большинства государств мира по защите и охране окружающей среды. Здесь можно отметить, что такие влиятельные государства как Россия, Китай, США, Англия, Германия и ряд других стран активно проводят работу по защите природы и очищению окружающей среды от загрязнения. Одновременно на примере экологической проблематики можно четко проследить междисциплинарный характер современных мировых проблем, для решения которых необходимы экспертные знания специалистов в области международных отношений: юристов, экономистов, биологов, географов, химиков, историков, философов, политологов и многих других. В целом, несмотря на сложности и противоречия, с которыми сталкивается современный мир при решении экологических вопросов, приходится всё же находить средства и способы управления ими. Экологические проблемы охватывают все области жизни нашей планеты, являясь основными проблемами экологии. К этим проблемам относятся, прежде всего, зелёная революция, демографический разрыв, демографический транзит, миграция населения, беженцы, урбанизация, загрязнение водных ресурсов, техногенные катастрофы, угроза ядерного оружия, проблемы голо-

дания населения; такие заболевания как СПИД, брюшной тиф и другие, которые влияют на окружающую среду и здоровье человечества.

Складывающийся единый, пронизанный противоречиями глобальный мир сегодня - это ещё далеко не однородный социум. В нем постоянно возрастает состояние напряженности, а как следствие, расчёт и цена региональных конфликтов.

В последние годы в мире всё больше возрастает экологическая угроза. По данным Всемирной организации здравоохранения (ВОЗ), более 1 млрд. человек проживает в населенных пунктах, где чистота воздуха не отвечает необходимым требованиям.

Проблема сохранения окружающей среды не ограничивается названными аспектами. Не менее остро встают вопросы о ядерных отходах и возможностях техногенных катастроф с радиоактивным заражением.

Опасность представляют не только ядерные объекты, не менее существенными могут быть последствия и аварии на химических и других предприятиях, особенно те, которые расположены в густонаселенной местности. Так, трагедия, связанная с химическим производством и унесшая около 1500 человеческих жизней, произошла в 1984 году в Индийском городе Халал.

Ещё одна проблема в сфере экологии - вооруженные конфликты. Крупнейшие экологические катастрофы возможны даже в случае небольших, локальных конфликтов, ярким подтверждением которых может послужить война в Персидском заливе в 1991 году. В связи с оккупацией Ираком Кувейта всему миру продемонстрировано, какую опасность для экологии планеты может таить в себе поджог нефтяных скважин. Потребовались усилия многих стран в тушении этих пожаров, а также при очистке поверхности земли от нефтяных загрязнений.

Сегодня экологическая проблематика предполагает совместную работу по её решению государств, а также межправительственных и неправительственных организации, транснациональных корпораций, экспертов и многих других лиц и организаций. В этом плане экология, пожалуй, одна и тех проблем, которая наиболее четко демонстрирует необходимость вовлечения различных международных авторитетов в мирные политические процессы. На основе экологической политики в Таджикистане

действуют комплексные меры по охране окружающей среды. На территории республики действуют конкретные меры по озеленению и восстановлению природных ресурсов. За годы независимости правительством республики приняты десятки постановлений по оздоровлению экологической обстановки. Действует правительственная программа экологического воспитания и образования населения республики. В этой связи, Министерству охраны природы Республики Таджикистан, Министерству культуры, Министерству образования, Академии наук и другим учреждениям Таджикистана даны указания по разработке мероприятий по реализации Государственной программы экологического восстановления Таджикистана на 2000-2010 годы.

УГОЛОВНО-ПРАВОВЫЕ АСПЕКТЫ ТОРГОВЛИ ЛЮДЬМИ



Каримов Х.М.*

Торговля людьми явление неновое, она имеет вековую историю, которая возвратилась в социально-экономическую сферу общественной жизни, приобретя преступный характер. Согласно Конвенции ООН о транснациональной организованной преступности от 15.11.2000 г., торговля людьми признается одним из основных направлений международной организованной преступности, мировые доходы от которой оцениваются миллиардами долларов США, что сравнимо лишь только с торговлей оружием и наркобизнесом¹³³. К примеру, доходы современных рабовладельцев только от продажи невольников составляют 7 млрд. долларов в год¹³⁴.

По данным ОБСЕ, ежегодно жертвами подобных противоправных деяний становятся 800-900 тысяч человек. Более 30% из них - дети и молодежь не старше 18 лет¹³⁵. Естественно, приводимые данные не отражают общего масштаба проблемы, что связано с латентностью данного преступления, но и на их основании можно сделать вывод о необходимости кардинальных, и, прежде всего, уголовно-правовых мер борьбы с торговлей людьми.

После распада Советского Союза Республика Таджикистан была втянута в мировую преступную сеть, после чего наряду с наркотрафиком не раз совершались аналогичные транснациональные преступления.

Согласно информации Генеральной прокуратуры Республики Таджикистан, только за 2005 год было зарегистрировано

* Каримов Х.М. - преподаватель кафедры Уголовного права, криминологии и психологии Академии МВД Республики Таджикистан, старший лейтенант милиции.

¹³³ Республика Таджикистан ратифицировала данную конвенцию 12 декабря 2002 г.

¹³⁴ См.: Аргументы и факты. 2004. № 1

¹³⁵ См.: <http://www.sedmitza.ru/index>.

230 преступлений, связанных с торговлей людьми, из которых 66 случаев относятся к нелегальной вербовке людей с целью эксплуатации. Из них 52 случая выявлено в Согдийской области, 13 случаев в г. Душанбе.

По данным Международной Организации Миграции (МОМ), в 2002 году 646 таджикских женщин были проданы местными криминальными группировками. С 2004 по декабрь 2005 года МОМ было зарегистрировано 133 случая торговли людьми. По экспертным оценкам, ежегодно не менее 300 женщин вывозятся из Таджикистана с целью сексуальной эксплуатации. Данный факт вынудил наше правительство ввести в Уголовный кодекс РТ новую статью - 130¹ «Похищение человека» (Закон РТ от 01. 08. 2003, № 33), а затем принять Закон «О борьбе с торговлей людьми» (Закон РТ от 15.06.2004, №47).

До недавнего времени отсутствовало единое понятие «торговли людьми», как в уголовном законодательстве Республики Таджикистан, так и в международном праве. Так, например, Конвенция «Об упразднении рабства, работорговли и институтов и обычаев, сходных с рабством» (Женева, 7 сентября 1956 года), а так же Конвенция «О борьбе с торговлей людьми и с эксплуатацией проституции третьими лицами» (2 декабря 1949 года) практически не обладали юридической силой. Связывалось это с их содержательной частью. Они отражали более чем сомнительные формулировки самого явления: то есть, даже указанные конвенции, имея статус юридически обязывающих правовых источников, вряд ли могли противостоять торговле людьми. Лишь принятием в декабре 2000 года на 55-ой сессии Генеральной Ассамблеи ООН Конвенции против транснациональной преступности и дополняющего её Протокола «О предупреждении, пресечении и наказании за торговлю людьми, особенно женщинами и детьми»¹³⁶, было определено понятие «торговля людьми». Этот документ указал на некоторые условия привлечения к ответственности, установил рекомендации к назначению наказания, таким образом, обусловил обязанности государств по противодействию торговле людьми.

В соответствии со ст. 3 Протокола торговля людьми означает осуществляемые в целях эксплуатации вербовку, перевозку,

¹³⁶ Данный Протокол Республикой Таджикистан был ратифицирован 8 августа 2002 г.

передачу, укрывательство или получение людей путем угрозы силой или ее применения или других форм принуждения, похищения, мошенничества, обмана, злоупотребления властью или уязвимостью положения либо путем подкупа, в виде платежей или выгод, для получения согласия лица, контролирующего другое лицо.

В уголовном законодательстве Республики Таджикистан торговля людьми определяется как осуществляемые в целях эксплуатации (эксплуатация проституции других лиц или другие формы сексуальной эксплуатации, принудительный труд или услуги, рабство или обычаи, сходные с рабством, подневольное состояние или извлечение органа и (или) ткани) вербовка, перевозка, передача, укрывательство или получение людей путем угрозы силой или её применения или других форм принуждения, похищения, мошенничества, обмана, злоупотребления властью или уязвимостью положения либо путем подкупа в виде платежей или выгод для получения согласия лица, контролирующего другое лицо (ч.1 ст. 130¹ УК РТ).

Как видим, трактовка термина «торговля людьми» в УК РТ по содержанию почти полностью совпадает с международным определением, однако не охватывает всего многообразия сделок, которые могут быть совершены в отношении человека. Законодатель не учел, что в отношении человека помимо названных действий могут быть совершены и иные сделки, а именно: дарение, обмен, использование жертвы в качестве залогов, обеспечивающего возвращение долга. Данный факт следует признать пробелом в законе, и для его преодоления в диспозицию ч.1 ст.130¹ УК РТ необходимо, наряду с перечисленными в ней действиями включить и совершение **иных сделок** в отношении человека в качестве уголовно наказуемого деяния¹³⁷.

Так, Репицкая А. под торговлей людьми понимает куплю-продажу человека, либо совершение иных незаконных сделок в отношении него, а так же завладение, использование и распоряжение им для получения любой выгоды от этих действий, либо с целью его последующей эксплуатации в любой форме, в случае,

¹³⁷ Устинова Т.Д., Измайлова И.Д. Статья 127¹ УК РФ: Проблемы применения и законотворчества // Современное право. 2005. № 10.

если лицо не имело иного выбора, а равно путем обмана¹³⁸. Положительным моментом данной дефиниции является указание на иные незаконные сделки (помимо купли-продажи), что, безусловно, расширяет сферу действия данной статьи. Однако, включение в статью такой формулировки, как «завладение и использование человека для получения любой выгоды от этих действий» производит недозволительное смешение составов похищение человека ст.130 УК РТ (или незаконное лишение свободы ст.131 УК РТ) и торговля людьми. Так же указание на отсутствие у потерпевшего «иного выбора» лишь вводит оценочный критерий и сужает сферу действия данной статьи.

В.А.Иващенко предлагает соотносить торговлю людьми с куплей-продажей или совершением иных противоправных действий относительно человека, связанных с его овладением или передачей с целью эксплуатации или иного запрещенного использования¹³⁹. Здесь обращает на себя внимание попытка автора расширить сферу действия статьи путем определения эксплуатации как использование в каких-либо целях.

Таким образом, видно, что понятие торговля людьми не имеет однозначного толкования, что может привести к серьезным ошибкам при квалификации подобных действий.

После внесенных изменений в статью 130¹ УК РТ¹⁴⁰, законодатель допустил некую повторность статей, использовав термин вербовку в целях эксплуатации, итогом которой стало наличие очевидно явное повторение статьи 132 УК РТ, т.е. «Вербовку людей в целях эксплуатации». По нашему мнению, после таких явных повторов по сути одних и тех же действий, следует исключить статью 132 УК РТ, т.е. «Вербовку людей в целях эксплуатации», так как такая схожесть статей ставит в затрудни-

¹³⁸ Ретицкая А. Классификация криминальной эксплуатации людей и проблемы уголовной ответственности за нее. Торговля людьми. Социокриминологический анализ // Под общ.ред.Тюрюкановой Е.В. и Ерохиной Л.Д. М. 2002. С.87

¹³⁹ Иващенко В.А. Криминологические и криминально-правовые аспекты борьбы с торговлей женщинами и детьми. Автореф. дис. канд.юр.наук. Киев. 2000. 23 с.

¹⁴⁰ Закон Республики Таджикистан «О внесении изменений в Уголовный кодекс Республики Таджикистан» от 5.01.2008 г. №339.

тельное положение работников правоохранительных органов в процессе квалификации преступлений.

Другим недостатком статьи 130¹ является то, что в ней сейчас не предусмотрено такое важное действие, как купля-продажа, так как нельзя говорить о торговле людьми, когда в диспозиции статьи отсутствует один из атрибутов торговли – купля-продажа.

Одним из видов совершения торговли людьми также является похищение. Здесь мы видим, что по объективной стороне торговля людьми фактически схожа с похищением человека (ст.130 УК РТ). В таких случаях, по нашему мнению, возникает вопрос о правильности квалификации. Если перед тем, как совершить сделку купли-продажи злоумышленники похитили потерпевшего, обосновано ли квалифицировать данное деяние по двум статьям, т.е. по ст. 130 и ст. 130¹? По нашему мнению, здесь нужно исходить из точки зрения, того, что похищение, предусмотренное в ст.130 УК РТ, отличается от похищения, предусмотренного в ст.130¹ УК РТ, прежде всего, умыслом. Следовательно, когда совершается похищение с умыслом, предусмотренным в ст.130¹ УК РТ, то деяние дополнительной квалификации по ст. 130 УК РТ не требует.

Также субъективная сторона торговли людьми характеризуется наличием специальной цели. Этой целью выступает дальнейшая эксплуатация потерпевших. В диспозиции ст.130¹ УК РТ перечислен перечень видов эксплуатации, это - проституция или другие формы сексуальной эксплуатации, принудительный труд или услуги, рабство или обычаи, сходные с рабством, подневольное состояние или извлечение органа и (или) ткани.

Другой проблемой торговли людьми, по нашему мнению, является ее отождествление с контрабандой людей или с незаконной миграцией. С юридической точки зрения - это разные явления, хотя некоторая синонимичность этих терминов существует:

- торговля людьми, как и «контрабанда мигрантов» чаще всего связана с перемещением через границу, но «контрабанда мигрантов» всегда связана с пересечением границы, а торговля людьми бывает и внутренней, в пределах одного государства;

- намерение лица, которого перевозят через границу, въехать в страну нелегально (в торговле людьми возможно и оставление в стране на незаконном основании);

- моментом окончания преступления - «контрабанда мигрантов» оканчивается в тот момент, когда мигрант прибыл в пункт назначения, а торговля людьми - в момент завладения человеком с умыслом его дальнейшего использования или продажи.

Также наблюдаются существенные различия в последствиях: в контрабанде мигранты признаются преступниками и, как правило, депортируются из страны, а в торговле людьми – жертвами, для которых предусмотрены различные меры по восстановлению психического и физического здоровья и другие социальные гарантии.

НЕКОТОРЫЕ ПРОБЛЕМЫ ПРИВЛЕЧЕНИЯ ДЕПУТАТОВ К УГОЛОВНОЙ ОТВЕТСТВЕННОСТИ



Буриева Р.А.*

Равенство граждан перед законом и судом является важнейшим элементом демократического правового государства. Оно является извечным нравственным идеалом, общечеловеческой идеей-мечтой, которая владела общественным и индивидуальным сознанием на протяжении всей истории человечества. Поэтому вполне закономерно, что оно поднято на уровень конституционного принципа.

Соблюдение принципа равенства граждан перед законом является общепризнанной международной нормой¹⁴¹. Для уголовного процесса этот принцип имеет особый, наполненный глубоким нравственным содержанием смысл, поскольку является гарантией реализации других его принципов.

Рассматривая содержание общеправового принципа применительно к уголовно-процессуальной сфере, следует отметить, что из принципа равенства перед законом и судом везде и во все времена для узкой категории лиц, занимающих неординарное положение в обществе, в целях установления в отношении них дополнительных гарантий от произвола и преследований закон делал исключение¹⁴².

Как правило, к этой категории лиц относились должностные лица высших эшелонов власти, депутаты и представители иностранных государств, обладающих правом дипломатической неприкосновенности. Именно по этому пути и развивается та-

* *Буриева Р.А.* - преподаватель кафедры Уголовного процесса, факультета №2 Академии МВД Республики Таджикистан, старший лейтенант милиции.

¹⁴¹ См.: Статья 10 Всеобщей декларации Прав человека. 1948.; Статья 14 Международного Пакта о гражданских и политических правах. 1966.

¹⁴² *Москалькова Т.Н.* Равенство граждан перед законом и судом в системе принципов уголовного процесса // Актуальные проблемы теории и практики уголовного судопроизводства и криминалистики. Сб. статей. В 3 частях. Ч. I. М. Академия управления МВД России. 2004. С.6-7.

джикское право. Нормы, регламентирующие особый порядок привлечения этих лиц к уголовной ответственности, закреплены в специальных, как правило, статусных законах¹⁴³.

Принятый Маджлиси Оли Республики Таджикистан Закон о статусе народных депутатов¹⁴⁴ явился ещё одним важным шагом в дальнейшем развитии демократического государства. Принятие этого закона еще одно проявление заботы государства о депутатах, о повышении роли маджлисов.

Такой закон вобрал в себя все лучшее, что выработано практической работой Маджлисов и их депутатов за годы плодотворной работы. Наше государство и до принятия названного закона обеспечивало необходимые условия для беспрепятственного и эффективного осуществления депутатами их полномочий. В данном законе организационные, политические, правовые и материальные гарантии депутатской деятельности, закрепленные в ранее действовавшем законодательстве, расширены. Закон же уточнил и конкретизировал положения о депутатской неприкосновенности. В частности, статья 22 закона устанавливает, что депутат областного, городского и районного Маджлиса народных депутатов не может быть привлечен к уголовной ответственности, арестован, или подвергнут мерам административного взыскания, налагаемым судом, без согласия этого Маджлиса, депутатом которого он является.

Возбуждение уголовного дела при наличии указанных в законе поводов и оснований по так называемому факту совершения преступления (ст.103 УПК РТ) может еще не затрагивать интересов конкретного лица. Поэтому на данной стадии уголов-

¹⁴³ См.напр.: Конституционный Закон Республики Таджикистан «О судах в Республики Таджикистан» от 06.08.2001 г., № 30; Конституционный Закон Республики Таджикистан «Об органах прокуратуры Республики Таджикистан» от 25.07.2005 г., № 107; Закон Республики Таджикистан «О статусе народных депутатов Маджлиса народных депутатов Горно-Бадахшанской Автономной области, областного, городского и районного Маджлисов народных депутатов» от 13.12.1996 г., № 324 и др.

¹⁴⁴ Закон Республики Таджикистан «О статусе народных депутатов Маджлиса народных депутатов Горно-Бадахшанской Автономной области, областного, городского и районного Маджлисов народных депутатов» от 13.12.1996 г., № 324 // Ахбори Маджлиси Оли Республики Таджикистан. 1996. №23. Ст.348.

ного процесса обычно не возникает необходимости в постановке перед Маджлисом вопроса о даче их согласия на привлечение депутата к уголовной ответственности и на его арест, в данном случае предварительное расследование ведется в обычном порядке. Но когда в ходе предварительного расследования выясняется, что имеется достаточно доказательств для предъявления депутату обвинения за совершенное преступление, следователь не может принимать решение в соответствии со ст.ст.143-144 УПК, поскольку ст.22 Закона РТ о статусе народных депутатов запрещает предъявлять обвинение депутату без согласия местного Маджлиса.

Практика показывает, что на этом этапе расследование уголовного дела существенно замедляется из-за ненадлежащего оформления обращения в Маджлис за разрешением на привлечение депутата к уголовной ответственности.

Одной из форм обращения к Маджлису с просьбой дать согласие на привлечение депутата к уголовной ответственности являются *письма*. В них, как правило, не обосновывается необходимость получения согласия Маджлиса и отсутствует ссылка на закон, регулирующий данный вопрос. Поэтому получение на них ответов задерживается, сроки расследования нарушаются, что влечет подчас неблагоприятные последствия, невосполнимую утрату доказательств¹⁴⁵.

Такие обращения нередко именуется *представлениями*, хотя, в соответствии со ст.137 УПК РТ, в форму представления облакается лишь такое решение следователя, которое адресуется предприятиям, учреждениям и общественным организациям в связи с необходимостью принятия ими мер по устранению причин и условий, способствующих совершению преступлений.

Изучение дел показало, что именно постановление является той формой, которая обеспечивает основательное изложение обстоятельств совершения деяния, правильность его оценки, позволяет обосновать необходимость получения согласия Маджлиса и, кроме того, подчеркивает официальность обращения.

Нам представляется, что форма обращения в Маджлис далеко не частный вопрос, как может показаться на первый взгляд.

Практика свидетельствует, что местные Маджлисы принимают требуемое решение обычно 1-1,5 месяцев. Это весьма

¹⁴⁵ Уголовный процесс // Под. ред. Гуценко К.Ф. Москва. Зерцало. 2005.

существенный бюджет времени из срока, установленного законом на производство предварительного расследования. Он оказывается непроизводительно растроченным. После получения согласия Маджлиса на привлечение депутата к уголовной ответственности следователь практически не может закончить расследование в срок, установленный уголовно-процессуальным законом (ст.ст.117,127 УПК РТ). При необходимости обсуждения вопроса сессией Маджлиса, почти невозможно избежать затяжки с принятием решения, поскольку сессии Маджлисов созываются не часто. Поэтому представляется необходимым включить в число оснований для приостановления предварительного расследования, установленных ст.195 УПК РТ, случаи обращения прокурора к Маджлису с запросом о даче согласия на привлечение депутата к уголовной ответственности. Срок приостановления должен быть ограничен получением соответствующего решения.

Из смысла ст.22 Закона о статусе депутатов вытекает, что производство по делу, возбужденному по законному поводу и основанию, не может продолжаться, если Маджлис не даст согласия на привлечение депутата к уголовной ответственности. Однако уголовно-процессуальный закон не упоминает это обстоятельство в числе оснований, влекущих прекращение уголовного дела.

На практике данный вопрос решается весьма разнообразно. В одних случаях прекращение дела обосновывается ссылкой на п.2 ст.5.2 УПК, в других на ст.5.2, в третьих на ст. 5.1 УПК. Между тем, отказ Маджлиса дать согласие на привлечение депутата к уголовной ответственности нельзя отнести к основаниям, предусмотренным в перечисленных статьях.

Для иллюстрации приведем несколько примеров¹⁴⁶.

По факту корыстных злоупотреблений служебным положением депутата районного Маджлиса «Х» было возбуждено уголовное дело. По запросу прокурора дать согласие на привлечение «Х» к уголовной ответственности Маджлис согласия не дал. На этом основании следователь прекратил уголовное дело, сославшись на ст.5.2 УПК РТ, хотя оснований для освобождения

¹⁴⁶ Далее приведены данные, полученные из Информационного управления МВД Республики Таджикистан.

от уголовной ответственности в связи с раскаянием о содеянном не было.

Уголовное дело, возбужденное по признакам преступления, предусмотренного ч.2 ст.154 УК РТ, было прекращено опять-таки потому, что районный Маджлис, депутатом которого состоял «Г» не дал согласия на привлечение его к уголовной ответственности. Однако, следователь в постановлении о прекращении уголовного дела сослался на п.2 ст.5 УПК РТ, указав, что «решением районного Маджлиса в привлечении «Г» к уголовной ответственности отказано, следовательно, он не является субъектом преступления и значит состав преступления отсутствует».

В другом уголовном деле, возбужденном по факту преступления, предусмотренного ст.322 УК РТ, следователь, получив отказ городского Маджлиса на привлечение к уголовной ответственности депутата этого Маджлиса, вынес постановление о прекращении дела, сославшись на ст.5.1 УПК РТ.

Известно, что отказ Маджлиса дать согласие на привлечение депутата к уголовной ответственности сам по себе не свидетельствует ни об изменении обстановки, ни о том, что деяние потеряло общественно опасный характер, ни о том, что лицо перестало быть общественно опасным.

Во всех приведенных примерах основанием прекращения дел явилось отсутствие согласия Маджлиса на привлечение депутата к уголовной ответственности. Только этим и можно было мотивировать прекращение уголовных дел, но уголовно-процессуальный закон такого основания не содержит.

По нашему мнению, в перечень оснований прекращения дел, указанный в ст.5. УПК РТ, следовало бы включить отсутствие согласия местного Маджлиса на привлечение депутата к уголовной ответственности.

ТЕОРИЯ НАЦИОНАЛЬНЫХ ИНТЕРЕСОВ



Юсуфов А.Х.*
Ризоев Ш.**

В условиях формирования и укрепления таджикской национальной государственности начался новый виток развития. С обретением свободы и независимости перед Таджикистаном встала задача переосмысления своего исторического прошлого, настоящего и перспективы будущего развития с целью общественного прогресса, демократизации всех сторон жизни, с тем, чтобы занять свое место в ряду цивилизованных стран. Политическое развитие страны ставит много вопросов, проблем и дилемм, которые необходимо решать. К числу таких проблем относятся вопросы национальных интересов и их реализация во внешнеполитических процессах, в которых Таджикистан принимает активное участие. Национальные интересы являются определяющим фактором, как во внутренней, так и во внешнеполитической деятельности любого государства. Именно с определением национальных интересов предполагается действие и направление политики любого государства.

Исследование понятия национальных интересов затрагиваются многими научными дисциплинами. Разнообразие форм трактовок и рассуждений способствует появлению научно-обоснованных взглядов на эту категорию. Сегодня о национальных интересах говорят и пишут философы, политики, социологи, журналисты, словом, ученые различных специальностей¹⁴⁷.

Для обоснованного и всестороннего определения национальных интересов необходимо провести теоретический анализ с точки зрения гуманитарных наук. Исследование термина

* Юсуфов А.Х. – преподаватель кафедры Теории и истории права и государства Академии МВД Республики Таджикистан, старший лейтенант милиции

** Ризоев Ш. – соискатель Центра стратегических исследований при Президенте Республики Таджикистан.

¹⁴⁷ Гийев К.Х. Национальные интересы (социально-философский анализ). Дисс. канд. филос. наук. Душанбе. 1999. С.3.

«национальный интерес» вошло в научный оборот сравнительно недавно, а точнее, в 1935 году, когда данный термин был включен в Оксфордскую энциклопедию социальных наук¹⁴⁸. До сегодняшнего дня в общественно-политическом лексиконе цивилизованных государств, понятия «национальные интересы» продолжают оставаться дискуссионными. Разногласия и недопонимания в трактовке данного понятия часто возникают в результате неточного перевода словосочетания «national interest», приемлемый русскоязычный вариант, которого является термин «государственный интерес»¹⁴⁹. В англо-американской и европейской политической науке в понятия «национальный интерес» никогда не вкладывалось этнического содержания. На наш взгляд, закономерностью проявления каждого сложившегося понятия «национальные интересы» заключается в том, что они формируются при определенных политических, экономических, культурных и духовно-нравственных условиях и являются носителями ценностей и пристрастий этого политического социума и отвечают их жизненно важным интересам.

Так, К.Х.Гиев считает, что теоретические исследования проблемы национальных интересов в рамках социальной философии позволяют сформировать и решать принципиально важные проблемы строения и функционирования общества, общественного устройства и проводить содержательный анализ различных форм социальных интересов и их носителей.¹⁵⁰

В контексте такого подхода современный этап развития человечества невозможно понять, если не разобраться в смысле термина «нация», при этом, в первую очередь, необходимо определиться с сущностью и существованием нации как реального субъекта общественных отношений.

В социально-философских работах субъектность нации не вызывает возражения и принимается как нечто само собой разумеющееся по дисциплине социальной философии. О.Н.Козлова

¹⁴⁸ Улитин Р.Р. Соотношение понятий «национальный интерес» и «национальная безопасность» в трудах западных и отечественных исследователей. Н.Новгород. С.129.

¹⁴⁹ Морозов Е.М., Стефанович Д.В., Ушмаров И.А. Национальные интересы России и их отражение. Научная сессия МИФИ-2007. Том 14. С.34.

¹⁵⁰ Гиев К. Х. Указ.раб. С.4.

определяет этничность, как механизм «воспроизводства на уровне общественной жизни того порядка гармонии, которые за миллионы лет оформились в отношениях живой и неживой природы». Далее отмечается существование этнических групп и выделяется три стадийных типа, где последняя определяется как нация, для которой характерно «...завоевательное отношение к природе»¹⁵¹. По мнению К.Х.Гиеева, возникновение нации становится возможным и неизбежным благодаря ряду факторов, которые являются условиями образования нации, а также ее признаками. На его взгляд, этими факторами являются: «общность экономических связей, территории, языка, культуры, наличие национального государства, особенности менталитета и психологии»¹⁵².

Само понятие «нация» впервые возникает в Древнем Риме и встречается в трудах историков Рима¹⁵³. Через это понятие римляне определяют племена, народы, не имеющие государственности, эти понятия содержат унижающий оттенок¹⁵⁴. Себя римляне называют государственным народом, а всех остальных - нациями, т.е. племенами. Понятие «племя» или же «нация» возникает в период, когда Рим формируется как многонациональная империя. Понятие «нация», в основном, используется для определения народов, которые были присоединены к Риму. В средние века содержание понятия изменяется. Европейцы вместе с латинским языком приняли данное слово, но использовали его уже для обозначения своей социальной общности, пришедшей на смену племенным объединениям.

Содержание понятия «нация» несет в себе лишь организационный принцип. Нациями называют те или иные группы, создаваемые для достижения конкретных целей. Широкое распространение термин «нация» получает в позднее средневековье, постепенно начиная обозначать целостные социальные группы, которые требуется отличить от других существующих групп. В основе приобретения современного смысла и превращения в понятие лежат процессы преодоления феодальной раздроблен-

¹⁵¹ Козлова О.Н. Этничность человечества: пространства бытия и быта народов // Социально-гуманитарные знания. М. №7. 1999. С.64.

¹⁵² Гиеев К. Х. Указ. раб. С.35.

¹⁵³ Козинг А. Нация в истории и современности. М. 1978. С.36.

¹⁵⁴ Там же.

ности, т.е., переход к новым общественным отношениям и возникновение единого национального рынка, централизованного государства и гражданства. Как отмечает К.Маркс: «...именно буржуазия сплотила независимые ранее области в одну нацию с одним правительством, с одним законодательством, с одним национальным классовым интересом, с одной таможенной границей»¹⁵⁵.

Российский специалист А.С.Блинов под понятием «нация» понимает наивысший на современном историческом этапе тип надэтнической, социокультурной и политической интеграции населения¹⁵⁶. Далее он отмечает, что «нация - это большая группа людей, которые рассматривают себя как общность или группу...»¹⁵⁷, и, на его взгляд, они имеют такие особенности, как «язык, культура, религия, политические и другие институты, история, с которой они отождествляют себя, и вера в общую судьбу. Обычно нации населяют компактную территорию»¹⁵⁸.

Современный словарь иностранных слов дает два определения нации: 1) как исторически сложившейся устойчивой общности людей, возникшей на базе общности языка, территории, экономической жизни и психического склада, проявляющегося в общности культуры; и, 2) как синоним словам «страна» и «государство»¹⁵⁹.

Традиционно выделяют следующие подходы к пониманию нации:

1. В рамках англо-французского подхода различают этнос и нацию, понимая под последней некую субэтническую социокультурную общность, согражданство¹⁶⁰.

¹⁵⁵ Маркс К., Энгельс Ф. Собрание сочинений. Т.4. С.428.

¹⁵⁶ Блинов А.С. Национальное государство в условиях глобализации: контуры построения политико-правовой модели формирующегося глобального порядка. М. МАКС Пресс. 2003. С.10

¹⁵⁷ Блинов А.С. Указ.раб. С. 13

¹⁵⁸ Там же.

¹⁵⁹ Современный словарь иностранных слов. 2-е изд. М. Русский язык. 1999. С.320.

¹⁶⁰ Национальное государство: теория, история, политическая практика // Круглый стол. Полис.1992. № 5-6. С. 9–25.

2. В русле немецкой традиции (а также в странах Центральной и Восточной Европы) нация рассматривается как определенный тип этноса¹⁶¹.

3. Отождествление нации и этноса¹⁶².

В контексте марксовской концепции формирования нации, где на первый план выходят экономические взаимоотношения и интересы, К.Х.Гиёев считает, что «закономерность формирования нации на основе складывания общности экономических связей подтверждена всей историей образования европейских и других наций»¹⁶³. Далее он уточняет, что «именно благодаря решающей роли экономических интересов возникают нации, каждая из которых может состоять из различных племен и национальностей»¹⁶⁴.

В рамках социально-философского анализа национальных интересов возникает проблема определения субъекта национальных интересов. В обобщенном смысле национальный интерес – это выражение ключевых потребностей нации в существовании и развитии, реализация которых позволяет ей занять достойное место в мировом сообществе и с этим согласны многие исследователи. Проблема заключается в том что, как мы выше указали, понятие «нация» интерпретируется с различных сторон как «государство» и как «этнос». Расхождения начинаются в применении, в функциональных обязанностях и внутреннем содержании понятия национальных интересов. Научно-теоретический спор возникает по вопросу, с каким из этих понятий соотносится национальный интерес и, как результат, определяется предмет исследования.

Так, профессор О.А.Габриелян под национальными интересами понимает «консолидированные и проведенные к оптимальным и адекватным исторической реальности соотношениям интересов различных социальных групп страны, которые в це-

¹⁶¹ *Торукало В.П.* Нация: история и современность. М. 1996. С.52.

¹⁶² *Махнач В.Л.* Нация и национализм // Электронный ресурс. Адрес доступа: www.archipelag.ru/text/182.htm.

¹⁶³ *Гиёев К.Х.* Национальные интересы (социально-философский анализ). Дисс. канд. филос. наук. Душанбе. 1999. С.35

¹⁶⁴ Там же

лом составляют ее народ»¹⁶⁵. Далее он уточняет: «мы встречаемся с подменой понятий, обсуждая вместо национальных интересов народа национальные интересы государства»¹⁶⁶, и конкретизирует, что «национальные интересы страны – это национальные интересы народа, и только в той степени, в какой государство удовлетворяет эти интересы, они совпадают с интересами государства»¹⁶⁷. Известный американский футуролог Френсис Фукуяма предполагает такой вариант событий: «Порой «национальный интерес» затмевается тем, что может быть названо «националистическим интересом», а именно - интересом доминирующей в государстве национальной или этнической группы»¹⁶⁸. Другой специалист - М.В. Ильин проблеме понятия национальных интересов отмечает: «Говорить о национальном интересе позволяет формирование и функционирование такой сугубо современной политической системы, как нация, которая представляет двуединство гражданского общества и государства»¹⁶⁹. Исследователь Л. Цымбурский, отмечает, что «Обсуждая концепт «национального интереса», прежде всего, надо отрешиться от ассоциаций с национальностью-этничностью... Этот концепт предполагает наличие «нации» равно в том обиходном, «вульгарном» смысле, который представлен, скажем, в названиях «Лиги Наций» или «Организации Объединенных Наций», где «нацией» именуется некое предполагаемое единство населения территориального государства с объемлющими соответствующую территорию интегративными властными структурами»¹⁷⁰.

Так, А.Г.Задохин отмечает, что: «термин «национальный интерес» может интерпретироваться, прежде всего, как интерес

¹⁶⁵ Габриелян О.А. Национальные интересы Украины: политика национального прагматизма // Сбор. стат. Международной конференции «Национальные интересы Украины: компромисс правительства, бизнеса и гражданского общества». Симферополь. 2007. С.19.

¹⁶⁶ Там же

¹⁶⁷ Там же

¹⁶⁸ Фукуяма Ф. Неясность «национального» интереса. Независимая газета от 16 октября 1992 года

¹⁶⁹ Национальный интерес (заочный круглый стол) Житомир. Полис 1995. №1. С.114.

¹⁷⁰ Там же. С.115.

того или иного этноса (на практике - его элитарных группировок)»¹⁷¹.

А.Л.Андреев исходит из того, что «Интересы присутствуют лишь там, где есть субъекты, действующие по принципу целесообразности. Соответственно, проблема национальных интересов должна рассматриваться только в связи с тем, как именно данная нация или национальная группа проявляет себя в различных социальных и политических процессах»¹⁷².

С точки зрения О.А.Габриелян базовыми национальными интересами являются: «интересы не государства, а народа. Он первичен и он суверен. Если политическая элита перестает это понимать, то меняют её, а не народ»¹⁷³. Далее он отмечает: «национальные интересы совпадают с базовыми потребностями людей, это: 1) безопасность и 2) главные потребности жизнедеятельности»¹⁷⁴. Под вторым пунктом понимается благосостояние людей.

Иного подхода к определению национальных интересов придерживается российский специалист К.Плешаков, который под национальными интересами понимает государственные интересы и считает их тождественными понятиями¹⁷⁵.

Так, Г.М.Гак трактует национальные интересы как фактор, обеспечивающий «территориальную независимость и неприкосновенность нации, ее свободу от притязаний и угнетения со стороны других наций, свободу развивать свою экономику, язык, культуру»¹⁷⁶.

Другой специалист М.С.Джунусов предлагает следующие принципы методологии научного анализа национальных интересов:

¹⁷¹ Там же. С.118.

¹⁷² Там же. С.119.

¹⁷³ *Габриелян О.А.* Национальные интересы Украины: политика национального прагматизма //Сбор. статей Международной конференции «Национальные интересы Украины: компромисс правительства, бизнеса и гражданского общества». Симферополь. 2007. С.21.

¹⁷⁴ Там же

¹⁷⁵ *Зокиров Г.Н. Абдулхаков М.М.* Манфиатҳои милли-омили мехвариҳои рӯшди давлатдорӣ. Душанбе. 2008. С.33.

¹⁷⁶ *Гиёев К.Х.* Национальные интересы (социально-философский анализ). Дисс. канд.филос.наук. Душанбе. 1999. С.47.

- 1) рассматривать их, как элемент общественных интересов,
- 2) рассматривать их, как единство многообразного,
- 3) изучать их изменчивость и динамичность,
- 4) анализировать адекватное и извращенное отражение этих интересов в сознании¹⁷⁷.

Гиёв К.Х. связывает генезис понятия национальных интересов с такими факторами, как «...с появлением в Европе национальных государств»¹⁷⁸. Также он считает что «национальные интересы проявляются уже на стадии формирования гражданского общества и правового государства»¹⁷⁹.

Анализ научных трудов показывает, что до сегодняшнего момента нет единого мнения по поводу содержания и трактовки понятия национальных интересов. Основной причиной, на наш взгляд, являются появление и укрепление таких научно-обоснованных взглядов или, по другому, многовекторных подходов, которые вырабатываются с позиции авторов, придерживающихся разных методологий исследования и отвечающих положению их политических систем и государственному устройству. Можно ожидать появления других подходов раскрытия и интерпретации понятия «национальных интересов», и это вполне логично, поскольку наука не стоит на месте, а расширяется и обогащается другими новыми теориями и концепциями. Но, в целом, они отражают единственную цель, которую можно сформулировать, как защиту национальных интересов нации или политического социума в оценке критерий проводимой государственной политики.

¹⁷⁷ Зокиров Г. Н., Абдулхаков М.М. Указ. раб. С.32.

¹⁷⁸ Там же. С 35.

¹⁷⁹ Там же. С.34.

К ВОПРОСУ ОПРЕДЕЛЕНИЯ ПОНЯТИЯ «ОСНОВАНИЯ УГОЛОВНОЙ ОТВЕТСТВЕННОСТИ»



Юлдошев Р.Р.*

Главной целью законодательства является приведение юридических норм в соответствие с реалиями. Традиционными направлениями совершенствования механизма уголовно-правового регулирования являются, во-первых, нормотворчество, т.е., создание новых нормативно-правовых актов и совершенствование практики применения этих норм в целях укрепления законности в деятельности правоохранительных органов. В любом обществе не исключается вероятность несоответствия уголовно-правовой оценки объективным свойствам деяния в результате либо неразработанности законодательной техники, либо недостаточного теоретического исследования объективных свойств общественно опасного поведения. И одним из таких дискуссионных и проблематичных норм в теории и практике уголовного права является *уголовная ответственность*, которая требует более полного и тщательного исследования со стороны практических работников и ученых.

Уголовная ответственность – это главное теоретическое и практическое понятие уголовного права и основная форма применения уголовного закона. Уголовная ответственность, будучи категорией сугубо правовой, имеет глубокие социальные корни. Ее «прообраз» содержательно улавливается далеко за пределами сферы действия уголовного права. Например, уголовно-правовые запреты на убийство, хищения, насилие и другие преступные действия коренятся, прежде всего, в народных обычаях, традициях, привычках, общественном мнении, нравственных табу, религиозных воззрениях, различных правовоположениях и т.д. И чем на более ранней стадии «гасится» злой преступный замысел человека, тем в меньшей степени возникает необходимость в уголовно-правовом воздействии на него. Социальная

* Юлдошев Р.Р. - преподаватель кафедры Уголовного права, криминологии и психологии Академии МВД Республики Таджикистан, старший лейтенант милиции.

эффективность уголовного закона заключена отнюдь не в его карательной «щедлости», а, прежде всего, в том, что он, своевременно улавливая общественный криминальный импульс, оперативно подключается к системе социальных регуляторов и сообща с ними решает важные вопросы борьбы с преступными проявлениями.

Преступление, если оно совершено преднамеренно, свидетельствует о том, что все иные регуляторы оказались бессильными перед порывом опасных желаний человека, а это, в свою очередь, означает, что официальная власть вынуждена применить к нему уголовно-правовую кару. Социальная обусловленность уголовной ответственности заключается, таким образом, во взаимодействии трех основных слагаемых человеческой жизнедеятельности: личностной поведенческой мотивации, общественного (коллективного) порицания и государственного осуждения. Перечисленные факторы неоднозначны по силе и глубине воздействия на человека, однако, все они учитываются при выборе им того или иного варианта поведения. И если этот выбор был лишен фатальности, субъект вступает в сферу действия уголовной ответственности в случае совершения им преступления. Отсюда следует, что уголовная ответственность может иметь место только там, где действует человек, наделенный свободой выбора решений и поступков, и чем больше эта свобода, тем выше ответственность лица за содеянное им зло. И наоборот, уголовная ответственность исключается как при полном «растворении» личности в общественном организме, так и при абсолютном ее обособлении, ибо и в первом, и во втором случае уголовно-правовое воздействие не находит нужного адресата.

Действительно, уголовная ответственность является одним из фундаментальных понятий в уголовном праве, однако, несмотря на это, Уголовный кодекс не содержит его определения. В теории по данному вопросу ведется оживленная дискуссия. Например, группа ученых сводит уголовную ответственность к «обязанности» виновного лица подвергнуться наказанию или иным мерам уголовно-правового воздействия¹⁸⁰. Другие считают такую обязанность недостаточной и понимают уголовную от-

¹⁸⁰ См. например: Российское уголовное право. Курс лекций. Т.1 // Под. ред. А.И.Коробеева. Владивосток. 1999. С.450

ветственность как реальное «претерпевание» лицом отрицательных последствий совершенного преступления¹⁸¹.

Согласно еще одной позиции, уголовная ответственность – это предусмотренные УК «негативные последствия, налагаемые судом» на виновное лицо¹⁸². Не менее распространена и точка зрения, в соответствии с которой под уголовной ответственностью понимается основанная на требованиях уголовного закона производимая судом от имени государства отрицательная оценка общественно опасного деяния и порицание лица, его совершившего¹⁸³.

Уголовная ответственность является одной из форм юридической ответственности и по своей природе приобретает сложное социально-правовое последствие совершения преступления, которое включает четыре элемента:

- основанную на нормах уголовного закона и вытекающую из факта совершения преступления обязанность лица дать отчет в содеянном перед государством в лице его уполномоченных органов;

- выраженную в судебном приговоре отрицательную оценку совершенного деяния и порицание лица, совершившего это деяние;

- назначенное виновному наказание или иную меру уголовно-правового характера;

- судимость как специфическое правовое последствие осуждения с отбыванием назначенного наказания.

Уголовная ответственность - это обязанность лица, признанного виновным в совершении преступления, претерпеть предусмотренные законом лишения и один из основных уголовно-правовых институтов. В ста трех статьях Общей части Уголовного кодекса о нем упоминается более 60 раз, а в статьях Особенной части – более 23 раз. В частности, о законах, предусматривающих уголовную ответственность (ст.1), лицах, подлежащих (не подлежащих) уголовной ответственности (ст.ст.5, 7,

¹⁸¹ См.: Санталов А.И. Теоретические вопросы уголовной ответственности. Л. 1982. С.18.

¹⁸² См.: Курс уголовного права. Общая часть. Т.1 //Под. ред. Н.Ф.Кузнецовой, И.М.Тяжковой. М. 1999. С.196.

¹⁸³ См.: Осипов П.П. Теоретические основы построения и применения уголовно-правовых санкций. Л. 1976. С.51.

14 и др. УК), основании уголовной ответственности (ст. 2 УК), субъектах, которые могут (не могут) нести уголовную ответственность (ст.ст. 8, 15 и др.УК), о привлечении к уголовной ответственности (ст.ст.16, 348 УК), освобождении от уголовной ответственности (ст.ст.72-75 и др.УК) и т.д.

Уголовная ответственность есть негативная реакция общества на противоправное поведение человека. Сущность уголовной ответственности выражается в обязанности лица, совершившего преступление, дать отчет перед государством в содеянном, подвергнуться осуждению, наказанию и иным неблагоприятным юридическим последствиям, предусмотренным уголовным законом, а также сущность и содержание ее образуют лишения, применяемые к виновному в случае совершения им преступления. Эти лишения являются следствием совершения преступления и служат средством воздействия на лицо, нарушившее уголовно-правовой запрет. Существенным моментом для проблемы уголовной ответственности является вопрос о моменте ее возникновения и окончания. От него зависит вопрос: привлекалось или не привлекалось лицо к уголовной ответственности.

Применение уголовной ответственности выражается в возложении на лицо, совершившее преступление, лишений, которые определяются законом и обвинительным приговором. Виновный несет уголовную ответственность с момента вынесения судом обвинительного приговора. Если обвинительный приговор вынесен без назначения наказания, то им ответственность начинается и оканчивается. При назначении наказания окончание ответственности определяется по тому моменту, когда осужденный претерпел последнее лишение – судимость. С погашением или снятием судимости уголовная ответственность для виновного оканчивается. Таким образом, началом применения уголовной ответственности является признание лица виновным в совершении преступления, его осуждение и порицание, конечным моментом – погашение или снятие судимости.

Вопросы, касающиеся основания уголовной ответственности, весьма значимы для уголовного права. Определить основание уголовной ответственности – значит установить, в связи с чем этот вид юридической ответственности существует и применяется. От правильного решения зависит обеспечение и реа-

лизация на практике принципов законности, справедливости, равенства граждан перед уголовным законом. И, наверное, поэтому законодатель счел целесообразным расположить норму, регламентирующую основание уголовной ответственности, сразу же после этих принципов. Тем самым как бы подчеркивается, что указанное основание, его справедливое, законное применение позволяют реализовать принципы уголовного права.

Статья 11 УК РТ устанавливает, что «Основанием уголовной ответственности является совершение деяния, содержащего все признаки состава преступления, предусмотренного настоящим Кодексом». Названной уголовно-правовой нормой законодатель решил проблему основания весьма категорично, прямо отметив, что лицо привлекается к уголовной ответственности, если его деяния содержат все признаки состава преступления, предусмотренные Уголовным кодексом РТ. Однако, ни в уголовном, ни в уголовно-процессуальном законодательстве не раскрывается понятие **состав преступления**. В этой связи возникает довольно сложная ситуация. С одной стороны, законодатель точно определил, что единственным основанием для привлечения лица к уголовной ответственности выступает деяние, содержащее все признаки состава преступления. И это подтверждается уголовно-процессуальным законодательством. С другой – законодатель оставляет открытым вопрос о том, что представляет собой деяние, содержащее все признаки состава преступления.

Таким образом, объективно складывается ситуация, при которой законодатель, понимая актуальность основания уголовной ответственности, формулирует соответствующую уголовно-правовую норму, носящую не дефинитивный, а абстрактный характер. Можно только предполагать, что фраза **деяние, содержащее все признаки состава преступления**, содержательно известна правоприменителям либо выводится из уголовно-правовой доктрины.

Действующее уголовное законодательство РТ использует словосочетание состав преступления, но ни в одной из уголовно-правовых норм не раскрывает его содержание и в целях более эффективной реализации задач Уголовного кодекса обоснованно формулирует единое основание уголовной ответственности. В то же время этот позитивный шаг носит декларативный харак-

тер, поскольку законодатель не наполняет названное им основание уголовно-правовым содержанием, что существенно затрудняет реализацию уголовно-правовых принципов: законности, равенства граждан перед законом, вины, справедливости, гуманизма. А без этого невозможно обеспечить охрану личности, общества, государства от преступных посягательств. Уместен вопрос, насколько проблема состава преступления как основания уголовной ответственности решается в уголовно-правовой доктрине?

В уголовно-правовой литературе проблему основания уголовной ответственности традиционно рассматривают в двух аспектах: философском и юридическом. В свою очередь, в философской литературе выделяют ответственность позитивную (или активную) и негативную (или ретроспективную). Если первая - это ответственность за будущее (за воспитание детей, выполнение долга и т.д.), то вторая - ответственность за прошлое (за определенное поведение, совершенный проступок и т.д.). Очевидно, уголовную ответственность следует считать негативной (ретроспективной).

Философский (социальный) аспект вопроса об основании уголовной ответственности заключается в выяснении вопроса о том, почему физическое лицо может нести уголовную ответственность за совершенное им деяние. Свобода воли, возможность выбора своего поведения, способность отвечать за них – вот что является основанием уголовной ответственности (правовой). И наоборот, отсутствие возможности выбора линии собственного поведения, несвобода воли исключает ответственность. Так, лицо, причинившее вред охраняемым законом интересам в результате физического принуждения, при котором оно не могло руководить своим деянием, к уголовной ответственности не привлекается. УК (ст.43 УК РФ) причинение вреда при таких обстоятельствах (т.е. при отсутствии свободы воли) преступлением не считает. Юридическим фактом, в связи с которыми возникают уголовно-правовые отношения, является виновно совершенное общественно опасное деяние, запрещенное УК под угрозой наказания. Время возникновения уголовно-правовых отношений, как и уголовной ответственности, объективно совпадает со временем совершения уголовно наказуемого

деяния¹⁸⁴. С этого же времени (со дня совершения преступления) исчисляются сроки давности привлечения к уголовной ответственности (ст. 75 УК).

Юридический аспект анализируемой проблемы предполагает выяснение вопроса о том, за что, за какое поведение лицо может привлекаться к уголовной ответственности, чтобы считать ее основанием. Указанная проблема в течение многих десятилетий являлась предметом дискуссий ученых, занимавшихся исследованием соответствующих аспектов уголовного права. В то же время она продолжает оставаться актуальной, в том числе и по изложенным выше обстоятельствам.

Прежде чем рассмотреть состав преступления в качестве основания уголовной ответственности, целесообразно определиться с этим понятием его элементами и признаками.

В уголовно-правовой теории принято делить состав преступления на элементы и признаки¹⁸⁵. В качестве элементов состава преступления выступают: объект преступления, объективная сторона преступления, субъект преступления, субъективная сторона преступления. Названные элементы характеризуются определенными признаками.

Но Уголовный кодекс РФ (ст.11) содержит термин «признаки», а не «элементы» состава преступления. Однако в теории принято считать, что состав преступления как совокупность, система признаков состоит из четырех элементов: объекта, объективной стороны, субъекта и субъективной стороны¹⁸⁶. *Элементами* состава преступления признаются необходимые части конструкции состава преступления, соответствующие различным сторонам общественно опасного деяния, предусмотренного УК. *Признаки* состава преступления – это обобщенные, юриди-

¹⁸⁴ В литературе момент возникновения уголовно-правовых отношений связывают и с другими обстоятельствами: возбуждением уголовного дела; привлечением в качестве обвиняемого; вынесением (или вступлением в законную силу) обвинительного приговора.

¹⁸⁵ *Наумов А.В.* Уголовное право. Общая часть. Курс лекций. М. 1996. С. 74-75.

¹⁸⁶ Данное обстоятельство позволяет некоторым авторам определять состав преступления как совокупность элементов (или элементов и признаков), характеризующих деяние как преступление.

чески значимые свойства (черты, особенности) преступлений определенного вида.

Признаки состава преступления делятся на объективные и субъективные, на обязательные и факультативные. Признаки, относящиеся к объекту и объективной стороне, называют объективными, а признаки, относящиеся к субъекту и субъективной стороне, - субъективными. Признаки состава преступления указываются не только в Особенной, но и в Общей части УК. Так, признаки субъекта преступления (возраст и вменяемость) определены в Общей части. Там же даны признаки приготовления к преступлению, покушения на преступление, соучастие в преступлении. Они относятся ко всем или большинству преступлений, и повторять их в Особенной части не имеет смысла. Поэтому сравнивая диспозицию уголовно-правовой нормы в статьях Особенной части и состав соответствующего преступления, следует признать, что состав преступления по своему содержанию, как правило, полнее, чем диспозиция статьи Особенной части УК.

Пожалуй, наиболее основательно проблему состава преступления в целом исследовали А.А. Пионтковский и А.Н. Трайнин.

В уголовно-правовой теории формулированию определения понятия состава преступления уделено достаточное внимание. К настоящему времени среди исследователей этого вопроса нет серьезных разногласий. А.Н. Трайнин считал, что состав преступления - это совокупность всех объективных и субъективных признаков (элементов), которые согласно закону определяют конкретное общественно опасное действие (бездействие) в качестве преступления. Автор оговаривал, что данное определение охватывает составы всех преступлений, взятых в отдельности или объединенных в группы должностных, воинских и других преступлений¹⁸⁷.

Практически ничем не отличается определение, сформулированное почти через полвека В.П. Ревиним: «Состав преступления – это совокупность объективных и субъективных признаков, которые характеризуют общественно опасное деяние

¹⁸⁷ *Трайнин А.Н.* Состав преступления по советскому уголовному праву. М. 1951. С.74

как запрещенное Уголовным кодексом РФ под угрозой наказания»¹⁸⁸.

В доктрине уголовного права под составом преступления понимается совокупность признаков, указанных в законе и характеризующих конкретный вид общественно опасного деяния. При конструировании состава преступления законодатель из массы признаков, которыми обладает конкретный вид преступления, вычленяет наиболее значимые, определяющие сущность и общественную опасность деяния, включает их в описание данного преступления. Состав преступления представляет собой систему таких признаков, которые необходимы и достаточны для признания, что лицо совершило соответствующее преступление¹⁸⁹.

Таким образом, признавая состав преступления в качестве основания уголовной ответственности, приходится признавать, что содержанием основания являются объект, объективная сторона, субъект, субъективная сторона преступления.

Однако такое содержание основания уголовной ответственности не соответствует закону. В ст. 11 УК РФ выделяются три обстоятельства, в совокупности образующие содержание одного основания: 1) деяние; 2) содержащее признаки состава; 3) предусмотренного УК РФ.

Нет единства суждений по проблеме состава преступления как основания уголовной ответственности и в уголовно-правовой теории. Определение основания уголовной ответственности имеет чрезвычайно важное теоретическое и практическое значение. Вопрос об основании уголовной ответственности является не только нравственным и юридическим, но и политическим¹⁹⁰. Действительно, в установлении основания уголовной ответственности должны получить отражения не только юридические, но и политические, социальные и нравственные идеи общества.

¹⁸⁸ Уголовное право России. Учебник./ Под. ред. В.П.Ревина. М. 1998. С.28.

¹⁸⁹ Кудрявцев В.Н. Общая теория квалификации преступлений. М. 1972. С.73.

¹⁹⁰ См.: Кудрявцев В.Н. Закон, поступок, ответственность. М. 1986. С. 299.

Вместе с тем, между понятиями преступления и состава преступления, определенного преступления и состава конкретного преступления существует неразрывная связь.

Общее понятие преступления, содержащееся в УК, указывает на признаки, обязательные для всех преступлений (деяний): виновность, общественная опасность, противоправность и наказуемость. Так, в ст. 17 УК РФ говорится: «Преступлением признается виновно совершенное общественно опасное деяние, запрещенное настоящим Кодексом под угрозой наказания», где раскрывается социально-политическая сущность любого преступления, которая содержит признаки, при помощи которых оно отличается от других деяний, не предусмотренных уголовным законом (правонарушений, проступков и т.п.).

Общее понятие состава преступления представляет собой научное обобщение признаков, единых для всех составов, предусмотренных законом. Речь здесь идет о признаках, которые должны иметь место в составе любого конкретного преступления, совершенного как единолично, так и в соучастии, как оконченного, так и неоконченного. Понятно, что преступления или состава преступления «вообще» не бывает. Преступление, за которое лицо привлекается к ответственности, всегда конкретно (убийство, изнасилование, кража и т. д.). Оно явление объективной действительности, характеризующееся множеством признаков. Однако для привлечения к уголовной ответственности, его совершившего, юридическое значение имеют только отдельные из них, а именно те, которые содержатся в УК.

Исходя из этого, нетрудно заметить, что преступление – это не всякое общественно опасное и противоправное деяние, а лишь то из них, которое, помимо двух обозначенных признаков, характеризуется также виновностью лица и наказуемость, его совершившего.

Наиболее основательную позицию относительно признака состава преступления в качестве основания уголовной ответственности представили в начале шестидесятых годов известные ученые-криминалисты Н.С.Алексеев, В.Г.Смирнов и М.Д.Шаргородский¹⁹¹. Чем же они аргументируют свою позицию?

¹⁹¹ *Алексеев Н.С., Смирнов В.Г., Шаргородский М.Д.* Основания уголовной ответственности / Правоведение. 1961. №2. С. 84-85.

Решение вопроса об основании уголовной ответственности, по мнению авторов, не может быть осуществлено без учета соответствующих указаний, содержащихся в уголовно-процессуальном законодательстве. Так, в числе обстоятельств, подлежащих установлению по уголовному делу, называются следующие: событие преступления (время, место, способ) и другие обстоятельства его совершения; виновность обвиняемого в совершении преступления и мотивы преступления. Таким образом, виновность рассматривается лишь как одна из сторон предмета доказывания, касающаяся установления психического отношения к деянию и не исчерпывающая всего состава преступления.

Таким образом, анализ уголовно-правовой теории по вопросу о составе преступления как основания уголовной ответственности, уголовного законодательства периода возникновения названной уголовно-правовой доктрины и ныне действующего Уголовного кодекса Республики Таджикистан показал, что большинство ученых - криминалистов считали состав преступления единственным таким основанием. В то же время среди них не было достигнуто единства по многим, весьма важным аспектам названной проблемы.

С включением словосочетания состав преступления в конструкцию уголовно-правовой нормы, регламентирующей основания уголовной ответственности, устранены все сомнения относительно того, что является этим основанием. По действующему уголовному законодательству Республики Таджикистан стало бесспорным, что именно состав преступления выступает единственным основанием для привлечения лица к уголовной ответственности. Этой проблеме законодатель специально посвятил самостоятельную уголовно-правовую норму: ст. 11 УК РТ непосредственно содержит словосочетание состав преступления. Эта норма говорит об основании уголовной ответственности не во множественном, а в единственном числе, что исключает ее расширительное толкование. По действующему Уголовному кодексу состав преступления – единственное и достаточное основание для уголовной ответственности.

Признание состава преступления единственным основанием уголовной ответственности означает, что если совершенное общественно опасное деяние не подпадает под признаки ни од-

ного состава преступления, описанного в законе, уголовная ответственность не может наступить. В этом случае законодатель должен издать новый закон и включить в УК соответствующий состав преступления. Признание состава преступления основанием уголовной ответственности создает условия для строгого соблюдения законности в борьбе с преступностью, недопущения субъективных оценок тех или иных деяний.

Признавая большим достижением общества и государства наличие в уголовном законодательстве РФ нормы об основании уголовной ответственности, следует подчеркнуть, что содержательно эта норма не в состоянии решить проблемы, определяющие сущность уголовного законодательства. К таковым относятся, прежде всего: обеспечение охраны личности, общества и государства. Их решения предполагает не только наличие уголовного закона, определяющего указанное основание, но и (что особенно важно) чтобы этот закон по своему содержанию выполнял свое предназначение.

Установление законодателем в качестве основания уголовной ответственности деяния, содержащего все признаки состава преступления, не позволяет наполнить форму состав преступления содержанием, которое бы было законодательно лаконично и объективно позволяло единообразно его толковать. Состав преступления – это категория, очевидно, не правовая, а доктринальная.

Вместе с тем, представить уголовно-правовую теорию без данной категории невозможно. Во-первых, она относится к категориям устоявшимся. Во-вторых, данная категория, своеобразная модель преступления, которая позволяет, не затрагивая частностей, увидеть типичное в преступлении. И, что особенно важно, категория состава преступления позволяет формировать представление о преступлении через моделирование, проникая в его сущностные аспекты. Рассматриваемая категория позволяет подвергать исследованию практически весь спектр проблем, характеризующих состав. Это объект и объективная сторона, субъект и субъективная сторона преступления. Понятие состав преступления абсолютно необходимо для правоприменительной практики и науки уголовного права и используется при обучении юристов. Но, к сожалению, все попытки наполнить его законодательным (дефинитивным) содержанием пока не увенчались успехом.

СОДЕРЖАНИЕ

Раздел I. Проблемы совершенствования законодательства

Сотиволдиев Р.Ш. Теоретические проблемы определения предмета теории государства и права в свете междисциплинарных перемен	5-17
Солиев К.Х. Порядок ратификации международных договоров	18-23
Солиев К.Х., Розикзода А.А. Представитель власти в уголовном праве: проблемы определения понятия	24-30
Раджабов Р.М. Роль юридической науки в формировании правовой системы	31-37
Одинаев А.Ш. Омилхое, ки имконияти ташакулёбии чомаи шаҳрвандиро дар Тоҷикистон муайян мекунад	38-43
Насуров П.А. Женская эмиграция: причины и последствия	44-50
Рауфов Ф.Х. Хусусиятҳои хоси ошкор намудан ва тафтиши парвандаҳои ҷиноятӣ марбут ба дузанагӣ ва бисёрзанӣ	51-61
Умаров С.А., Умаров Х.А. Переход инвестиционной деятельности в руки теневых структур как угроза экономической безопасности Таджикистана	62-65
Рауфов Ф.Х. Таъмини воқеии ҳуқуқи гумонбаршудагон ва айбдоршавандагон ба ҳимоя дар давраи тафтиши пешакӣ	66-77
Саидов З.А., Хайруллоев Ф.С. Право на имя – проблемы реализации и применения	78-84

**Раздел II. Общественные дисциплины и
естественные науки**

Розикзода А.Ш. Бобо Маҳкамов – таҳкимбахши мақомоти корҳои дохилии Тоҷикистон	86-99
Умаров М.А., Гафуров М.Х. Вопросы информационного обес- печения правоохранительных органов Республики Таджикистан	100-111
Нарзуллоев С., Умаров М.А., Гафуров М.Х. Ташаккули фарҳанги иттилоотии қормандони мақомоти ҳифзи ҳуқуқ	112-120
Шокиров Т.С. Рушди юрислингвистикаи тоҷик – тақозои замон	121-127
Хокиров Р.Г. Таъзиби ахлоқ дар қозибаҳои фикрии Фирдавсӣ	128-138
Мирзо Аҳмадзода, Саидолимов К.С. Шахсияти Дарвешӣ Деҳақӣ ва нақди шеърӣ ӯ	138-153
Асламов Б.С., Абдуллоев Т.Х. Саҳми Имоми Аъзам дар инкишофи афкори ахлоқӣ ва эстетикӣ	154-161
Абдулатипов У.Х. Некоторые аспекты справедливости в учениях Абдурахмана Джами	162-166
Давлатшоева А.Ш. Дурри гаронбаҳо	167-170
Алиева Н.Х. Русский язык - язык межнационального общения	171-174
Боев Ч.Ч., Аслабов Б.С. Пайдоиш ва инкишофи афкори назариявии идорақунӣ (назари таърихӣ ва сотсиологӣ)	175-184
Сафолова Л.А. Работа с текстом в процессе обучения русскому языку	185-187
Асламов Б.С., Шоев Б.П. Социология управления конфликтами в ОВД	188-194

Раздел III. Трибуна молодых ученых

Халимова Д.Д. Экологические проблемы современного мира	196-201
Каримов Х.М. Уголовно-правовые аспекты торговли людьми	202-207
Буриева Р.А. Некоторые проблемы привлечения депутатов к уголовной ответственности	208-212
Юсуфов А.Х., Ризоев Ш. Теория национальных интересов	213-220
Юлдошев Р.Р. К вопросу определения понятия «Основания уголовной ответственности»	221-232

Труды Академии

Выпуск 12

Редактор: *Р.Г.Хокироев*
Технический редактор: *Л.М.Каримова*

Подписано в печать 01.08.2009 г. 60x84, 1/16, 11.5 п/л.
Гарнитура «Times New Roman», «Times New Roman Tj»
Тираж 500 шт.

Отпечатано в Академии МВД Республики Таджикистан